



L 75670WD

PT Manual de instruções
ES Manual de instrucciones

2
34



 **AEG**
perfekt in form und funktion

ÍNDICE

1. INFORMAÇÕES DE SEGURANÇA.....	3
2. INSTRUÇÕES DE SEGURANÇA.....	5
3. DESCRIÇÃO DO PRODUTO.....	7
4. PAINEL DE COMANDOS.....	8
5. TABELA DE PROGRAMAS.....	10
6. PROGRAMAS DE SECAGEM AUTOMÁTICA.....	13
7. PROGRAMAS DE SECAGEM POR TEMPO.....	14
8. CERTIFICADO WOOLMARK.....	14
9. VALORES DE CONSUMO.....	15
10. OPÇÕES.....	15
11. PROGRAMAÇÕES.....	16
12. ANTES DA PRIMEIRA UTILIZAÇÃO.....	17
13. UTILIZAÇÃO DIÁRIA.....	17
14. UTILIZAÇÃO DIÁRIA - SECAGEM.....	20
15. UTILIZAÇÃO DIÁRIA - LAVAGEM E SECAGEM.....	22
16. SUGESTÕES E DICAS.....	23
17. MANUTENÇÃO E LIMPEZA.....	25
18. RESOLUÇÃO DE PROBLEMAS.....	29
19. DADOS TÉCNICOS.....	33

PARA RESULTADOS PERFEITOS

Obrigado por escolher este produto AEG. Criámo-lo para lhe oferecer um desempenho impecável durante vários anos, com tecnologias inovadoras que tornam a sua vida mais fácil – funcionalidades que poderá não encontrar em aparelhos comuns. Continue a ler durante alguns minutos para tirar o máximo partido do produto.

Visite o nosso website para:



Resolver problemas e obter conselhos de utilização, catálogos e informações sobre serviços:

www.aeg.com



Registar o seu produto para beneficiar de um serviço melhor:

www.registeraeg.com



Adquirir acessórios, consumíveis e peças de substituição originais para o seu aparelho:

www.aeg.com/shop

APOIO AO CLIENTE E ASSISTÊNCIA

Utilize sempre peças de substituição originais.

Quando contactar o nosso Centro de Assistência Autorizado, certifique-se de que tem os seguintes dados disponíveis: Modelo, PNC, Número de Série.

A informação encontra-se na placa de características.

 Aviso / Cuidado - Informações de segurança

 Informações gerais e sugestões

 Informações ambientais

Sujeito a alterações sem aviso prévio.

1. ⚠️ INFORMAÇÕES DE SEGURANÇA

Leia atentamente as instruções fornecidas antes de instalar e utilizar o aparelho. O fabricante não é responsável por lesões ou danos resultantes de instalação e utilização incorrectas. Guarde sempre as instruções junto do aparelho para futura referência.

1.1 Segurança para crianças e pessoas vulneráveis



ADVERTÊNCIA!

Risco de asfixia, ferimentos ou incapacidade permanente.

- Este aparelho pode ser utilizado por crianças com 8 anos ou mais e por pessoas com capacidades físicas, sensoriais ou mentais reduzidas ou com pouca experiência e conhecimento se tiverem recebido supervisão ou instruções relativas à utilização do aparelho de forma segura e compreenderem os perigos envolvidos.
- Não permita que as crianças brinquem com o aparelho.
- É necessário manter as crianças com menos de 3 anos afastadas ou constantemente vigiadas.
- Mantenha todos os materiais de embalagem fora do alcance das crianças.
- Mantenha todos os detergentes fora do alcance das crianças.
- Mantenha as crianças e os animais domésticos afastados da porta do aparelho quando esta estiver aberta.
- Se o aparelho tiver um dispositivo de segurança para crianças, recomendamos que o active.
- A limpeza e a manutenção básica não devem ser efectuadas por crianças sem supervisão.

1.2 Segurança geral

- Não altere as especificações deste aparelho.

- O aparelho pode ser instalado num espaço livre ou debaixo de um balcão de cozinha que tenha o espaço correcto.
- Não instale o aparelho atrás de uma porta trancável, de uma porta de correr ou de uma porta com dobradiças para o lado oposto, que impeça a abertura total da porta do aparelho.
- Ligue a ficha à tomada de alimentação eléctrica apenas no final da instalação. Certifique-se de que a ficha fica acessível após a instalação.
- As aberturas de ventilação existentes na base (se aplicável) não devem ficar obstruídas por tapetes ou carpetes.
- Certifique-se de que o local de instalação tem uma boa ventilação para evitar o refluxo de gases para o local, provenientes de aparelhos que estejam a queimar outros combustíveis.
- O ar que sai do aparelho não pode ser encaminhado para uma chaminé de exaustão de fumos de aparelhos a gás ou outros combustíveis (se aplicável).
- A pressão da água fornecida tem de estar entre um mínimo de 0,5 bar (0,05 MPa) e um máximo de 8 bar (0,8 MPa).
- Respeite o volume de carga máximo de 7 kg (consulte o capítulo "Tabela de programas").
- O aparelho deve ser ligado à rede de abastecimento de água com os novos conjuntos de mangueiras fornecidos. Os conjuntos de mangueiras antigos não podem ser reutilizados.
- Se o cabo de alimentação estiver danificado, deve ser substituído pelo fabricante, por um agente de assistência autorizado ou por uma pessoa igualmente qualificada, para evitar perigos.
- Remova o algodão que se tenha acumulado em torno do aparelho.
- Todas as peças que estejam contaminadas com substâncias como óleo alimentar, acetona, álcool, gasolina, querosene, tira-nódoas, aguarrás, ceras e

removedores de cera devem ser lavadas em água quente com uma quantidade extra de detergente antes de serem secadas na máquina de lavar e secar.

- Não utilize o aparelho se este tiver sido limpo com produtos químicos industriais.
- Não utilize a máquina de lavar e secar para secar peças não lavadas.
- Todas as peças com espuma de borracha (espuma de látex), toucas de banho, tecidos impermeáveis, artigos e roupas com o avesso em borracha ou almofadas cheias com espuma de borracha não podem ser secadas na máquina de lavar e secar.
- Os amaciadores ou produtos semelhantes devem ser usados de acordo com as instruções do fabricante do amaciador.
- Certifique-se de que não deixa isqueiros ou fósforos dos bolsos.
- Nunca pare a máquina de lavar e secar antes do fim do ciclo de secagem, excepto se remover rapidamente e estender todas as peças para dissipar o calor.
- A parte final do ciclo da máquina de lavar e secar é feita sem calor (ciclo de arrefecimento) para assegurar que as peças ficam a uma temperatura que não cause danos.
- Não utilize jactos de água ou vapor para limpar o aparelho.
- Limpe o aparelho com um pano macio e húmido. Utilize apenas detergentes neutros. Não utilize produtos abrasivos, esfregões, solventes ou objectos metálicos.
- Antes de qualquer acção de manutenção, desactive o aparelho e desligue a ficha da tomada eléctrica.

2. INSTRUÇÕES DE SEGURANÇA

2.1 Instalação

- Retire toda a embalagem e os parafusos de transporte.
- Guarde os parafusos de transporte. Quando voltar a transportar o aparelho, terá de bloquear o tambor.

- Tenha sempre cuidado quando deslocar o aparelho porque o aparelho é pesado. Use sempre luvas de protecção.
- Não instale nem utilize o aparelho se ele estiver danificado.
- Cumpra as instruções de instalação fornecidas com o aparelho.
- Não instale nem utilize o aparelho em locais onde a temperatura seja inferior a 0 °C ou onde fique exposto às condições meteorológicas.
- Certifique-se de que o piso onde instala o aparelho é plano, estável, resistente ao calor e limpo.
- Não instale o aparelho em locais onde a porta do aparelho não possa ser aberta na totalidade.
- Desloque o aparelho sempre na vertical.
- A superfície posterior do aparelho deve ficar encostada à parede.
- Certifique-se de que existe circulação de ar entre o aparelho e o piso.
- Ajuste os pés reguláveis de modo a criar espaço suficiente entre o aparelho e uma eventual carpete.
- Quando o aparelho estiver colocado na sua posição definitiva, verifique se está bem nivelado, com a ajuda de um nível de bolha. Se não estiver, regule os pés de apoio até ficar nivelado.

2.2 Ligação eléctrica



ADVERTÊNCIA!

Risco de incêndio e choque eléctrico.

- O aparelho tem de ficar ligado à terra.
- Utilize sempre uma tomada devidamente instalada e à prova de choques eléctricos.
- Não utilize adaptadores de tomadas duplas ou triplas, nem cabos de extensão.
- Não puxe o cabo de alimentação para desligar o aparelho. Puxe sempre a ficha.
- Não toque no cabo de alimentação ou na ficha com as mãos molhadas.
- Apenas para o Reino Unido e para a Irlanda: O aparelho possui uma ficha com classificação de 13 A. Caso tenha

de mudar o fusível da ficha eléctrica, utilize um fusível de 13 A ASTA (BS 1362).

- Este aparelho está em conformidade com as Directivas da UE.

2.3 Ligação da água

- Certifique-se de que não danifica as mangueiras de água.
- Antes de ligar o aparelho a canos novos ou canos que não sejam usados há muito tempo, deixe sair água até que saia limpa.
- Na primeira utilização do aparelho, certifique-se de que não há fugas de água.

2.4 Utilização



ADVERTÊNCIA!

Risco de ferimentos, choque eléctrico, incêndio, queimaduras ou danos no aparelho.

- Utilize este aparelho apenas em ambiente doméstico.
- Não altere as especificações deste aparelho.
- Não coloque produtos inflamáveis, nem objectos molhados com produtos inflamáveis, no interior, perto ou em cima do aparelho.
- Não toque no vidro da porta durante o funcionamento de um programa. O vidro pode estar quente.
- Não seque peças descosidas que contenham forros ou enchimentos.
- Se tiver lavado a roupa com um removedor de nódoas, efectue um ciclo de enxaguamento extra antes de iniciar o secador.
- Certifique-se de que retira todos os objectos metálicos da roupa.
- Seque apenas os tecidos que possam ser secados no secador de roupa. Siga as instruções de cada etiqueta de tecido.
- As peças de plástico não resistem ao calor.
 - Se utilizar uma bola doseadora de detergente, remova-a antes de seleccionar um programa de secagem.
 - Não utilize uma bola doseadora de detergente quando

seleccionar um programa sem paragens.



ADVERTÊNCIA!

Risco de ferimentos ou danos no aparelho.

- Não se sente nem se apoie na porta quando esta estiver aberta.
- Não seque peças muito molhadas no secador de roupa.

3. DESCRIÇÃO DO PRODUTO

3.1 Visão geral do aparelho

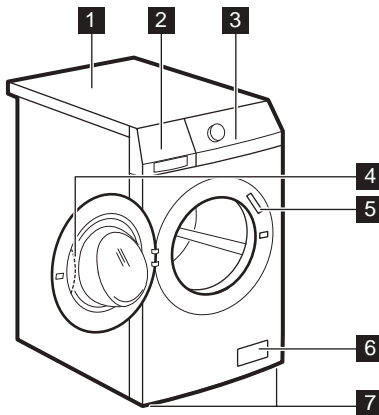

2.5 Eliminação

- Desligue o aparelho da alimentação eléctrica.
- Corte o cabo de alimentação eléctrica e elimine-o.
- Remova o trinco da porta para evitar que crianças ou animais de estimação possam ficar aprisionados no interior do aparelho.

- 1 Tampo
- 2 Distribuidor de detergente
- 3 Painel de comandos
- 4 Pega da porta
- 5 Placa de características
- 6 Filtro da bomba de escoamento
- 7 Pés de nivelamento do aparelho

3.2 Como activar o dispositivo de segurança para crianças

Este dispositivo evita que crianças ou animais domésticos fiquem fechados no tambor.

Rode o dispositivo para a direita, até a ranhura ficar na horizontal.

Não é possível fechar a porta.

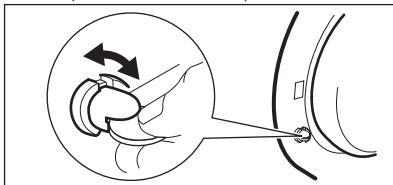

Para fechar a porta, rode o dispositivo no sentido anti-horário até a ranhura ficar na vertical.

3.3 Kit de placa de fixação (4055171146)

Disponível nos agentes autorizados.

Se instalar o aparelho atrás de um rodapé de armário, fixe o aparelho nas placas de fixação.

Leia atentamente as instruções fornecidas com o kit.

4. PAINEL DE COMANDOS

4.1 Descrição do painel de comandos

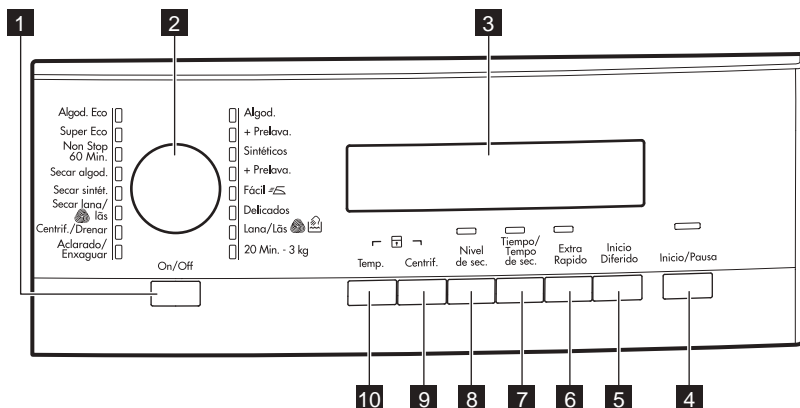

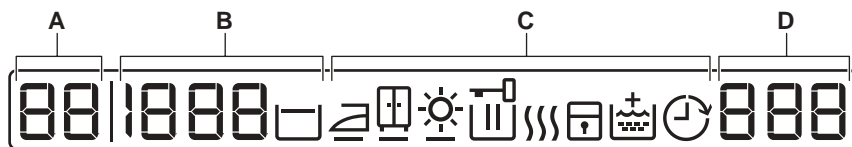

- | | |
|---|--|
| 1 Botão On/Off (On/Off) | 7 Botão de Tempo de Secagem (Tiempo/Tiempo de sec.) |
| 2 Selector de programas | 8 Botão da Secagem Automática (Nivel de sec.) |
| 3 Visor | 9 Botão de Redução da Centrifugação (Centrif.) |
| 4 Botão de Início/Pausa (Inicio/Pausa) | 10 Botão da Temperatura (Temp.) |
| 5 Botão do Início Diferido (Inicio Diferido) | |
| 6 Botão de Poupança de Tempo (Extra Rápido) | |

4.2 Visor











Área da temperatura:

A	88	Indicador de temperatura
	--	Indicador de água fria.





	Área da centrifugação:	
B		Indicador da velocidade de centrifugação.
		Indicador de "Sem Centrifugação" ¹⁾
		Indicador de "Cuba cheia"

¹⁾ Apenas para o programa Centrifugação/Escoamento.

	Símbolos de nível de secagem ¹⁾ :	
		Seco para Engomar
		Seco para Guardar
		Secagem Extra
	Indicadores do visor ²⁾ :	
C		Porta bloqueada - Não pode abrir a porta quando o símbolo estiver aceso. A porta pode ser aberta apenas quando o símbolo estiver apagado.
		Fase de lavagem
		Fase de secagem
		Bloqueio de segurança para crianças
		Enxaguamento extra
		Início diferido



¹⁾ Acendem quando for seleccionado um programa de secagem automática.

²⁾ Os símbolos aparecem no visor durante a fase ou função correspondente.

Área do tempo:	
	Duração do programa (fase de lavagem e/ou secagem) Após o início do programa, o tempo diminui em passos de 1 minuto.
	Início diferido Se premir o botão de Início Diferido, o visor apresenta o tempo do início diferido.
D 	Códigos de alarme Se o aparelho tiver alguma anomalia, o visor apresenta códigos de alarme. Consulte o capítulo "Resolução de problemas".
	Mensagem de erro O visor apresenta esta mensagem durante alguns segundos quando: <ul style="list-style-type: none"> • Não pode seleccionar uma função com o programa de lavagem. • Tenta alterar o programa de lavagem durante o funcionamento.
	O programa está concluído

5. TABELA DE PROGRAMAS



Programa Gama de temperaturas	Carga máxima Velocidade de centrifugação máxima	Descrição do programa (Tipo de carga e nível sujidade)
Programas de lavagem		
Algod. 95 °C - Frio	7 kg 1600 rpm	Algodão branco e de cor. Sujidade normal e ligeira.
Algod. + Prelava. 95 °C - Frio	7 kg 1600 rpm	Algodão branco e de cor. Sujidade normal e intensa.
Sintéticos 60 °C - Frio	3,5 kg 1200 rpm	Artigos de tecido sintético ou misto. Sujidade normal.
Sintéticos + Prelava. 60 °C - Frio	3,5 kg 1200 rpm	Artigos de tecido sintético ou misto. Sujidade normal e intensa.
 Fácil 60 °C - Frio	3,5 kg 800 rpm	Peças sintéticas para lavar suavemente. Sujidade normal e ligeira. ¹⁾



Programa Gama de tem- peraturas	Carga máxima Velocidade de centrifugação máxima	Descrição do programa (Tipo de carga e nível sujidade)
Delicados 40 °C - Frio	3.5 kg 1200 rpm	Tecidos delicados de acrílico, viscose e poliéster. Sujidade normal.
 Lana/Lãs 40 °C - Frio	1.5 kg 1200 rpm	Lãs laváveis na máquina, lãs de lavar à mão e te- cidos delicados com o símbolo "lavagem à mão". 2)
20 Min.-3 Kg 40 °C - 30 °C	3 kg 1200 rpm	Artigos de algodão e sintéticos com pouca suji- dade ou usados apenas uma vez.
Aclarado/Enxa- guar	7 kg 1600 rpm	Para enxaguar e centrifugar a roupa. Todos os teci- dos.
Centrif./Drenar 3)	7 kg 1600 rpm	Para centrifugar a roupa e escoar a água do tambor. Todos os tecidos.
Programas de secagem		
 Secar Lana	1 kg	Programa de secagem para lãs.
Secar sintét.	2 kg	Programa de secagem para peças sintéticas.
Secar algod.	4 kg	Programa de secagem para peças de algodão.
Non Stop 60 Min. 30 °C	1 kg	Programa completo, composto por fase de lavagem + fase de secagem, para uma pequena carga de ar- tigos mistos (artigos de algodão e sintéticos).
Programas de poupança de energia		
Super Eco Frio	3 kg 1200 rpm	Tecidos mistos (peças de algodão e sintéticas). 4)

Programa Gama de tem- peraturas	Carga máxima Velocidade de centrifugação máxima	Descrição do programa (Tipo de carga e nível sujidade)
Algod. Eco ⁵⁾ 60 °C - 40 °C	7 kg 1600 rpm	Algodão branco e de cores resistentes. Sujidade normal. O consumo de energia diminui e o tempo do programa de lavagem aumenta.

- 1) Para reduzir os vincos na roupa, este ciclo regula a temperatura da água e executa uma lavagem suave com fase de centrifugação também suave. O aparelho acrescenta alguns enxaguamentos. Este programa não é compatível com a secagem.
- 2) Durante este ciclo, o tambor roda lentamente para garantir uma lavagem suave. Poderá parecer que o tambor não roda correctamente ou que está parado. Trata-se de um funcionamento normal do aparelho.
- 3) Selecciona a velocidade de centrifugação. Certifique-se de que é adequada para a roupa. Se seleccionar a opção "Sem centrifugação", apenas a fase de escoamento é executada.
- 4) Este programa destina-se à utilização quotidiana e proporciona os consumos de energia e água mais baixos, mantendo um bom desempenho de lavagem.
- 5) O programa Algod. Eco a 60 °C com uma carga de 7 e os programas Secar algod. são os programas de referência para os dados introduzidos na etiqueta de energia, em conformidade com as normas CEE 92/75.

Compatibilidade das opções com os programas

Programa	Centrif.	---		Enxaguamento Extra ¹⁾	Extra Rápido ²⁾	
Algod.	■		■	■	■	■
Algod. + Prelava.	■		■	■	■	■
Sintéticos	■		■	■	■	■
Sintéticos + Prelava.	■		■	■	■	■
Fácil	■		■	■	■	■
Delicados	■		■	■	■	■
Lana/Lãs	■		■			■
20 Min.-3 Kg	■					■
Aclarado/Enxaguar	■		■	■		■
Centrif./Drenar ³⁾	■	■				■
Super Eco	■		■			■

Programa	Cen- trif.	---		Enxa- gua- mento Extra 1)	Extra Rapi- do 2)	
Algod. Eco	■		■	■	■ 4)	■



1) Se a opção Enxaguamento Extra Permanente estiver activa, o aparelho acrescenta alguns enxaguamentos. No programa Enxaguamento, o aparelho efectua enxaguamentos delicados e uma centrifugação curta se for seleccionada a velocidade de centrifugação baixa.

2) Se seleccionar uma duração menor, recomendamos que diminua a quantidade de roupa. Pode encher totalmente o aparelho, mas os resultados da lavagem serão inferiores.

3) Seleccionar a velocidade de centrifugação. Certifique-se de que é adequada para a roupa. Se seleccionar a opção “Sem centrifugação”, apenas a fase de escoamento é executada.

4) Com este programa, apenas pode seleccionar a duração Extra Rápido.

6. PROGRAMAS DE SECAGEM AUTOMÁTICA

Nível de secagem	Tipo de tecido	Carga
 Secagem Extra Para atoalhados	Algodões e linhos (roupões, toalhas de banho, etc.)	até 4 kg
 Seco p/ Guardar 1) Para artigos que serão guardados	Algodões e linhos (roupões, toalhas de banho, etc.)	até 4 kg
	Tecidos sintéticos e mistos (camisolas, blusas, roupa interi- or, roupa de casa)	até 2 kg
 Seco p/ Engomar Adequado para engomar	Algodões e linhos (lençóis, toalhas de mesa, cami- sas, etc.)	até 4 kg

1) **Sugestões para testes** Para testar o desempenho de acordo com a norma EN 50229, deve ser realizada uma PRIMEIRA secagem com a capacidade máxima de secagem (composição da carga: em conformidade com norma EN 61121) seleccionando o programa SECAGEM PARA GUARDAR AUTOMÁTICA para Algodão. A SEGUNDA secagem com uma carga residual deve ser testada seleccionando o programa SECAGEM PARA GUARDAR AUTOMÁTICA para Algodão.

7. PROGRAMAS DE SECAGEM POR TEMPO

Nível de secagem	Tipo de tecido	Carga (kg)	Velocidade de centrifugação (rpm)	Duração sugerida (min.)
Secagem Extra Para atalhados	Algodões e linhos (roupões, toalhas de banho, etc.)	4	1600	145 - 160
		2	1600	70 - 80
		1	1600	50 - 60
Seco p/ Guardar Para artigos que serão guardados	Algodões e linhos (roupões, toalhas de banho, etc.)	4	1600	135 - 150
		2	1600	60 - 70
		1	1600	40 - 50
Seco p/ Guardar Para artigos que serão guardados	Tecidos sintéticos e mistos (camisolas, blusas, roupa interior, roupa de casa)	2	1200	95 - 110
		1	1200	45 - 55
Seco p/ Engomar Adequado para engomar	Algodões e linhos (lençóis, toalhas de mesa, camisas, etc.)	4	1600	100 - 120
		2	1600	40 - 50
		1	1600	30 - 40
Secagem de lã	Lã (camisolas de lã)	1	1200	80 - 100

8. CERTIFICADO WOOLMARK



- A lavagem de lã desta máquina foi testada e aprovada pela The Woolmark Company para a lavagem de vestuário que contenha lã e tenha a etiqueta "Lavar à mão", desde que as peças sejam lavadas de acordo com as instruções incluídas na etiqueta do vestuário e com as instruções publicadas pelo fabricante desta máquina de lavar. M1380
- O ciclo de secagem de lãs desta máquina foi testado e aprovado pela The Woolmark Company. O ciclo é adequado para secar peças de lã com a indicação "Lavar à mão", desde que as peças sejam lavadas numa máquina de lavar aprovada pela Woolmark e secadas de acordo com as instruções publicadas pelo fabricante desta máquina. M1381

No Reino Unido, na República da Irlanda, em Hong Kong e na Índia, o símbolo da Woolmark é uma marca comercial de certificação.

9. VALORES DE CONSUMO

i Os dados desta tabela são aproximados. Existem vários factores que podem alterar os valores: a quantidade e o tipo de roupa e a temperatura ambiente e da água.

i No início do programa, o visor indica a duração do programa para a capacidade de carga máxima. Durante a fase de lavagem, a duração do programa é calculada automaticamente e pode reduzir significativamente se a carga de roupa for inferior à capacidade de carga máxima (por exemplo, no programa Algodões 60 °C com a capacidade de carga máxima de 7 kg, a duração do programa é superior a 2 horas; com uma carga real de 1 kg, a duração do programa não chega a 1 hora). Quando o aparelho está a calcular a duração real do programa, o visor apresenta um ponto intermitente.

Programas	Carga (kg)	Consumo de energia (kWh)	Consumo de água (litros)	Duração aproximada do programa (minutos)
Algodões 60 °C	7	1.40	55	188
Programa de poupança de energia para algodão a 60 °C ¹⁾	7	0.72	55	258
Algodões 40 °C	7	0.90	55	194
Sintéticos 40 °C	3.5	0.60	42	140
Delicados 40 °C	3.5	0.55	51	83
Lã / Lavagem à mão 30 °C	1.5	0.30	45	68

¹⁾ O «Programa de poupança de energia para algodão» a 60° C com uma carga de 7 kg é o programa de referência para os dados da etiqueta de energia, em conformidade com as normas CEE 92/75.

10. OPÇÕES

10.1 Temp.

Selecione esta opção para alterar a temperatura predefinida.

Indicador **--** = água fria.

O visor apresenta a temperatura definida.

10.2 Centrif.

Com esta opção, pode diminuir a velocidade de centrifugação predefinida.

O visor apresenta o indicador da velocidade seleccionada.

Outra opções de centrifugação: Sem centrifugação

- Selecione esta opção para eliminar as fases de centrifugação.
- Selecione-a quando lavar tecidos delicados.
- A fase de enxaguamento utiliza mais água em alguns programas de lavagem.
- O visor apresenta o indicador **---**.



Cuba Cheia

- Selecciona esta opção para evitar vincos na roupa.
- O programa de lavagem termina com a água no tambor. O tambor roda regularmente para evitar vincos na roupa.
- A porta permanece bloqueada. É necessário escoar a água para desbloquear a porta.
- O visor apresenta o indicador .

 Para escoar a água, consulte a secção “No fim do programa”.

10.3 Nivel de sec.

Prima este botão para seleccionar um dos 3 níveis automáticos de secagem da roupa pelo aparelho. O visor apresenta o símbolo do nível seleccionado:

-  **Seco p/ Engomar** – roupa para engomar
-  **Seco p/ Guardar** – roupa para guardar
-  **Secagem Extra** – roupa para secar totalmente

 Alguns níveis automáticos **não** estão disponíveis para todos os tipos de tecido.

10.4 Tempo/Tempo de sec.

Prima este botão para definir o tempo mais adequado para os tecidos que pretende secar. O visor apresenta o valor definido.

De cada vez que premir este botão, o tempo aumenta 5 minutos.

 Alguns valores de tempo **não** estão disponíveis para todos os tipos de tecido.

10.5 Extra Rápido

Com esta opção, pode diminuir a duração do programa.

- Prima este botão uma vez para seleccionar a “Duração Reduzida” para peças com sujidade diária.
- Prima este botão duas vezes para seleccionar “Extra Rápido” para peças quase sem sujidade.

 Alguns programas aceitam apenas uma das duas opções.

10.6 Inicio Diferido

Com esta opção, pode diferir o início de um programa entre 30 minutos e 20 horas.

O visor apresenta o indicador correspondente.

11. PROGRAMAÇÕES

11.1 Sinais sonoros

Os sinais sonoros são emitidos quando:

- Activa o aparelho.
- Desactiva o aparelho.
- Pressiona os botões.
- Um programa termina.
- O aparelho tem uma anomalia.

Para **desactivar/activar** os sinais sonoros, prima Nivel de sec. e Tempo/Tempo de sec. em simultâneo durante 6 segundos.

 Se desactivar os sinais sonoros, estes só serão emitidos quando o aparelho tiver uma anomalia.

11.2 Bloqueio para Crianças

Com esta opção, pode impedir que as crianças brinquem com o painel de comandos.

- Para **activar/desactivar** esta opção, prima Temp. e Centrif. em simultâneo até que o indicador  **se acenda/apague**.

Pode activar esta opção:

- Após premir Inicio/Pausa: as opções e o botão de programa ficam bloqueados.
- Antes de premir Inicio/Pausa: o aparelho não pode ser colocado em funcionamento.

11.3 Enxaguamento Extra Permanente

Com esta opção, pode ter sempre um enxaguamento extra quando seleccionar um novo programa.

- Para **activar/desactivar** esta opção, prima Extra Rapido e Inicio Diferido em simultâneo até que o indicador  se **acenda/apague**.

12. ANTES DA PRIMEIRA UTILIZAÇÃO

1. Coloque uma pequena quantidade de detergente no compartimento destinado à fase de lavagem.
2. Selecciona e inicie um programa para algodão com a temperatura mais elevada, sem roupa.

Isto remove toda a sujidade do tambor e da cuba.

13. UTILIZAÇÃO DIÁRIA

13.1 Carregar a roupa

1. Abra a porta do aparelho.
2. Coloque a roupa no tambor, uma peça de cada vez.
3. Deve sacudir a roupa antes de a colocar no aparelho.

Certifique-se de que não coloca demasiada roupa no tambor.

4. Feche a porta.

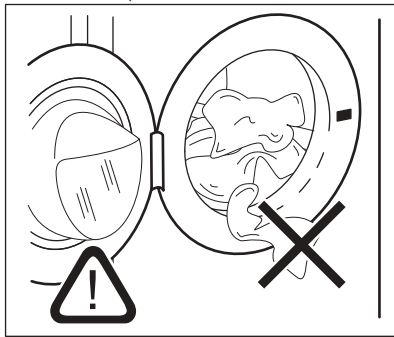



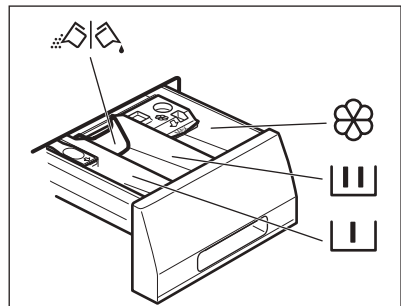

CUIDADO!

Certifique-se de que não deixa roupa entre o vedante e a porta. Existe o risco de fuga de água ou danos na roupa.

13.2 Colocar detergente e aditivos



-  Compartimento para a fase de pré-lavagem, sabonária ou tira-nódoas.
-  Compartimento para a fase de lavagem.
-  Compartimento para aditivos líquidos (amaciador de roupa, goma).
- MAX** Nível máximo para os aditivos líquidos.
-  Aba para detergente em pó ou líquido.



Cumpra sempre as instruções indicadas nas embalagens de detergente.

13.3 Verifique a posição da aba

1. Puxe completamente o distribuidor de detergente até parar.
2. Prima a alavanca para baixo para remover o distribuidor.

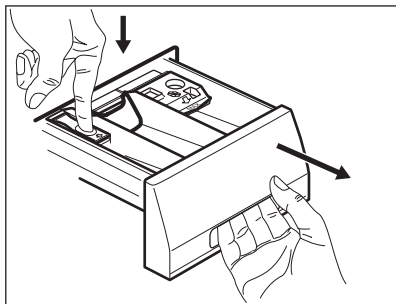

3. Para utilizar detergente em pó, vire a aba para cima.

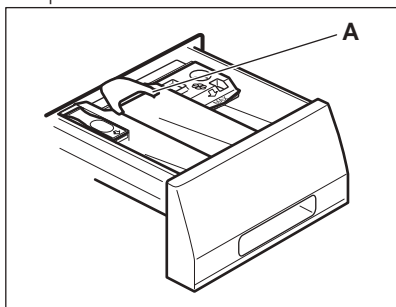

4. Para utilizar detergente líquido, vire a aba para baixo.

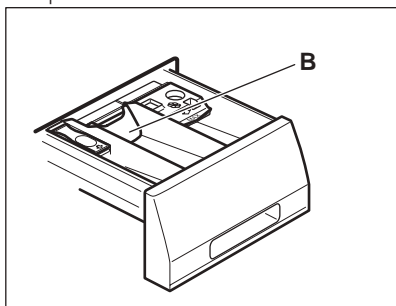

i Com a aba na posição PARA BAIXO:

- Não utilize detergentes líquidos gelatinosos ou espessos.
 - Não coloque uma quantidade de detergente líquido superior ao limite indicado na aba.
 - Não seleccione a fase de pré-lavagem.
 - Não seleccione a função de início diferido.
5. Meça as quantidades de detergente e amaciador.
 6. Feche cuidadosamente o distribuidor de detergente.

Certifique-se de que a aba não provoca bloqueios quando fechar a gaveta.

13.4 Activar o aparelho

1. Abra a torneira da água.
2. Ligue a ficha na tomada eléctrica.
3. Prima o botão On/Off para activar o aparelho.

É emitida uma pequena melodia.

13.5 Seleccionar um programa

1. Rode o selector de programas e seleccione o programa:
 - O indicador do programa correspondente acende-se.
 - O indicador de Início/Pausa pisca.
 - O visor apresenta: a temperatura predefinida, a velocidade de centrifugação, os indicadores das fases do programa e a duração do programa.
2. Se necessário, altere a temperatura, a velocidade de centrifugação e a duração do ciclo ou acrescente opções aplicáveis. Quando activar uma opção, o indicador da opção seleccionada acende.

i Se fizer uma selecção incorrecta, o visor apresenta a mensagem **Err**.

13.6 Iniciar um programa de lavagem sem início diferido

Prima o botão Início/Pausa para iniciar o programa.

O indicador correspondente pára de piscar e fica aceso.

A indicador da fase em curso permanece intermitente no visor.

O programa inicia e a porta é bloqueada. O visor apresenta o indicador .

i A bomba de escoamento pode funcionar algum tempo enquanto o aparelho faz o enchimento com água.

13.7 Comportamento do aparelho

i Aproximadamente 15 minutos após o início do programa:

- O aparelho ajusta automaticamente o tempo do ciclo para a roupa que colocou no tambor, para que obtenha resultados de lavagem perfeitos no mínimo tempo necessário.
- O visor apresenta o novo tempo.

13.8 Iniciar um programa de lavagem com início diferido

1. Prima o botão Início Diferido repetidamente até que o visor apresente o número de minutos ou horas do atraso.

O indicador correspondente acende.

2. Prima o botão Início/Pausa.

O aparelho inicia a contagem decrescente do início diferido. Quando a contagem decrescente terminar, o programa inicia automaticamente.

i Antes de premir o botão Início/Pausa para iniciar o funcionamento do aparelho, pode cancelar ou alterar o tempo definido para o início diferido.

13.9 Cancelar o início diferido

Para cancelar o início diferido:

1. Prima o botão Início/Pausa para colocar o aparelho em pausa. O indicador correspondente pisca.
2. Prima o botão Início Diferido repetidamente até que o visor indique .
3. Prima o botão Início/Pausa novamente para iniciar o programa imediatamente.

13.10 Interromper um programa e alterar a função

Pode alterar apenas algumas opções antes de entrarem em funcionamento.

1. Prima o botão Início/Pausa. O indicador correspondente pisca.
2. Altere a função seleccionada.
3. Prima o botão Início/Pausa novamente.

O programa continua.

13.11 Cancelar um programa

1. Prima o botão On/Off para cancelar o programa e desactivar o aparelho.
2. Prima o botão On/Off novamente para activar o aparelho.

Já pode seleccionar um novo programa de lavagem.

i Escolha a água do aparelho antes de iniciar outro programa de lavagem. Certifique-se de que o detergente ainda está no compartimento do detergente. Se não estiver, volte a colocar detergente.

13.12 Abrir a porta

i Se a temperatura e o nível da água no tambor forem demasiado elevados e o tambor ainda estiver a rodar, não é possível abrir a porta.

Quando um programa ou o início diferido está em funcionamento, a porta do aparelho está bloqueada.

1. Prima o botão Início/Pausa.

O indicador de porta bloqueada apaga-se no visor.

- Abra a porta do aparelho.
- Feche a porta e prima o botão Início/Pausa.

O programa ou o início diferido prosseguem.

13.13 Fim do ciclo

Quando o programa estiver concluído, o aparelho pára automaticamente. É emitido um sinal sonoro (se estiver activado).

O visor apresenta  e o indicador de porta bloqueada  apaga-se.

O indicador do botão Início/Pausa apaga-se.

- Prima o botão On/Off para desactivar o aparelho.

Cinco minutos após o final do programa, a função de poupança de energia desactiva automaticamente o aparelho.



Quando activar o aparelho novamente, o visor mostra o final do último programa seleccionado. Rode o selector de programas para seleccionar um novo ciclo.

- Retire a roupa do aparelho.
- Certifique-se de que o tambor fica vazio.
- Mantenha a porta entreaberta para evitar bolores e odores.
- Feche a torneira da água.

13.14 escoar a água após o fim do ciclo

O programa de lavagem está concluído, mas há água no tambor:

O tambor roda regularmente para evitar vincos na roupa.

O indicador de bloqueio da porta  está aceso. A porta permanece bloqueada.

Deve escoar a água para poder abrir a porta:

- Se necessário, reduza a velocidade de centrifugação.
- Prima o botão Início/Pausa. O aparelho faz a centrifugação e escoar a água.
- Quando o programa terminar e o indicador de bloqueio da porta  se apagar, pode abrir a porta.
- Prima On/Off durante alguns segundos para desactivar o aparelho.



O aparelho escoar e centrifuga automaticamente após cerca de 18 horas.

13.15 Opção AUTO Stand-by

A opção AUTO Stand-by desactiva automaticamente o aparelho para diminuir o consumo de energia quando:

- O aparelho não é utilizado durante 5 minutos após o botão Início/Pausa ter sido premido. Prima o botão On/Off para activar novamente o aparelho.
- 5 minutos após o fim do programa de lavagem. Prima o botão On/Off para activar novamente o aparelho. O visor apresenta o fim do último programa seleccionado. Rode o selector de programas para seleccionar um novo ciclo.

14. UTILIZAÇÃO DIÁRIA - SECAGEM



ADVERTÊNCIA!

Consulte os capítulos relativos à segurança.



ADVERTÊNCIA!

14.1 Preparação da secagem



Abra a torneira da água. Coloque a extremidade da mangueira no lava-loiça ou num tubo de escoamento.

1. Prima On/Off durante alguns segundos para activar o aparelho.
2. Carregue a roupa, uma peça de cada vez.
3. Rode o selector de programas para o programa aplicável à roupa que pretende secar. O visor apresenta o indicador de secagem .

 Para obter um bom desempenho na secagem, **não** exceda a respectiva carga máxima recomendada neste Manual do Utilizador. **Não** seleccione uma velocidade de centrifugação inferior à velocidade automática do programa seleccionado.



14.2 Secar com níveis automáticos

Também é possível secar a roupa até níveis predefinidos de secura:

1. Prima Nivel de sec. várias vezes até que o visor apresente um dos indicadores de nível de secagem:
 -  : Indicador de nível SECO PARA ENGOMAR para peças de algodão
 -  : Indicador de nível SECO PARA GUARDAR, para peças de algodão e sintéticas
 -  : Indicador de nível SECAGEM EXTRA para peças de algodão

O visor apresenta um tempo que é calculado com base numa carga predefinida. Se a quantidade de roupa for superior ou inferior à quantidade predefinida, o aparelho ajusta automaticamente o tempo durante o ciclo.





2. Prima Inicio/Pausa para iniciar o programa.

O visor apresenta o indicador de porta bloqueada . O indicador de secagem  começa a piscar.

 Alguns níveis de secagem não estão disponíveis para todos os tipos de roupa.

14.3 Secagem por tempo

Também é possível secar a roupa com um tempo definido manualmente:

1. Prima Tiempo/Tempo de sec. repetidamente para definir o tempo (consulte a tabela “Programas de secagem por tempo”).
 - O visor apresenta o tempo definido: por exemplo . De cada vez que premir este botão, o tempo aumenta 5 minutos.
 - Após alguns segundos, o visor apresenta um novo tempo: por exemplo . O aparelho também calcula a duração das fases de anti-rugas e arrefecimento.
2. Prima Inicio/Pausa para iniciar o programa.
 - O visor apresenta regularmente um novo tempo.
 - O indicador de secagem  começa a piscar.
 - O visor apresenta o indicador de porta bloqueada .

 Se definir apenas 10 minutos de secagem, o aparelho executa apenas uma fase de arrefecimento. Se a roupa não ficar suficientemente seca, defina outro tempo de secagem curto.

14.4 Fim do programa de secagem

O aparelho pára automaticamente.

- São emitidos sinais sonoros (caso estejam activos).
- O símbolo  acende-se no visor.
- O indicador Inicio/Pausa apaga-se.
- Nos últimos minutos do ciclo de secagem, o aparelho executa uma fase de arrefecimento e uma fase anti-rugas. A porta ainda está bloqueada.

Quando o símbolo de porta bloqueada  se apagar no visor, pode abrir a porta.

1. Prima o botão On/Off durante alguns segundos para desactivar o aparelho. Alguns minutos após o fim do programa, a função de poupança de energia desactiva automaticamente o aparelho.
2. Retire a roupa do aparelho.

- Certifique-se de que o tambor fica vazio.
3. Mantenha a porta entreaberta para evitar bolores e odores.
 4. Feche a torneira da água.

15. UTILIZAÇÃO DIÁRIA - LAVAGEM E SECAGEM



ADVERTÊNCIA!

Consulte os capítulos relativos à segurança.

15.1 Programa sem paragens

1. Prima On/Off durante alguns segundos para activar o aparelho.
2. Carregue a roupa, uma peça de cada vez.



Para obter um bom desempenho na secagem, **não** exceda a respectiva carga máxima recomendada neste Manual do Utilizador. **Não** seleccione uma velocidade de centrifugação inferior à velocidade automática do programa seleccionado.

3. Coloque o detergente e os aditivos no compartimento apropriado.
4. Rode o selector de programas para o programa de lavagem pretendido.

O visor apresenta os indicadores das diferentes fases da lavagem.

5. Seleccione as opções aplicáveis.

15.2 Lavagem e secagem automática

1. Prima Nivel de sec. várias vezes até que o visor apresente um dos indicadores de nível de secagem:

- : Indicador de nível SECO PARA ENGOMAR para peças de algodão
- : Indicador de nível SECO PARA GUARDAR, para peças de algodão e sintéticas
- : Indicador de nível SECAGEM EXTRA para peças de algodão

O visor apresenta o indicador . O tempo apresentado no visor é a duração do ciclo de lavagem + ciclo de secagem, calculado com base numa carga predefinida.



Para proporcionar uma boa secagem, o aparelho não lhe permite definir uma velocidade de centrifugação demasiado baixa para as peças que vai lavar e secar.

2. Prima Inicio/Pausa para iniciar o programa.

O indicador do nível de secagem seleccionado permanece aceso no visor.

O indicador de porta bloqueada acende.

O visor apresenta regularmente um novo tempo.



Nos últimos minutos do ciclo de secagem, o aparelho executa a fase anti-rugas e a fase de arrefecimento.

15.3 Lavagem e secagem por tempo

Para proporcionar uma boa secagem, o aparelho não lhe permite definir uma velocidade de centrifugação demasiado baixa para as peças que vai lavar e secar.

1. Prima Tiempo/Tempo de sec. para seleccionar o tempo de secagem. O visor apresenta 10 minutos.

O indicador acende-se no visor. O visor apresenta o tempo de secagem definido, por exemplo: **40**. Após alguns segundos, o visor apresenta o tempo final **2:03**, que é a duração total dos ciclos de lavagem e secagem (fases de lavagem + secagem + anti-rugas + arrefecimento).

i Se definir apenas 10 minutos de secagem após a lavagem, o aparelho calcula também a duração das fases anti-rugas e de arrefecimento.

2. Prima Início/Pausa para iniciar o programa.

O indicador  acende-se no visor. A porta está bloqueada. O visor apresenta regularmente um novo tempo.

15.4 Fim do programa

O aparelho pára automaticamente. São emitidos sinais sonoros (caso estejam activos).

Para obter mais informação, consulte "No fim do programa de secagem", no capítulo anterior.

1. Retire a roupa do aparelho. Certifique-se de que o tambor fica vazio.
2. Mantenha a porta entreaberta para evitar bolores e odores.
3. Feche a torneira da água.

15.5 Cotão nos tecidos

Durante a fase de lavagem e/ou fase de secagem, alguns tipos de tecido (tecido turco, lã e sweatshirt) podem libertar algodão.

O algodão libertado pode aderir aos tecidos durante o ciclo seguinte.

Este problema é mais acentuado nos tecidos técnicos.

Para evitar o algodão no vestuário, recomendamos que:

- Não lave tecidos escuros depois de ter lavado e secado tecidos de cores claras (tecido turco novo, lã e sweatshirt) e vice-versa.
- Seque estes tipos de tecido ao ar após a primeira lavagem.
- Limpe o filtro de escoamento.
- Após a fase de secagem, limpe o tambor vazio, a junta vedante e a porta com um pano molhado.

15.6 Como remover o algodão da roupa

Para remover o algodão do interior do tambor, execute um programa especial:

1. Esvazie o tambor.
2. Limpe o tambor, a junta vedante e a porta com um pano molhado.
3. Seleccione o programa de enxaguamento.
4. Prima simultaneamente Centrif. e Tiempo/Tempo de sec. para activar a função de limpeza, ou seja, até que o visor indique **CLE**.
5. Prima Início/Pausa para iniciar o programa.

16. SUGESTÕES E DICAS



ADVERTÊNCIA!

Consulte os capítulos relativos à segurança.

16.1 Carregar a roupa

- Separe a roupa entre: branca, de cor, sintéticos, roupa delicada e lãs.
- Cumpra as instruções de lavagem indicadas nas etiquetas de cuidados a ter com a roupa.
- Não lave peças brancas e de cor em conjunto.
- Algumas peças de cor podem ficar desbotadas na primeira lavagem. Recomendamos que as lave em separado nas primeiras vezes.
- Abotoe as fronhas e feche os fechos de correr, os ganchos e as molas. Ate os cintos.
- Esvazie os bolsos e desdobre as peças.
- Vire do avesso todos os tecidos que tenham várias camadas, as peças de lã e as peças com estampagens.
- Remova as nódoas difíceis.
- Lave as nódoas difíceis com um detergente especial.
- Tenha cuidado com as cortinas. Retire os ganchos ou coloque as cortinas num saco de lavagem ou numa fronha.
- Não lave roupa que não tenha bainhas, ou que tenha cortes, directamente no aparelho. Utilize um

saco de lavagem quando lavar peças pequenas e/ou delicadas (soutiens com armação, cintos, collants, etc.).

- Uma carga muito pequena pode causar problemas de equilíbrio na fase de centrifugação. Se isto ocorrer, arrume manualmente as peças na cuba e inicie novamente a fase de centrifugação.

16.2 Nódoas difíceis

Para algumas nódoas, não basta usar água e detergente.

Recomendamos que remova estas nódoas antes de colocar as peças no aparelho.

Existem tira-nódoas especiais. Utilize um tira-nódoas especial que se aplique ao tipo de nódoa e tecido.

16.3 Detergentes e aditivos

- Utilize apenas detergentes e aditivos especialmente concebidos para máquinas de lavar:
 - detergentes em pó para todos os tipos de tecidos,
 - detergentes em pó para tecidos delicados (máx. 40 °C) e lãs,
 - detergentes líquidos, de preferência para programas de lavagem a baixa temperatura (máx. 60 °C) para todos os tipos de tecidos ou programas especiais apenas para lãs.
- Não misture diferentes tipos de detergentes.
- Para proteger o meio ambiente, não utilize mais do que a quantidade necessária de detergente.
- Cumpra sempre as instruções indicadas na embalagem destes produtos.
- Utilize os produtos correctos para o tipo de tecido, a cor do tecido, a temperatura do programa e o grau de sujidade.
- Se o seu aparelho não tiver um dispositivo de aba no distribuidor de detergente, adicione os detergentes líquidos com uma bola de dosagem (fornecida pelo fabricante do detergente).

16.4 Sugestões ecológicas

- Selecione um programa sem fase de pré-lavagem se tiver de lavar roupa com sujidade normal.
- Inicie sempre um programa de lavagem com a carga máxima de roupa.
- Se necessário, utilize um tira-nódoas quando seleccionar um programa de baixa temperatura.
- Para utilizar a quantidade correcta de detergente, verifique qual é a dureza da água do seu sistema doméstico

16.5 Dureza da água

Se a dureza da água for elevada ou moderada na sua área, recomendamos que utilize um amaciador de água para máquinas de lavar. Nas áreas onde a água for macia, não é necessário usar um amaciador de água.

Para conhecer a dureza da água na sua área, contacte os serviços de abastecimento de água locais.

Utilize a quantidade correcta de amaciador da água. Cumpra as instruções indicadas nas embalagens dos produtos.

16.6 Conselhos para a secagem

Preparar o ciclo de secagem

- Abra a torneira da água.
- Verifique se a ligação da mangueira de escoamento está correcta. Consulte o capítulo "Instalação" para obter mais informação.
- Para saber qual é a carga máxima de roupa permitida para cada programa de secagem, consulte a tabela "Programas de secagem".

16.7 Peças a não secar na máquina





Não selecione um programa de secagem para estes tipos de roupa:

- Peças muito delicadas.
- Cortinas sintéticas.
- Peças de roupa com acessórios metálicos.
- Meias de nylon.

- Quilts.
- Cobertas de cama.
- Edredões.
- Anoraks.
- Sacos-cama.
- Tecidos com resíduos de laca de cabelo, solventes de verniz de unhas ou outros produtos semelhantes.
- Vestuário com espuma de borracha ou materiais semelhantes.

16.8 Etiquetas da roupa

Quando secar roupa, respeite as indicações das etiquetas dos fabricantes:

-  = Pode ser seco na máquina
-  = O ciclo de secagem pode ser a alta temperatura
-  = O ciclo de secagem tem de ser a baixa temperatura
-  = Não pode ser seco na máquina

16.9 Duração do ciclo de secagem

O tempo de secagem pode variar em função de:

- velocidade da centrifugação final
- nível de secura
- tipo de roupa

17. MANUTENÇÃO E LIMPEZA



ADVERTÊNCIA!

Consulte os capítulos relativos à segurança.

17.1 Limpeza externa

Limpe o aparelho apenas com sabão e água quente. Seque totalmente todas as superfícies.



CUIDADO!

Não utilize álcool, solventes ou produtos químicos semelhantes.

17.2 Descalcificação

Se a dureza da água for elevada ou moderada na sua área, recomendamos que utilize um amaciador de água para máquinas de lavar.

- peso da carga

16.10 Secagem adicional

Se a roupa ainda estiver húmida no final do programa de secagem, seleccione mais um ciclo de secagem curto.



ADVERTÊNCIA!

Para evitar vincos nos tecidos ou encolhimentos de roupa, não seque demasiado a roupa.

16.11 Sugestões gerais

Consulte a tabela "Programas de secagem" para saber quais são os tempos **médios** de secagem. A experiência ajudará a secar a roupa da forma mais adequada. Anote a duração do tempo de secagem dos ciclos já executados.

Para evitar descargas electrostáticas no fim do ciclo de secagem:

1. Utilize amaciador no ciclo de lavagem.
2. Utilize um amaciador especial para secadores.

Quando o programa de secagem tiver terminado, retire rapidamente a roupa.

Examine regularmente o tambor para evitar a acumulação de calcário e ferrugem.

Para remover as partículas de ferrugem, utilize apenas produtos próprios para máquinas de lavar. Efectue este procedimento à parte da lavagem de roupa.



Cumpra sempre as instruções indicadas nas embalagens dos produtos.

17.3 Lavagem de manutenção

Com os programas de baixa temperatura, é possível que fique algum detergente no tambor. Efectue regularmente uma lavagem de manutenção. Para o fazer:

- Retire a roupa do tambor.
- Selecione o programa Algodões com a temperatura máxima e coloque um pouco de detergente.

Examine regularmente o vedante e retire todos os objectos que estejam na parte interior.

17.4 Vedante da porta

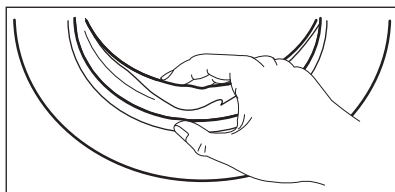

17.5 Limpar o distribuidor de detergente

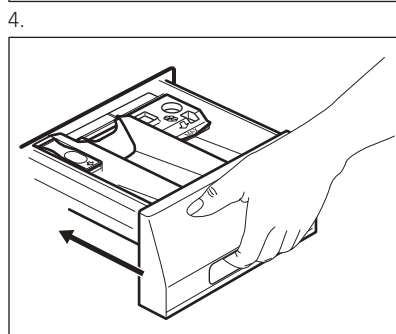
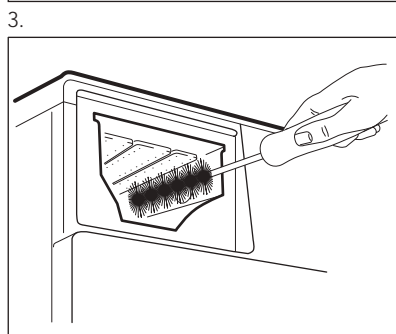
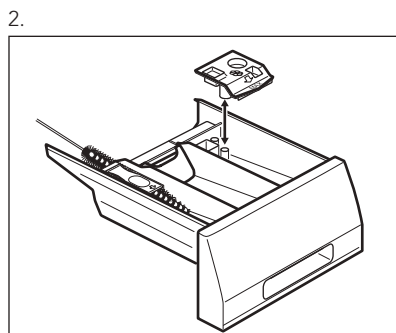
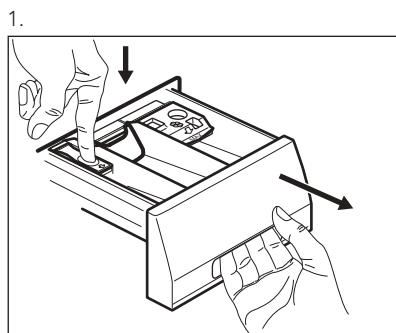

17.6 Limpar a mangueira de entrada e o filtro da válvula

1.

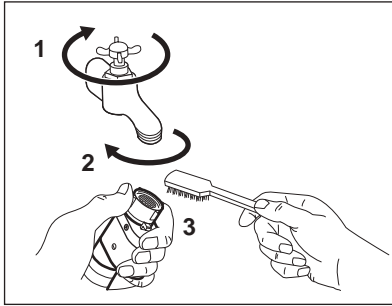

2.

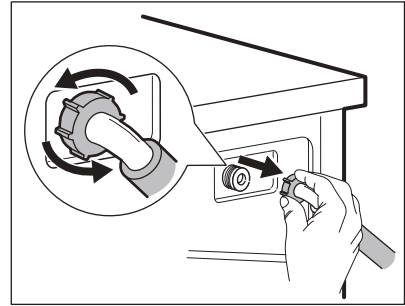

3.

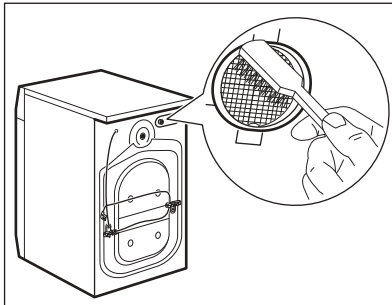

4.

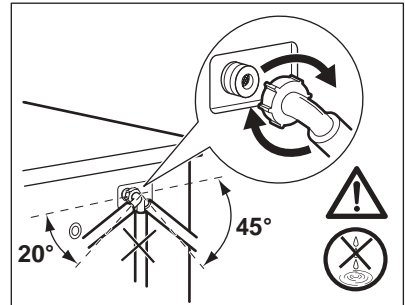

17.7 Limpar o filtro de escoamento



ADVERTÊNCIA!

Não limpe o filtro de escoamento se existir água quente no aparelho.

1.

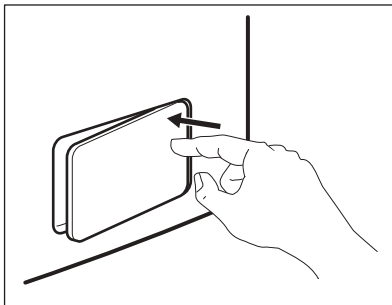

2.

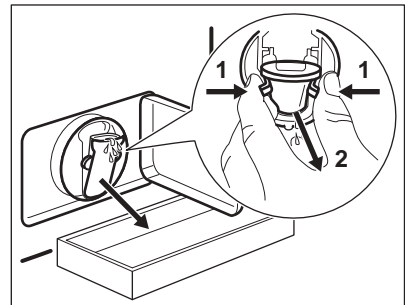

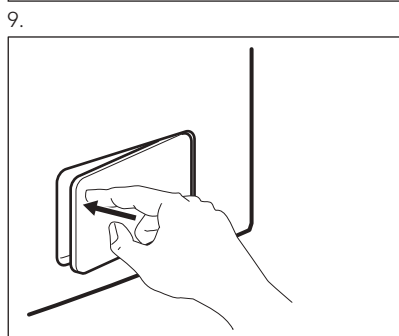
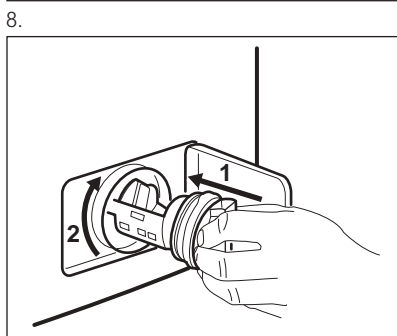
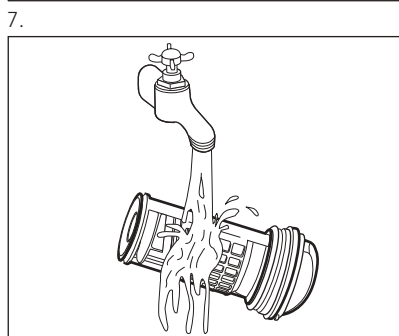
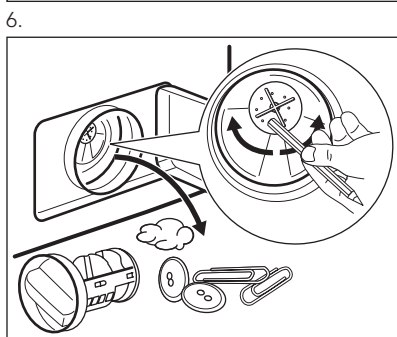
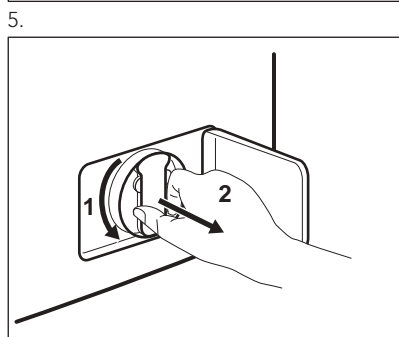
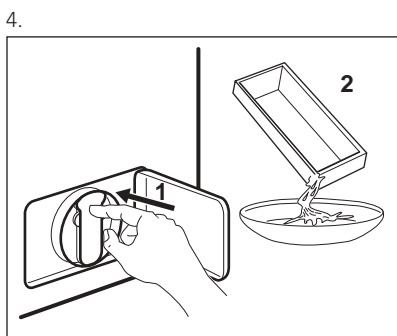
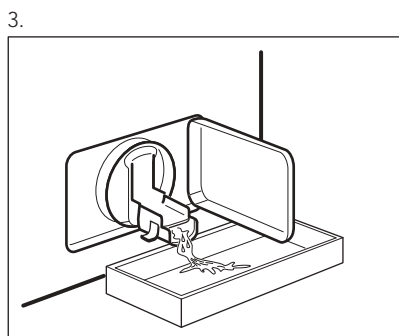

17.8 Escoamento de emergência

O aparelho não consegue escoar a água devido a uma avaria.

Se isto ocorrer, siga os passos (1) a (9) indicados na secção "Limpar o filtro de escoamento". Se necessário, limpe a bomba.

Se escoar água com o processo de escoamento de emergência, terá de activar novamente o sistema de escoamento:

1. Se escoar água com o processo de escoamento de emergência, terá de activar novamente o sistema de escoamento: Coloque 2 litros de água no compartimento de lavagem principal do distribuidor de detergente.
2. Inicie o programa de escoamento da água.

17.9 Precauções contra a formação de gelo

Se o aparelho for instalado num local onde a temperatura possa ser inferior a 0

°C, retire a água restante da mangueira de entrada e da bomba de escoamento.

1. Desligue a ficha da tomada eléctrica.
2. Feche a torneira da água.
3. Coloque as duas extremidades da mangueira de entrada dentro de um recipiente e deixe a água sair da mangueira.
4. Esvazie a bomba de escoamento. Consulte o procedimento de escoamento de emergência.
5. Quando a bomba de escoamento estiver vazia, instale novamente a mangueira de entrada.



ADVERTÊNCIA!

Antes de utilizar novamente o aparelho, certifique-se de que a temperatura é superior a 0 °C. O fabricante não se responsabiliza por quaisquer danos causados por baixas temperaturas.

18. RESOLUÇÃO DE PROBLEMAS



ADVERTÊNCIA!

Consulte os capítulos relativos à segurança.

18.1 Introdução

O aparelho não entra em funcionamento ou pára durante o funcionamento.

Comece por tentar encontrar uma solução para o problema (consulte a tabela). Se não conseguir, contacte um Centro de Assistência Técnica Autorizado.

Com alguns problemas, são emitidos sinais sonoros e o visor apresenta um código de alarme:

- **E10** - O aparelho não se enche com água correctamente.

- **E20** - O aparelho não escoar a água.
- **E40** - A porta do aparelho está aberta ou não está bem fechada. Verifique a porta.
- **E90** - A corrente eléctrica está instável. Aguarde até que a corrente eléctrica estabilize.
- **EFD** - O dispositivo anti-inundação está activado. Desligue o aparelho e feche a torneira da água. Contacte um Centro de Assistência Técnica Autorizado.



ADVERTÊNCIA!

Desactive o aparelho antes de realizar as verificações.

18.2 Falhas possíveis

Problema	Solução possível
O programa não inicia.	Certifique-se de que a ficha está ligada na tomada eléctrica.
	Certifique-se de que a porta do aparelho está fechada.
	Certifique-se de que não há um disjuntor desligado no quadro eléctrico.
	Certifique-se de que premiu o botão de Início/Pausa.
	Se tiver seleccionado o Início Diferido, cancele-o ou aguarde até a contagem decrescente terminar.
	Desactive a função de Bloqueio para Crianças se estiver activa.
O aparelho não se enche com água correctamente.	Certifique-se de que a torneira da água está aberta.
	Certifique-se de que a pressão do fornecimento de água não é demasiado baixa. Para obter essa informação, contacte os serviços de abastecimento de água locais.
	Certifique-se de que a torneira da água não está obstruída.
O aparelho não se enche com água e escoa de imediato.	Certifique-se de que a mangueira de escoamento está na posição correcta. A mangueira pode estar demasiado baixa.
O aparelho não escoa a água.	Certifique-se de que o sifão do lava-loiça não está obstruído.
	Certifique-se de que a mangueira de escoamento não tem dobras ou vincos.
	Certifique-se de que o filtro de escoamento não está obstruído. Se necessário, limpe o filtro. Consulte "Manutenção e limpeza".
	Certifique-se de que a ligação da mangueira de escoamento está correcta.
	Selecione o programa de escoamento se tiver seleccionado um programa sem fase de escoamento.
	Selecione o programa de escoamento se tiver seleccionado uma opção que termine com água na cuba.
A fase de centrifugação não inicia ou o ciclo de lavagem demora mais tempo do que o normal.	Selecione o programa de centrifugação.

Problema	Solução possível
	Certifique-se de que o filtro de escoamento não está obstruído. Se necessário, limpe o filtro. Consulte "Manutenção e limpeza".
	Equilibre manualmente as peças na cuba e inicie novamente a fase de centrifugação. Este problema pode ser causado por um desequilíbrio.
Existe água no chão.	Certifique-se de que as uniões das mangueiras de água estão bem apertadas e que não há fugas de água.
	Certifique-se de que a mangueira de escoamento não está danificada.
	Certifique-se de que utiliza o detergente correcto e a quantidade correcta.
Não consegue abrir a porta do aparelho.	Certifique-se de que o programa de lavagem terminou.
	Seleccione o programa de escoamento ou centrifugação se houver água no tambor.
	Certifique-se de que o aparelho tem alimentação eléctrica.
	Este problema pode ser causado por uma avaria do aparelho. Contacte um Centro de Assistência Técnica Autorizado. Se precisar de abrir a porta, leia atentamente a secção "Abertura de emergência da porta".
O aparelho emite um ruído anormal.	Certifique-se de que o aparelho está bem nivelado. Consulte "Instalação".
	Certifique-se de que removeu todos os materiais de embalagem e os parafusos de transporte. Consulte "Instalação".
	Coloque mais roupa no tambor. A carga pode não ser suficiente.
O ciclo é mais curto do que o tempo apresentado.	O aparelho calcula um novo tempo em função da carga de roupa. Consulte o capítulo "Valores de consumo".
O ciclo é mais longo do que o tempo apresentado.	Uma carga de roupa desequilibrada aumenta a duração do ciclo. É um comportamento normal do aparelho.
Os resultados de lavagem não são satisfatórios.	Aumente a quantidade de detergente ou utilize um detergente diferente.
	Utilize produtos especiais para remover as nódoas difíceis antes de lavar a roupa.
	Certifique-se de que selecciona a temperatura correcta.

Problema	Solução possível
	Diminua a carga de roupa.
Não consegue seleccionar uma opção.	Certifique-se de que pressiona apenas os botões tácteis necessários.
O aparelho não seca ou não seca devidamente.	Abra a torneira da água.
	Certifique-se de que o filtro de escoamento não está obstruído.
	Reduza a quantidade de roupa.
	Certifique-se de que seleccionou o ciclo correcto. Se necessário, defina novamente um tempo de secagem curto.
A roupa está cheia de algodão de cores diferentes.	Os tecidos lavados no ciclo anterior libertaram algodão de uma cor diferente: <ul style="list-style-type: none"> • A fase de secagem ajuda a eliminar algum algodão. • Limpe a roupa com um removedor de algodão. Se houver acumulação excessiva de algodão no tambor, execute o programa especial para o limpar (consulte "Algodão nos tecidos" para obter mais informação).

Após a verificação, active o aparelho. O programa continua a partir do ponto de interrupção.

Se o problema voltar a ocorrer, contacte um Centro de Assistência Técnica Autorizado. Se o visor apresentar outros códigos de alarme. Desactive e active o aparelho. Se o problema voltar a ocorrer, contacte um Centro de Assistência Técnica Autorizado.

18.3 Abertura de emergência da porta

Se ocorrer uma falha de energia ou uma avaria no aparelho, a porta fica bloqueada. O programa de lavagem continua quando a alimentação de energia for reposta. Se a porta ficar bloqueada após uma avaria, é possível abri-la com o desbloqueio de emergência.

Antes de abrir a porta:



CUIDADO!
Certifique-se de que a água e a roupa não estão quentes. Se for necessário, aguarde até arrefecerem.



CUIDADO!
Certifique-se de que o tambor não está a rodar. Se for necessário, aguarde até que o tambor pare de rodar.



Certifique-se de que o nível da água no tambor não é demasiado elevado. Se for necessário, efectue um escoamento de emergência (consulte a secção "Escoamento de emergência" no capítulo "Manutenção e limpeza").

Para abrir a porta, proceda da seguinte forma:

1. Prima o botão On/Off para desligar o aparelho.
2. Desligue a ficha da tomada eléctrica.
3. Abra a porta do filtro.

4. Puxe o accionador de desbloqueio de emergência para baixo, mantenha-o nessa posição e abra a porta ao mesmo tempo.
5. Retire a roupa e feche a porta do aparelho.
6. Feche a porta do filtro.

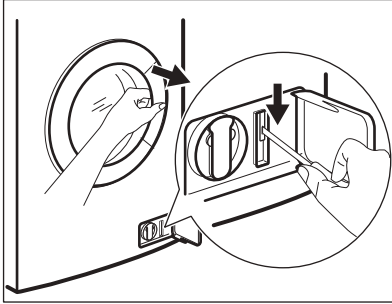

19. DADOS TÉCNICOS

Dimensão	Largura/ Altura/ Profundidade/ Profundidade total	600 mm/ 850 mm/ 522 mm/ 540 mm
Ligação eléctrica	Voltagem Potência total Fusível Frequência	230 V 2200 W 10 A 50 Hz
Nível de protecção contra a entrada de partículas sólidas e humidade garantido pela tampa de protecção, excepto onde o equipamento de baixa voltagem não tenha protecção contra humidade		IPX4
Pressão do fornecimento de água	Mínima Máxima	0,5 bar (0,05 MPa) 8 bar (0,8 MPa)
Fornecimento de água ¹⁾		Água fria
Carga máxima	Algodão	7 kg
Velocidade de centrifugação	Máxima	1600 rpm

¹⁾ Ligue a mangueira de entrada de água a uma torneira de água com rosca de 3/4".

20. PREOCUPAÇÕES AMBIENTAIS

Recicle os materiais que apresentem o símbolo . Coloque a embalagem nos contentores indicados para reciclagem. Ajude a proteger o ambiente e a saúde pública através da reciclagem dos aparelhos eléctricos e electrónicos. Não elimine os aparelhos que tenham o símbolo juntamente com os resíduos domésticos. Coloque o produto num ponto de recolha para reciclagem local

ou contacte as suas autoridades municipais.

CONTENIDO

1. INFORMACIÓN SOBRE SEGURIDAD.....	35
2. INSTRUCCIONES DE SEGURIDAD.....	37
3. DESCRIPCIÓN DEL PRODUCTO.....	39
4. PANEL DE MANDOS.....	40
5. TABLA DE PROGRAMAS.....	42
6. PROGRAMAS DE SECADO AUTOMÁTICO.....	45
7. PROGRAMAS DE SECADO POR TIEMPO.....	46
8. CERTIFICADO WOOLMARK.....	46
9. VALORES DE CONSUMO.....	47
10. OPCIONES.....	47
11. AJUSTES.....	48
12. ANTES DEL PRIMER USO.....	49
13. USO DIARIO.....	49
14. USO DIARIO - SECADO.....	53
15. USO DIARIO - LAVADO Y SECADO.....	54
16. CONSEJOS.....	55
17. MANTENIMIENTO Y LIMPIEZA.....	57
18. SOLUCIÓN DE PROBLEMAS.....	61
19. DATOS TÉCNICOS.....	65

PARA OFRECER UNOS RESULTADOS PERFECTOS

Gracias por escoger este producto AEG. Este artículo ha sido creado para ofrecer un rendimiento impecable durante muchos años, con innovadoras tecnologías que facilitarán su vida y prestaciones que probablemente no encuentre en electrodomésticos corrientes. Por favor, dedique algunos minutos a la lectura para disfrutar de todas sus ventajas.

Consulte en nuestro sitio web:



Obtener consejos, folletos, soluciones a problemas e información de servicio:
www.aeg.com



Registrar su producto para recibir un mejor servicio:
www.registreaeg.com



Adquirir accesorios, artículos de consumo y recambios originales para su aparato:
www.aeg.com/shop

ATENCIÓN Y SERVICIO AL CLIENTE

Le recomendamos que utilice recambios originales.

Al contactar con nuestro centro autorizado de servicio técnico, cerciórese de tener la siguiente información a mano: Modelo, PNC, Número de serie.

La información se puede encontrar en la placa de características.

 Advertencia / Precaución-Información sobre seguridad

 Información general y consejos

 Información medioambiental

Salvo modificaciones.

1. ⚠ INFORMACIÓN SOBRE SEGURIDAD

Antes de instalar y utilizar el aparato, lea atentamente las instrucciones facilitadas. El fabricante no se hace responsable de los daños y lesiones causados por una instalación y uso incorrectos. Guarde siempre las instrucciones junto con el aparato para futuras consultas.

1.1 Seguridad de niños y personas vulnerables



ADVERTENCIA!

Existe riesgo de sufrir asfixia, lesiones o incapacidad permanente.

- Este electrodoméstico puede ser utilizado por niños de 8 años en adelante y personas cuyas capacidades físicas, sensoriales o mentales estén disminuidas o que carezcan de la experiencia y conocimientos suficientes para manejarlo, siempre que cuenten con las instrucciones o la supervisión sobre el uso del electrodoméstico de forma segura y comprendan los riesgos.
- No deje que los niños jueguen con el aparato.
- Es necesario mantener alejados a los niños de menos de 3 años salvo que estén bajo supervisión continua.
- Mantenga los materiales de embalaje fuera del alcance de los niños.
- Mantenga todos los detergentes fuera del alcance de los niños.
- Mantenga a los niños y mascotas alejados del aparato cuando la puerta se encuentre abierta.
- Si el aparato dispone de dispositivo de seguridad para niños, se recomienda activarlo.
- La limpieza y el mantenimiento no podrán realizarlas niños sin supervisión.

1.2 Instrucciones generales de seguridad

- No cambie las especificaciones de este aparato.

- El aparato se puede instalar de forma independiente o debajo de una encimera con el espacio adecuado.
- El aparato no se debe instalar detrás de puertas que puedan bloquearse, de puertas correderas o de puertas con bisagras por el lado contrario al del aparato, donde su puerta no se pueda abrir completamente.
- Conecte el enchufe a la toma de corriente únicamente cuando haya terminado la instalación. Asegúrese de tener acceso al enchufe del suministro de red una vez finalizada la instalación.
- Vigile que ninguna alfombra obstruya las aberturas de ventilación de la base (si existen).
- Asegúrese de que el recinto de instalación esté bien ventilado para evitar el revoco de gases en el recinto procedentes de aparatos que utilicen otros combustibles, incluyendo llamas al aire libre
- El aire de extracción no debe descargarse en un tubo de ventilación usado para evacuar humos de aparatos que funcionen con gas u otros combustibles (en su caso).
- La presión de trabajo del agua (mínima y máxima) debe oscilar entre 0,5 bares (0,05 MPa) y 8 bares (0,8 MPa)
- Respete la carga máxima de 7 kg (consulte el capítulo "Tabla de programas").
- El aparato debe conectarse a la toma de agua utilizando los nuevos juegos de tubos suministrados. No se deben reutilizar los juegos de tubos antiguos.
- Si el cable eléctrico sufre algún daño, el fabricante, su Servicio técnico autorizado o un profesional tendrán que cambiarlo para evitar riesgos
- Limpie las pelusas que se hayan acumulado alrededor del aparato.
- Las prendas que se hayan ensuciado con sustancias como aceite de cocina, acetona, alcohol, gasolina, queroseno, quitamanchas, aguarrás, ceras y quitaceras se deben lavar en agua caliente con una

cantidad adicional de detergente antes de secarlas en la lavadora-secadora.

- No utilice el aparato si se han utilizado productos químicos industriales para la limpieza.
- No utilice la lavadora-secadora para secar prendas no lavadas.
- Las prendas como gomaespuma (espuma de látex), gorros de ducha, tejidos impermeables, prendas y artículos forrados de goma o almohadas con rellenos de gomaespuma no se deben secar en la lavadora-secadora.
- Los suavizantes o productos similares se deben utilizar tal y como se especifica en las instrucciones del fabricante.
- Retire todos los objetos, como encendedores y cerillas, de los bolsillos.
- No detenga nunca una lavadora-secadora de tambor antes de finalizar el ciclo de secado a menos que todas las prendas se retiren rápidamente y se extiendan para disipar el calor
- La parte final de un ciclo de secado se produce sin calor (ciclo de enfriamiento) para garantizar que las prendas queden a una temperatura que no las dañe.
- No utilice pulverizadores ni vapor de agua para limpiar el aparato.
- Limpie el aparato con un paño suave humedecido. Utilice solo detergentes neutros. No utilice productos abrasivos, estropajos duros, disolventes ni objetos metálicos.
- Antes de proceder con el mantenimiento, apague el aparato y desconecte el enchufe de la red.

2. INSTRUCCIONES DE SEGURIDAD

2.1 Instalación

- Retire todo el embalaje y los pasadores de transporte.
- Guarde los pasadores de transporte. Cuando vuelva a mover el aparato debe bloquear el tambor.
- El aparato es pesado, tenga cuidado siempre cuando lo mueva. Utilice siempre guantes de protección.
- No instale ni utilice un aparato dañado.
- Siga las instrucciones de instalación suministradas con el aparato.

- No instale ni utilice el aparato si la temperatura es inferior a 0 °C o si está expuesto a la intemperie.
- Asegúrese de instalar el aparato en un suelo plano, estable, resistente al calor y limpio.
- No coloque el aparato donde la puerta no se pueda abrir completamente.
- Desplace siempre el aparato en vertical.
- La superficie posterior del aparato se debe colocar contra la pared.
- Compruebe que el aire circula libremente entre el aparato y el suelo.
- Ajuste las patas para disponer del espacio necesario entre el aparato y la moqueta.
- Cuando el aparato esté colocado en su posición permanente, compruebe si está totalmente nivelado con ayuda de un nivel. De no estarlo, ajuste las patas hasta que lo esté.

2.2 Conexión eléctrica



ADVERTENCIA!

Riesgo de incendios y descargas eléctricas.

- El aparato debe conectarse a tierra.
- Utilice siempre una toma con aislamiento de conexión a tierra correctamente instalada.
- No utilice adaptadores de enchufes múltiples ni cables prolongadores.
- No desconecte el aparato tirando del cable de conexión a la red. Tire siempre del enchufe.
- No toque el cable de red ni el enchufe con las manos mojadas.
- Solo para Reino Unido e Irlanda. El aparato tiene un enchufe de alimentación de 13 amperios. Si es necesario cambiar el fusible del enchufe de alimentación, utilice un fusible ASTA de 13 amperios (BS 1362).
- Este aparato cumple las directivas CEE.

2.3 Conexión de agua

- Asegúrese de no provocar daños en los tubos de agua.
- Antes de conectar el aparato a las nuevas tuberías o a tuberías que no

se hayan usado durante mucho tiempo, deje correr el agua hasta que esté limpia.

- La primera vez que utilice el aparato, asegúrese de que no haya fugas.

2.4 Uso del aparato



ADVERTENCIA!

Podrían producirse lesiones, descargas eléctricas, incendios, quemaduras o daños en el aparato.

- Utilice este aparato en entornos domésticos solamente.
- No cambie las especificaciones de este aparato.
- No coloque productos inflamables ni objetos mojados con productos inflamables dentro, cerca o encima del aparato.
- No toque el cristal de la puerta mientras esté en marcha un programa. El cristal puede estar caliente.
- No seque prendas dañadas que tengan acolchados o rellenos.
- Si ha lavado la ropa con un quitamanchas, deberá iniciar un ciclo de aclarado adicional antes de iniciar la secadora.
- Asegúrese de sacar todos los objetos metálicos de la colada.
- Seque únicamente prendas aptas para secadora de tambor. Siga las instrucciones de la etiqueta de la prenda.
- Los elementos de plástico no son resistentes al calor.
 - Si utiliza una bola dosificadora de detergente, retírela antes de seleccionar el programa de secado.
 - No utilice una bola dosificadora de detergente si selecciona un programa sin pausas.



ADVERTENCIA!

Podría sufrir lesiones o dañar el aparato.

- No se siente ni se ponga de pie sobre la puerta abierta.
- No utilice el aparato para secar prendas que goteen.

2.5 Desecho

- Desconecte el aparato de la red.
- Corte el cable de conexión a la red y deséchelo.

- Retire el pestillo de la puerta para evitar que los niños y las mascotas queden encerrados en el aparato.

3. DESCRIPCIÓN DEL PRODUCTO

3.1 Descripción general del aparato

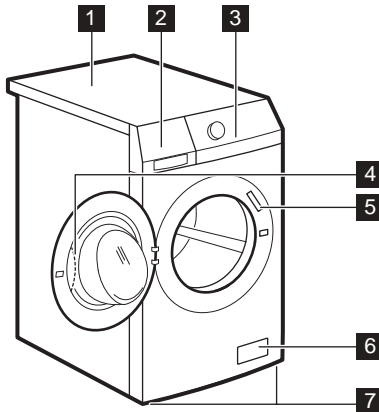

- 1 Encimera
- 2 Dosificador de detergente
- 3 Panel de control
- 4 Tirador de la puerta
- 5 Placa de características
- 6 Filtro de la bomba de desagüe
- 7 Pata para nivelación del aparato

3.2 Cómo activar el dispositivo de seguridad para niños

Este dispositivo evitará que los niños o mascotas queden encerrados en el tambor.

Gire el dispositivo hacia la derecha hasta que la ranura esté en posición horizontal. No se puede cerrar la puerta.

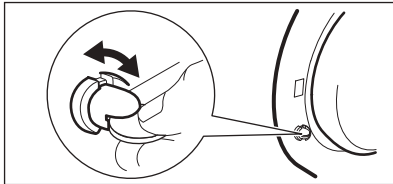

Para cerrar la puerta, gire el dispositivo hacia la izquierda hasta que la ranura esté en posición vertical.

3.3 Kit de la placa de fijación (4055171146)

Disponible en su distribuidor autorizado.

Si instala el aparato en un zócalo, asegúrelo con las placas de fijación.

Lea atentamente las instrucciones que se suministran con el kit.

4. PANEL DE MANDOS

4.1 Descripción del panel de control

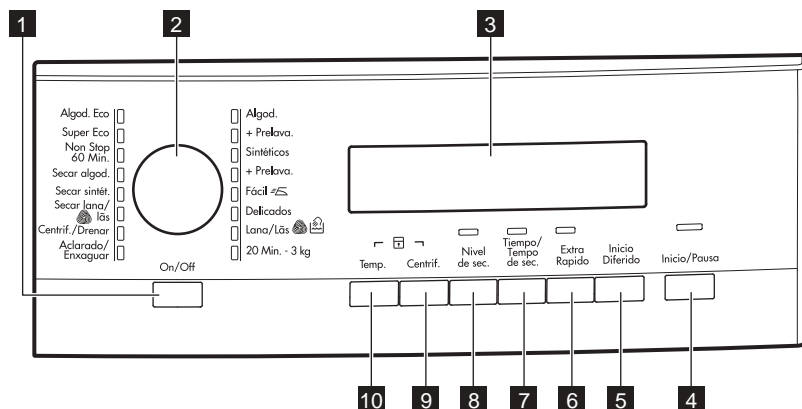

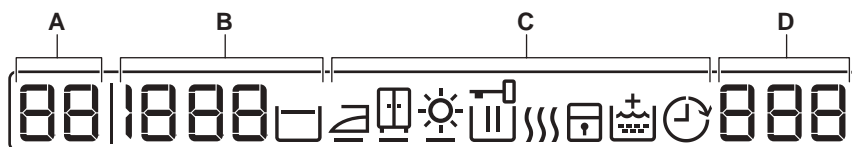

- | | |
|---|--|
| 1 Tecla de encendido/apagado (On/Off) | 7 Tecla de tiempo de secado (Tiempo/Tiempo de sec.) |
| 2 Selector de programas | 8 Tecla de secado automático (Nivel de sec.) |
| 3 Pantalla | 9 Tecla de reducción del centrifugado (Centrif.) |
| 4 Botón de inicio/pausa (Inicio/Pausa) | 10 Tecla de temperatura (Temp.) |
| 5 Tecla de inicio diferido (Inicio Diferido) | |
| 6 Tecla de ahorro de tiempo (Extra Rapido) | |

4.2 Pantalla











Área de temperatura:

A	88	Indicador de temperatura
	--	Indicador de agua fría.

	Área de centrifugado:	
B		Indicador de velocidad de centrifugado.
		Sin indicador de centrifugado ¹⁾
		Indicador de agua en la cuba.

¹⁾ Solo disponible en el programa de centrifugado/descarga

	Símbolos de nivel de secado ¹⁾ :	
		Seco plancha
		Seco Armario
		Extra seco
	Indicadores de pantalla ²⁾ :	
C		Puerta bloqueada: no se puede abrir la puerta cuando el símbolo está encendido. Puede abrir la puerta únicamente cuando se apague el símbolo.
		Fase de lavado
		Fase de secado
		Bloqueo de seguridad para niños
		AquaCare
		Inicio diferido



¹⁾ Se encienden cuando se ajusta un programa de secado automático

²⁾ Los símbolos aparecen en la pantalla cuando se ajusta la fase o función correspondiente.

Área de la hora:	
1:25	Duración del programa (fase de secado y/o lavado) Cuando se inicia el programa, el tiempo se reduce a intervalos de 1 minuto.
2h	Inicio diferido Cuando se pulsa la tecla de inicio diferido, la pantalla muestra la hora del mismo.
D E20	Códigos de alarma Si el aparato presenta una avería, la pantalla muestra los códigos de alarma. Consulte el capítulo "Solución de problemas".
Err	Mensaje de error La pantalla muestra este mensaje durante unos segundos cuando: <ul style="list-style-type: none"> • No se puede seleccionar una función con el programa de lavado. • Trata de cambiar el programa de lavado cuando está en funcionamiento.
	Programa terminado

5. TABLA DE PROGRAMAS

Programa Margen de temperatura	Carga máxima Velocidad máxima de centrifugado	Descripción del programa (Tipo de carga y grado de suciedad)
Programas de lavado		
Algod. 95°C - Frío	7 kg 1600 rpm	Algodón blanco y de color. Suciedad normal y ligera.
Algod. + Prelava. 95°C - Frío	7 kg 1600 rpm	Algodón blanco y de color. Suciedad normal y ligera.
Sintéticos 60°C - Frío	3.5 kg 1200 rpm	Prendas de tejidos sintéticos o mezclas. Suciedad normal.
Sintéticos + Prelava. 60°C - Frío	3.5 kg 1200 rpm	Prendas de tejidos sintéticos o mezclas. Suciedad normal y ligera.

Programa Margen de temperatura	Carga máxima Velocidad máxima de centrifugado	Descripción del programa (Tipo de carga y grado de suciedad)
 Fácil 60°C - Frío	3.5 kg 800 rpm	Prendas sintéticas para lavado suave. Suciedad normal y ligera. ¹⁾
Delicados 40°C - Frío	3.5 kg 1200 rpm	Prendas de tejidos delicados, como acrílicos, viscosa o poliéster. Suciedad normal.
 Lana/Läs 40°C - Frío	1.5 kg 1200 rpm	Lana lavable a máquina, lana lavable a mano y tejidos delicados con el símbolo «lavado a mano». ²⁾
20 Min.-3 Kg 40°C - 30°C	3 kg 1200 rpm	Prendas sintéticas y de algodón con poca suciedad o que se han llevado una sola vez.
Aclarado/Enxaguar	7 kg 1600 rpm	Para aclarar y centrifugar prendas. Todos los tejidos.
Centrif./Drenar ³⁾	7 kg 1600 rpm	Para centrifugar la colada y drenar el agua en el tambor. Todos los tejidos.
Programas de secado		
 Secar Lana	1 kg	Programa de secado para lana.
Secar sintét.	2 kg	Programa de secado para prendas sintéticas.
Secar algod.	4 kg	Programa de secado para prendas de algodón.
Non Stop 60 Min. 30°C	1 kg	Programa completo compuesto de fase de lavado + fase de secado para una carga pequeña de tejidos mixtos (algodón y sintéticos).
Programas para ahorrar energía		
Super Eco Frío	3 kg 1200 rpm	Tejidos mixtos (prendas de algodón y sintéticas). ⁴⁾

Programa Margen de temperatura	Carga máxima Velocidad máxima de centrifugado	Descripción del programa (Tipo de carga y grado de suciedad)
Algod. Eco ⁵⁾ 60°C - 40°C	7 kg 1600 rpm	Algodón blanco y de colores resistentes. Suciedad normal. El consumo de energía se reduce y se amplía la duración del programa de lavado.

1) Para reducir las arrugas en la colada, este ciclo regula la temperatura del agua y efectúa una fase de lavado y centrifugado suave. El aparato añade algunos aclarados. Este programa no es compatible con el secado.



2) Durante este ciclo, el tambor gira lentamente para asegurar un lavado suave. Puede parecer que el tambor no gira o que no lo hace adecuadamente. Es un comportamiento normal del aparato.



3) Ajuste la velocidad de centrifugado. Asegúrese de que coincide con la colada. Si se ajusta la opción Sin centrifugado solo está disponible la fase de desagüe.

4) Este programa es para uso diario y tiene el menor consumo de energía y agua garantizando a un buen lavado.

5) Este programa Algod. Eco a una temperatura de 60°C con una carga de 7 y los programas Secar algodón. son los programas de referencia de los datos incluidos en la etiqueta energética de conformidad con las normas CEE 92/75.

Compatibilidad con opciones de programa

Programa	Centrif.	---		Aclarado extra ¹⁾	Extra Rápido ²⁾	
Algod.	■		■	■	■	■
Algod. + Prelava.	■		■	■	■	■
Sintéticos	■		■	■	■	■
Sintéticos + Prelava.	■		■	■	■	■
Fácil	■		■	■	■	■
Delicados	■		■	■	■	■
Lana/Lãs	■		■			■
20 Min.-3 Kg	■					■
Aclarado/Enxaguar	■		■	■		■
Centrif./Drenar ³⁾	■	■				■
Super Eco	■		■			■

Programa	Cen- trif.	---		Aclara- do ex- tra 1)	Extra Rapi- do 2)	
Algod. Eco	■		■	■	■ 4)	■



1) Si se activa la opción de aclarado extra permanente, el aparato añade algunos aclarados adicionales. En el programa de Aclarado, si se ajusta una velocidad de centrifugado baja, el aparato realiza aclarados delicados y un breve centrifugado.

2) Si ajusta una menor duración, se recomienda reducir la cantidad de la carga. Es posible cargar completamente el aparato, pero los resultados de lavado no son tan óptimos.

3) Ajuste la velocidad de centrifugado. Asegúrese de que coincide con la colada. Si se ajusta la opción Sin centrifugado solo está disponible la fase de desagüe.

4) Para este programa puede ajustar solo la duración Extra rápido.

6. PROGRAMAS DE SECADO AUTOMÁTICO

Nivel de secado	Tipo de tejido	Carga
 Extra Seco Para materiales de felpa	Algodón y lino (albornoces, toallas de baño, etc.)	hasta 4 kg
 Seco Armario 1) Para prendas que pueden guar- darse	Algodón y lino (albornoces, toallas de baño, etc.)	hasta 4 kg
	Tejidos sintéticos y mezclas (jerséis, blusas, ropa interior, ropa de hogar)	hasta 2 kg
 Seco plancha Adecuado para prendas que de- ben plancharse	Algodón y lino (sábanas, manteles, camisas, etc.)	hasta 4 kg

1) **Consejos para los institutos de pruebas** La prueba de rendimiento, conforme a EN 50229, debe llevarse a cabo con una PRIMERA carga para secar de la capacidad de secado máxima (composición de la carga conforme con EN61121) seleccionando el programa AUTOMÁTICO SECO ARMARIO para algodón. La SEGUNDA carga con la carga residual debe probarse seleccionando el programa AUTOMÁTICO SECO ARMARIO para algodón.

7. PROGRAMAS DE SECADO POR TIEMPO

Nivel de secado	Tipo de tejido	Carga (kg)	Velocidad de centrifugado (rpm)	Duración sugerida (mins)
Extra Seco Para materiales de felpa	Algodón y lino (albornoces, toallas de baño, etc.)	4	1600	145 - 160
		2	1600	70 - 80
		1	1600	50 - 60
Seco Armario Para prendas que pueden guardarse	Algodón y lino (albornoces, toallas de baño, etc.)	4	1600	135 - 150
		2	1600	60 - 70
		1	1600	40 - 50
Seco Armario Para prendas que pueden guardarse	Tejidos sintéticos y mezclas (jerséis, blusas, ropa interior, ropa de hogar)	2	1200	95 - 110
		1	1200	45 - 55
Seco plancha Adecuado para prendas que deben plancharse	Algodón y lino (sábanas, manteles, camisas, etc.)	4	1600	100 - 120
		2	1600	40 - 50
		1	1600	30 - 40
Secado de lana	Lana (suéteres de lana)	1	1200	80 - 100

8. CERTIFICADO WOOLMARK



- El ciclo de lavado de prendas de lana de esta lavadora ha sido verificado y aprobado por The Woolmark Company para el lavado de productos con la etiqueta de la prenda "lavado a mano" siempre que las prendas se laven de acuerdo con las instrucciones de la etiqueta y con las indicadas por el fabricante de esta lavadora. M1380
- El ciclo de secado de lana de esta máquina ha sido ensayado y aprobado por The Woolmark Company. El ciclo es adecuado para el secado de prendas de lana con la etiqueta "lavar a mano", siempre que la ropa se lave en una lavadora aprobada por Woolmark y el secado se realice siguiendo las instrucciones del fabricante. M1381

En el Reino Unido, Irlanda, Hong Kong e India el símbolo Woolmark constituye una marca comercial de certificación.

9. VALORES DE CONSUMO

i Los datos de esta tabla son aproximados. Los datos pueden cambiar por varios motivos: la cantidad y tipo de colada, el agua y la temperatura ambiente.

i Al inicio del programa, la pantalla muestra la duración para la capacidad de carga máxima. Durante la fase de lavado, la duración del programa se calcula automáticamente y se puede reducir mucho si la carga es inferior a la capacidad de carga máxima (p. ej., algodón 60°C, capacidad de carga máxima 7 kg, la duración del programa supera 2 horas; carga real 1 kg, la duración del programa no alcanza 1 hora). Cuando el aparato está calculando la duración real del programa, un punto parpadea en la pantalla.

Programas	Carga (kg)	Consumo energético (KWh)	Consumo de agua (litros)	Duración aproximada del programa (minutos)
Algodón 60 °C	7	1.40	55	188
Programa Algodón ECO 60 °C ¹⁾	7	0.72	55	258
Algodón 40 °C	7	0.90	55	194
Sintéticos 40 °C	3.5	0.60	42	140
Delicados 40 °C	3.5	0.55	51	83
Lana/ Lavado a mano 30 °C	1.5	0.30	45	68

¹⁾ El "programa Algodón ECO" a 60 °C con una carga de 7 kg es el programa de referencia de los datos incluidos en la etiqueta energética de conformidad con las normas CEE 92/75.

10. OPCIONES

10.1 Temp.

Ajuste esta opción para cambiar la temperatura predeterminada.

Indicador **--** = agua fría.

En la pantalla aparece la temperatura seleccionada.

10.2 Centrif.

Con esta opción puede reducir la velocidad de centrifugado predeterminada.

En la pantalla aparece el indicador de la velocidad ajustada.

Opciones adicionales de centrifugado: Sin centrifugado

- Ajuste esta opción para eliminar todas las fases de centrifugado.
- Ajústelo para tejidos muy delicados.
- La fase de aclarado utiliza más agua para algunos programas de lavado.
- La pantalla muestra el indicador

Agua en la cuba

- Ajuste esta opción para evitar arrugas en los tejidos.
- El programa de lavado se detiene con el agua en el tambor. El tambor gira



regularmente para evitar arrugas en las prendas.

- La puerta permanece bloqueada. Debe drenar el agua para desbloquear la puerta.
- La pantalla muestra el indicador .

 Para vaciar el agua, consulte "Al final del programa".

10.3 Nivel de sec.

Pulse esta tecla para ajustar uno de los 3 niveles de secado automáticos que ofrece el aparato. En la pantalla aparece el símbolo del nivel ajustado:

-  **Seco plancha** – colada para planchar
-  **Seco armario** – colada para guardar
-  **Extra seco** – colada totalmente seca

 **No se pueden** ajustar todos los niveles automáticos para cada tipo de tejido.

10.4 Tiempo/Tempo de sec.

Pulse esta tecla para ajustar el tiempo que se adapte a los tejidos que tiene

que secar. La pantalla muestra el valor ajustado.

Cada vez que se pulsa la tecla, se aumenta el valor de tiempo en 5 minutos.

 **No** se pueden ajustar todos los valores de tiempo para diferentes tipos de tejidos.

10.5 Extra Rapido

Con esta opción puede reducir la duración de un programa.

- Pulse esta tecla una vez para ajustar la "duración corta" para prendas poco sucias.
- Pulse esta tecla dos veces para ajustar "Extra rápido" para prendas prácticamente sin suciedad.

 Algunos programas solo admiten una de las dos opciones.

10.6 Inicio Diferido

Con esta opción puede retrasar el inicio de un programa entre 30 minutos y 20 horas.

La pantalla muestra el indicador correspondiente.

11. AJUSTES

11.1 Señales acústicas

Se activan las señales acústicas cuando:

- Se enciende el aparato.
- Se apaga el aparato.
- Se pulsan las teclas.
- El programa se termina.
- Se ha producido algún fallo en el aparato.

Para **desactivar/activar** las señales acústicas, pulse Nivel de sec. y Tiempo/Tempo de sec. al mismo tiempo durante 6 segundos.

 Si se desactivan las señales acústicas, siguen funcionando cuando el aparato presenta una avería.

11.2 Bloqueo de seguridad para niños

Con esta opción puede evitar que los niños jueguen con el panel de control.

- Para **activar/desactivar** esta opción, pulse Temp. y Centrif. al mismo tiempo hasta que se ilumine/apague el indicador .

Puede activar esta opción:

- Antes de pulsar Inicio/Pausa: se bloquean las opciones y el selector de programas.
- Antes de pulsar Inicio/Pausa: el aparato no se puede iniciar.

11.3 Aclarado extra permanente

Con esta opción puede tener de forma permanente un aclarado extra cuando ajuste un nuevo programa.

- Para **activar/desactivar** esta opción, pulse Extra Rápido y Inicio Diferido al mismo tiempo hasta que se ilumine/apague el indicador .

12. ANTES DEL PRIMER USO

1. Ponga una pequeña cantidad de detergente en el compartimento para la fase de lavado.
2. Ajuste e inicie un programa para algodón a la temperatura más alta sin colada.

De esta forma se elimina toda la posible suciedad del tambor y de la cuba.

13. USO DIARIO

13.1 Cargar la colada

1. Abra la puerta del aparato
2. Introduzca las prendas en el tambor, una por una.
3. Sacuda las prendas antes de colocarlas en el aparato.

Asegúrese de no colocar demasiada colada en el tambor.

4. Cierre la puerta.

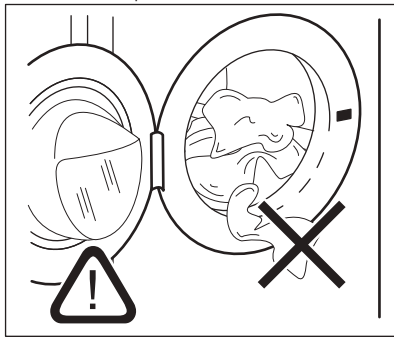



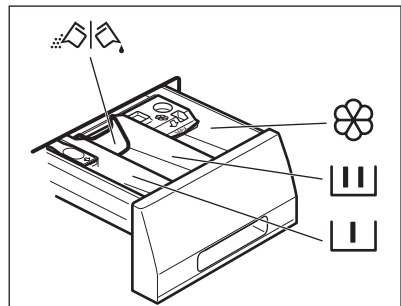

PRECAUCIÓN!

Asegúrese de que no quedan prendas enganchadas entre la puerta y el cierre. Podría provocar fugas de agua y dañar la colada.

13.2 Introducción del detergente y los aditivos



-  Compartimento de la fase de prelavado, programa de remojo o del quitamanchas
-  Compartimento para la fase de lavado.
-  Compartimento para aditivos líquidos (suavizante, almidón).
- MAX** Nivel máximo para la cantidad de aditivos líquidos.
-  Tapa abatible para detergente líquido o en polvo.

-  Cumpla siempre las instrucciones que se encuentran en el envase de los productos de detergente.

13.3 Compruebe la posición de la tapa

1. Tire del dosificador de detergente hasta el tope.
2. Presione la palanca hacia abajo para extraer el dosificador.

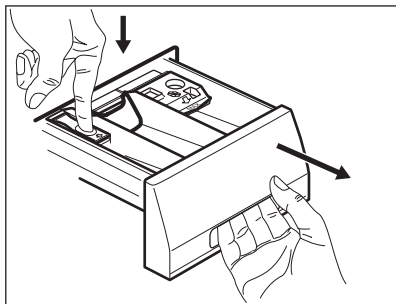

3. Para usar detergente en polvo, gire la tapa abatible hacia arriba.

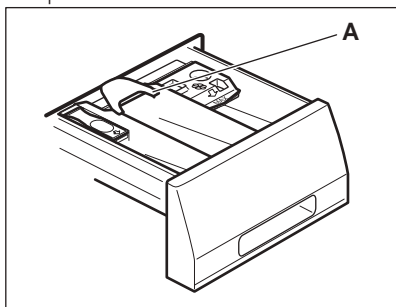

4. Para usar detergente líquido, gire la tapa abatible hacia abajo.

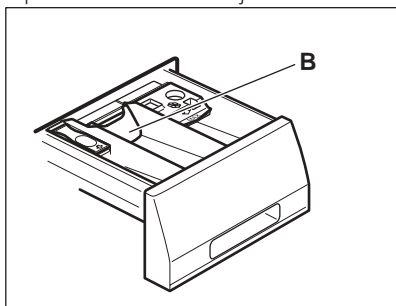

i Con la tapa abatible en posición BAJADA:

- No utilice detergentes líquidos gelatinosos ni espesos.
 - No ponga más detergente líquido que el límite mostrado en la tapa abatible.
 - No ajuste la fase de prelavado.
 - No ajuste la función de inicio diferido.
5. Dosifique el detergente y el suavizante.
 6. Cierre con cuidado el dosificador de detergente.

Asegúrese de que la tapa abatible no obstruye nada al cerrar el cajón.

13.4 Puesta en marcha del aparato

1. Abra la llave de paso.
2. Conecte el enchufe a la toma de corriente.
3. Pulse la tecla On/Off para encender el aparato.

Se emite una breve melodía.

13.5 Ajuste de un programa

1. Gire el selector de programas para ajustar el programa:
 - Se ilumina el indicador de programa correspondiente.
 - El indicador de Inicio/Pausa parpadea.
 - La pantalla muestra: la temperatura por defecto, la velocidad de centrifugado, los indicadores de las fases del programa y su duración.
2. Si fuera necesario, cambie la temperatura, la velocidad de centrifugado y la duración del ciclo o añada funciones disponibles. Cuando se activa una opción, se enciende el indicador de la opción ajustada.

i Si hay algo incorrecto, la pantalla muestra el mensaje **Err.**

13.6 Inicio de un programa sin inicio diferido

Pulse la tecla Inicio/Pausa para iniciar el programa.

El indicador correspondiente deja de parpadear y permanece fijo.

En la pantalla empieza a parpadear el indicador de la fase en curso.

El programa se inicia y la puerta se bloquea. La pantalla muestra el

indicador .

 La bomba de desagüe puede funcionar un momento cuando el aparato llena agua.

13.7 Comportamiento del aparato

 Después de unos 15 minutos del inicio del programa:

- El aparato ajusta automáticamente el tiempo del ciclo para la colada que se ha introducido en el tambor a fin de lograr unos resultados de lavado perfectos en el mínimo tiempo necesario.
- La pantalla muestra el nuevo valor de tiempo.

13.8 Inicio de un programa con el inicio diferido

1. Pulse la tecla Inicio Diferido repetidamente hasta que la pantalla muestre el número de minutos u horas.

Se enciende el indicador correspondiente.

2. Pulse la tecla Inicio/Pausa. El aparato inicia la cuenta atrás del inicio diferido.

El programa de lavado se pone en marcha de forma automática cuando termina la cuenta atrás.

 Antes de pulsar la tecla Inicio/Pausa para iniciar el aparato, puede cancelar o cambiar el ajuste del inicio diferido.

13.9 Cancelación del inicio diferido

Para cancelar el inicio diferido:

1. Pulse la tecla Inicio/Pausa para dejar el aparato en pausa. El indicador correspondiente parpadea.
2. Pulse la tecla Inicio Diferido repetidamente hasta que la pantalla muestre .
3. Pulse la tecla Inicio/Pausa de nuevo para iniciar el programa inmediatamente.

13.10 Interrupción de un programa y cambio de una función

Puede cambiar únicamente algunas opciones antes de usarlas.

1. Pulse la tecla Inicio/Pausa. El indicador correspondiente parpadea.
2. Cambio de la función ajustada.
3. Pulse la tecla Inicio/Pausa de nuevo. El programa continúa.

13.11 Cancelación de un programa

1. Pulse la tecla On/Off para cancelar el programa y apagar el aparato.
2. Pulse el botón On/Off de nuevo para encender el aparato.

Ahora puede ajustar un nuevo programa de lavado.

 Antes de iniciar el nuevo programa, el aparato descarga el agua. Asegúrese de que siga habiendo detergente en el compartimento de detergente, si no lo hay vuelva a llenarlo.

13.12 Apertura de la puerta

 Si la temperatura y el nivel de agua del tambor son demasiado elevados y el tambor sigue girando, no se puede abrir la puerta.



Mientras un programa o el inicio diferido están en marcha, la puerta del aparato está bloqueada.

1. Pulse la tecla Inicio/Pausa. En la pantalla se apaga el indicador de bloqueo de la puerta correspondiente.
2. Abra la puerta del aparato.
3. Cierre la tapa y pulse el botón Inicio/Pausa.

El programa o el inicio diferido continúan.

13.13 Fin de ciclo

Cuando haya finalizado el programa, el aparato se para automáticamente. Suena la señal acústica, si está activada.

En la pantalla se enciende  y el indicador de puerta bloqueada  se apaga.

El indicador de la tecla Inicio/Pausa se apaga.

1. Pulse la tecla On/Off para apagar el aparato.

Cinco minutos después de finalizar el programa, la función de ahorro de energía apaga automáticamente el aparato.



Cuando se vuelve a encender el aparato, la pantalla muestra el final del último programa seleccionado. Gire el selector de programas para ajustar un nuevo ciclo.

2. Retire la colada del aparato.
3. Asegúrese de que el tambor está totalmente vacío.
4. Deje la puerta entreabierta para evitar la formación de moho y olores desagradables.
5. Cierre la llave de paso.

13.14 Desagüe del agua tras el final del ciclo

El programa de lavado ha finalizado, pero hay agua en el tambor:

El tambor gira regularmente para evitar arrugas en las prendas.

Se ilumina el indicador de bloqueo de la puerta . La puerta permanece bloqueada.

Debe vaciar el agua para abrir la puerta.

1. Si fuera necesario, reduzca la velocidad de centrifugado.
2. Pulse la tecla Inicio/Pausa. El aparato desagua y centrifuga.
3. Cuando el programa termina y el indicador de bloqueo de la puerta  se apaga, puede abrir la puerta.
4. Pulse On/Off durante unos segundos para desactivar el aparato.



El electrodoméstico desagua y centrifuga automáticamente después de unas 18 horas.

13.15 Opción Espera AUTO

La opción Espera AUTO apaga automáticamente el aparato para reducir el consumo de energía cuando:

- No se utiliza el aparato durante 5 minutos antes de pulsar la tecla Inicio/Pausa. Pulse la tecla On/Off para encender el aparato de nuevo.
- Transcurridos 5 minutos desde el final del programa de lavado Pulse la tecla On/Off para encender el aparato de nuevo. La pantalla muestra el final del último programa seleccionado. Gire el selector de programas para ajustar un nuevo ciclo.

14. USO DIARIO - SECADO



ADVERTENCIA!

Consulte los capítulos sobre seguridad.

14.1 Ajuste de secado



ADVERTENCIA!

Abra el grifo. Coloque la manguera de desagüe en la pila o conéctela al tubo de descarga.

1. Pulse On/Off durante unos segundos para activar el aparato.
2. Cargue las prendas una a una.
3. Gire el selector de programas hasta el programa adecuado para secar las prendas. La pantalla muestra el



indicador de secado .



Para obtener unos buenos resultados de secado, **no** supere las cargas de secado máximas recomendadas en el Manual del usuario. **No** ajuste una velocidad de centrifugado inferior a la velocidad automática del programa ajustado.

14.2 Secado a niveles automáticos



También puede secar la colada con un secado a nivel automático:

1. Pulse Nivel de sec. repetidamente hasta que aparezca en pantalla un indicador de nivel de secado:
 -  : indicador de nivel SECO PLANCHA para prendas de algodón
 -  : indicador de nivel SECO ARMARIO para prendas de algodón y sintéticas
 -  : indicador de nivel EXTRA SECO para prendas de algodón

En la pantalla aparece un valor de tiempo calculado con la carga

predeterminada. Si la colada es mayor o menor que la carga predeterminada, el aparato ajusta automáticamente la duración durante el ciclo.

2. Pulse Inicio/Pausa para iniciar el programa.



La pantalla muestra el indicador de puerta cerrada . El indicador de secado  comienza a parpadear.



No se pueden ajustar todos los niveles de secado para todo tipo de tejidos.

14.3 Secado por tiempo

También puede secar la colada con un secado por tiempo manual:

1. Pulse Tiempo/Tempo de sec. repetidamente para ajustar el valor de tiempo (consulte la tabla "Programas de secado por tiempo").
 - La pantalla muestra el valor de tiempo ajustado: Por ejemplo **40**. Cada vez que se pulsa la tecla, se aumenta el valor de tiempo en 5 minutos.
 - Tras unos segundos, la pantalla muestra un nuevo valor de tiempo: Por ejemplo **43**. El aparato también calcula la duración de las fases antiarrugas y de enfriamiento.
 2. Pulse Inicio/Pausa para iniciar el programa.
 - La pantalla va mostrando periódicamente un nuevo valor de tiempo.
 - El indicador de secado  comienza a parpadear.
 - La pantalla muestra el indicador de puerta cerrada .
-  Si ajusta sólo 10 minutos de secado, el aparato sólo ejecuta una fase de enfriamiento. Si la colada no está suficientemente seca, vuelve a ajustar un tiempo de secado corto.

14.4 Fin del programa de secado

El aparato se detiene automáticamente.

- Suenan las señales acústicas, si están activadas.
- Se enciende  en la pantalla.
- El indicador Inicio/Pausa se apaga.
- En los últimos minutos del ciclo de secado, el aparato realiza una fase de enfriamiento y antiarrugas. La puerta sigue bloqueada.

Cuando el bloqueo de la puerta  desaparece de la pantalla, puede abrirla.

1. Pulse la tecla On/Off durante unos segundos para apagar el aparato. Unos minutos después de finalizar el programa, la función de ahorro de energía apaga automáticamente el aparato.
2. Retire la colada del aparato. Asegúrese de que el tambor está totalmente vacío.
3. Deje la puerta entreabierta para evitar la formación de moho y olores desagradables.
4. Cierre la llave de paso.

15. USO DIARIO - LAVADO Y SECADO



ADVERTENCIA!

Consulte los capítulos sobre seguridad.

15.1 Programa sin pausas

1. Pulse On/Off durante unos segundos para activar el aparato.
2. Cargue las prendas una a una.



Para obtener unos buenos resultados de secado, **no** supere las cargas de secado máximas recomendadas en el Manual del usuario. **No** ajuste una velocidad de centrifugado inferior a la velocidad automática del programa ajustado.

3. Coloque el detergente y los aditivos en el compartimento adecuado.
4. Gire el selector hasta el programa de lavado.

En la pantalla aparecen los indicadores de las diferentes fases de lavado.

5. Ajuste las opciones disponibles.

15.2 Lavado y secado automático

1. Pulse Nivel de sec. repetidamente hasta que aparezca en pantalla un indicador de nivel de secado:



: indicador de nivel SECO PLANCHA para prendas de algodón



: indicador de nivel SECO ARMARIO para prendas de algodón y sintéticas



: indicador de nivel EXTRA SECO para prendas de algodón

La pantalla muestra el indicador . El valor de tiempo de la pantalla es la duración de los ciclos de lavado y de secado, calculados con una carga predeterminada.



Para obtener un buen secado, el aparato no permite ajustar una baja velocidad de centrifugado con las prendas que van a lavarse y secarse.

2. Pulse Inicio/Pausa para iniciar el programa.

En la pantalla permanece el indicador del nivel de secado ajustado.

El indicador de bloqueo de la puerta  se enciende.

La pantalla va mostrando periódicamente un nuevo valor de tiempo.





En los últimos minutos del ciclo de secado, el aparato realiza las fases de enfriamiento y antiarrugas.

15.3 Lavado y secado temporizados

Para obtener un buen secado, el aparato no permite ajustar una baja velocidad de centrifugado con las prendas que van a lavarse y secarse.

1. Pulse Tiempo/Tempo de sec. para ajustar el valor de tiempo de secado. La pantalla muestra 10 minutos.

El indicador  aparece en la pantalla. La pantalla muestra el valor de tiempo de secado ajustado, por ejemplo . 40. Tras unos segundos, la pantalla muestra el valor final de tiempo 203; se trata de la duración total de los ciclos de lavado y secado (lavado + secado + antiarrugas + enfriamiento).

 Si ajusta solo 10 minutos de secado tras el lavado, el aparato también calcula la duración de las fases antiarrugas y de enfriamiento.

2. Pulse Inicio/Pausa para iniciar el programa.

En la pantalla se enciende el indicador . La puerta está bloqueada. La pantalla va mostrando periódicamente un nuevo valor de tiempo.

15.4 Fin del programa

El aparato se detiene automáticamente. Suenan las señales acústicas, si están activadas.

Para obtener más información, consulte "Al final del programa de secado" en el capítulo anterior.

1. Retire la colada del aparato. Asegúrese de que el tambor está totalmente vacío.

2. Deje la puerta entreabierta para evitar la formación de moho y olores desagradables.
3. Cierre la llave de paso.

15.5 Pelusa en las prendas

Durante la fase de lavado y/o secado, algunos tipos de tejidos, como esponja, lana o sudaderas, pueden soltar pelusa.

La pelusa podría adherirse a los tejidos en el siguiente ciclo.

Este inconveniente aumenta con los tejidos técnicos.

Para evitar las pelusas en la colada, le recomendamos:

- No lavar tejidos oscuros tras haber lavado y secado tejidos claros (toallas, lana y sudaderas) y viceversa.
- Secar al aire este tipo de tejidos la primera vez que los lave.
- Para limpiar el filtro de desagüe.
- Después de la fase de secado, limpie el tambor vacío, la junta y la puerta con un paño húmedo.

15.6 Para eliminar la pelusa de las prendas.

Para eliminar la pelusa que haya dentro del tambor, ajuste un programa especial:

1. Vacíe el tambor.
2. Limpie el tambor, la junta y la puerta con un paño húmedo.
3. Ajuste el programa de aclarado.
4. Pulse simultáneamente Centrif. y Tiempo/Tempo de sec. para activar la función de limpieza hasta que la pantalla muestre **CLE**.
5. Pulse Inicio/Pausa para iniciar el programa.

16. CONSEJOS



ADVERTENCIA!

Consulte los capítulos sobre seguridad.

16.1 Introducir colada

- Divida la colada en: ropa blanca, ropa de color, ropa sintética, prendas delicadas y prendas de lana.
- Siga las instrucciones de lavado que se encuentran en las etiquetas de las prendas.

- No lave juntas las prendas blancas y de color.
 - Algunas prendas de color pueden desteñir en el primer lavado. Se recomienda lavarlas por separado la primera vez.
 - Abotone las fundas de almohadas y cierre las cremalleras, los ganchos y los broches. Ate las correas.
 - Vacíe los bolsillos y despliegue las prendas.
 - Dé la vuelta a las prendas de varias capas, de lana y con motivos pintados.
 - Retire las manchas difíciles.
 - Lave con detergente especial las manchas difíciles.
 - Tenga cuidado con las cortinas. Quite los ganchos o coloque las cortinas en una bolsa para lavadora o funda de almohada.
 - No lave en el aparato prendas sin dobladillos o desgarradas. Use una bolsa para lavadora para lavar las prendas pequeñas y delicadas (p. ej., sujetadores con aros, cinturones, medias, etc.).
 - Una carga muy pequeña puede provocar problemas de desequilibrio en la fase de centrifugado. Si esto ocurre, ajuste manualmente las prendas en la cuba e inicie de nuevo la fase de centrifugado.
- detergente líquido para todo tipo de tejidos o especial para lana, preferiblemente para programas de lavado a baja temperatura (60 °C máx.).
- No mezcle diferentes tipos de detergentes.
 - Para respetar el medio ambiente, no ponga más detergente del necesario.
 - Siga siempre las instrucciones que se encuentran en el envase de estos productos.
 - Use los productos adecuados para el tipo y color del tejido, la temperatura del programa y el grado de suciedad.
 - Si el aparato no tiene el dosificador de detergente con dispositivo de compuerta, añada los detergentes líquidos con una bola dosificadora (suministrada por el fabricante del detergente).

16.4 Consejos ecológicos

- Ajuste un programa sin la fase de prelavado para lavar ropa con suciedad normal.
- Empiece siempre un programa de lavado con la carga de colada máxima.
- Si fuera necesario, utilice un quitamanchas cuando ajuste un programa a baja temperatura.
- Para utilizar la cantidad correcta de detergente, compruebe la dureza del agua de su sistema doméstico

16.2 Manchas difíciles

Para algunas manchas, el agua y el detergente no son suficientes.

Se recomienda eliminar estas manchas antes de colocar las prendas en el aparato.

Existen quitamanchas especiales. Utilice el quitamanchas especial adecuado al tipo de mancha y tejido.

16.3 Detergentes y aditivos

- Utilice solo detergentes y aditivos especialmente fabricados para lavadoras:
 - detergente en polvo para todo tipo de prendas,
 - detergente en polvo para prendas delicadas (40 °C máx.) y lana,

16.5 Dureza del agua

Si la dureza del agua de su zona es alta o moderada, se recomienda usar un descalcificador de agua para lavadoras. En las zonas en las que la dureza del agua sea baja, no es necesario utilizar un descalcificador.

Póngase en comunicación con las autoridades correspondientes para conocer la dureza del agua de su zona.

Utilice la cantidad correcta de descalcificador. Siga las instrucciones que encontrará en el envase del producto.

16.6 Consejos de secado

Prepare el ciclo de secado

- Abra la llave de paso.
- Compruebe la correcta conexión de la manguera de descarga. Para obtener más información, consulte el capítulo de instalación.
- Para conocer la carga máxima de los programas de secado, consulte la tabla de los programas de secado.



16.7 Las prendas no se secan

No seleccione un programa de secado para los siguientes tipos de ropa:

- Prendas muy delicadas.
- Cortinas sintéticas.
- Ropa con adornos metálicos.
- Medias de nailon.
- Colchas.
- Mantas.
- Edredones.
- Anoraks.
- Sacos de dormir.
- Tejidos con restos de lociones o lacas para el cabello, quitaesmaltes o similares.
- Artículos que contengan gomaespuma o materiales similares a ella.

16.8 Etiquetas de las prendas

Para el secado de la ropa, siga las indicaciones de las etiquetas de los fabricantes:

-  = La prenda puede secarse en secadora
-  = El ciclo de secado es de alta temperatura
-  = El ciclo de secado es de baja temperatura

-  = La prenda no puede secarse en secadora

16.9 Duración del ciclo de secado

El tiempo de secado puede variar dependiendo de:

- la velocidad del último centrifugado
- el nivel de secado
- el tipo de prenda
- el peso de las prendas que se han cargado en la máquina

16.10 Secado adicional

Si las prendas siguen húmedas al final del programa, vuelva a seleccionar un ciclo de secado corto.



ADVERTENCIA!

Para evitar la formación de arrugas o que la ropa se encoja, no la seque en exceso.

16.11 Consejos generales

Consulte en la tabla «Programas de secado» los tiempos de secado **medios**. La experiencia le ayudará a secar la ropa de forma más correcta. Anote la duración de los ciclos de secado ya finalizados.

Para evitar la carga estática al final del ciclo de secado:

1. Utilice el suavizante en el ciclo de lavado.
2. Utilice un suavizante especial para secadoras de tambor.

Cuando haya finalizado el programa de secado, retire la ropa lo antes posible.

17. MANTENIMIENTO Y LIMPIEZA



ADVERTENCIA!

Consulte los capítulos sobre seguridad.

17.1 Limpieza del exterior

Limpie el aparato solo con agua templada y jabón. Seque completamente todas las superficies.



PRECAUCIÓN!

No utilice alcohol, disolventes ni otros productos químicos.

17.2 Descalcificación

Si la dureza del agua de su zona es alta o moderada, se recomienda usar un descalcificador de agua para lavadoras.

Examine periódicamente el tambor para evitar la formación de cal y partículas de óxido.

Para eliminar partículas de oxidación, utilice productos especiales para lavadoras. Hágalo de forma separada del lavado de la colada.



Siga siempre las instrucciones que encontrará en el envase del producto.

17.3 Lavado de mantenimiento

Con los programas a baja temperatura, es posible que quede algo de detergente en el tambor. Realice

periódicamente un lavado de mantenimiento. Para ello:

- Saque las prendas del tambor.
- Ajuste el programa de algodón con la temperatura más alta y utilice una pequeña cantidad de detergente.

17.4 Junta de estanqueidad de la puerta

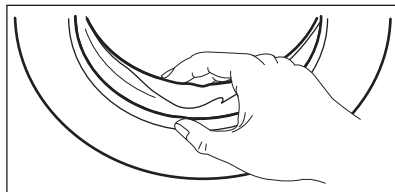

Examine periódicamente la junta y extraiga todos los objetos de la pieza interior.

17.5 Limpieza del dosificador de detergente

1.

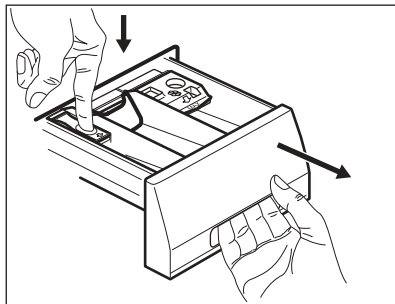

2.

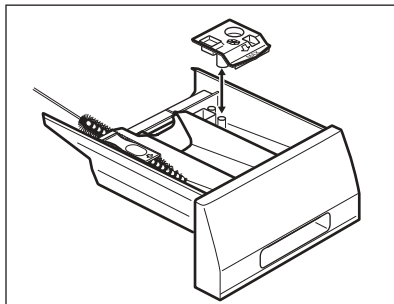

3.

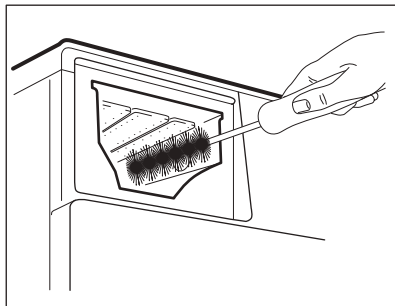

4.

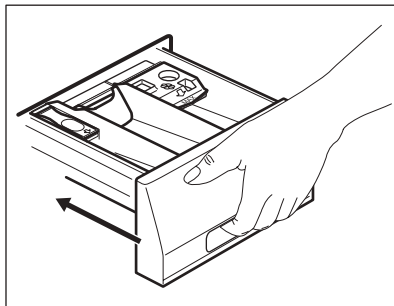

17.6 Limpieza del tubo de entrada y el filtro de la válvula

1.

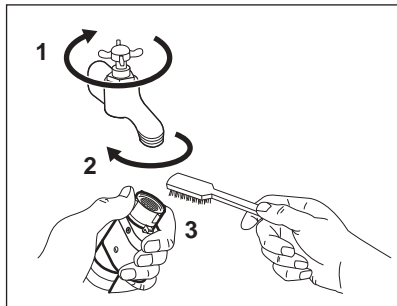

2.

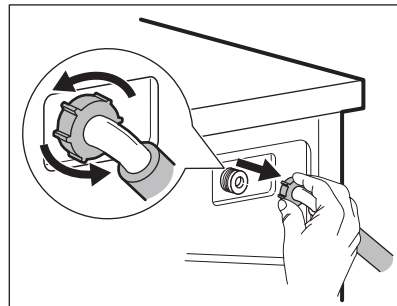

3.

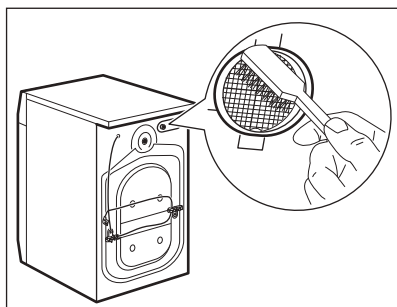

4.

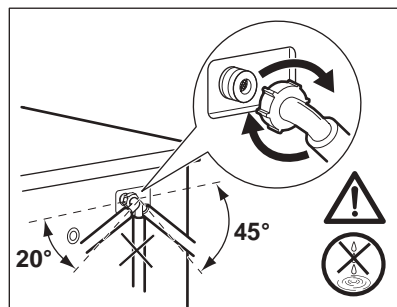

17.7 Limpieza del filtro de desagüe



ADVERTENCIA!

No limpie el filtro si el agua del aparato está caliente.

1.

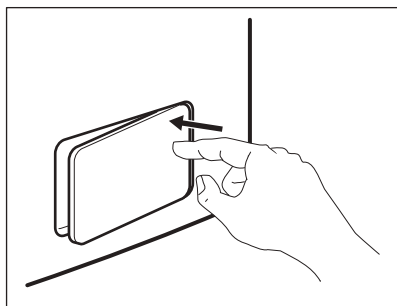

2.

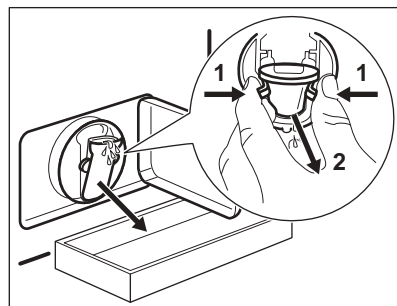

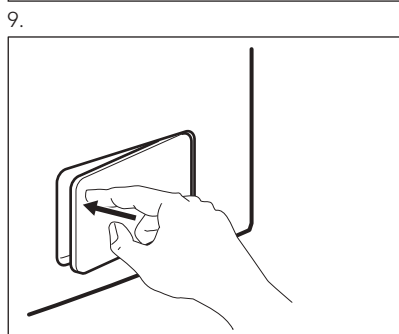
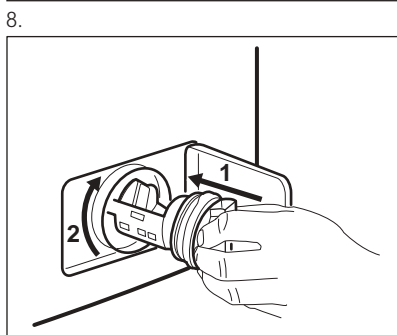
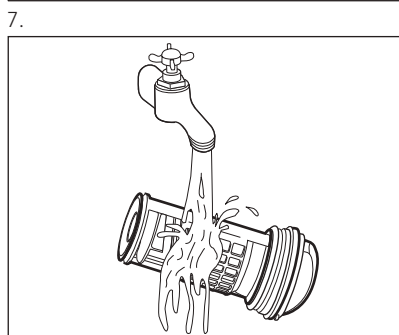
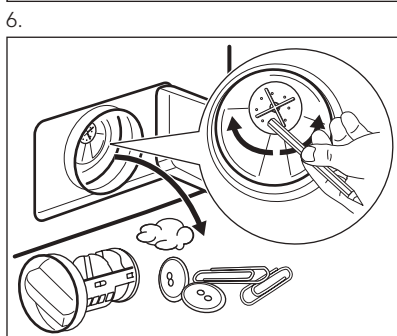
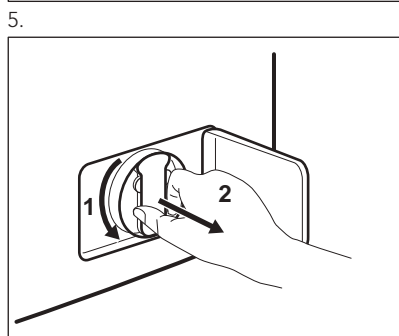
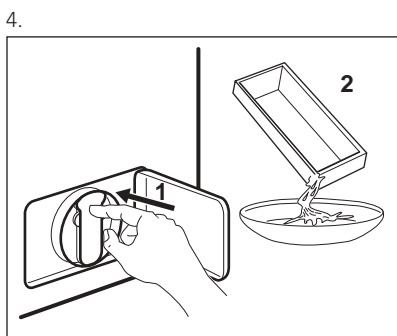
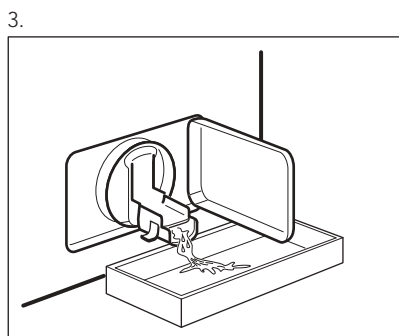

17.8 Desagüe de emergencia

Debido a una avería, el aparato no puede desaguar.

Si esto ocurre, realice los pasos 1) a 9) del apartado "Limpieza del filtro de desagüe". Limpie la bomba si fuera necesario.

Cuando se desagua con el procedimiento de drenaje de emergencia, se debe activar de nuevo el sistema de desagüe:

1. Cuando se desagua con el procedimiento de drenaje de emergencia, se debe activar de nuevo el sistema de desagüe: Eche 2 litros de agua en el compartimento de lavado principal del dosificador de detergente.
2. Inicie el programa para desaguar.

17.9 Medidas anticongelación

Si el aparato está instalado en una zona donde la temperatura puede llegar a ser

inferior a 0°, retire el agua restante del tubo de entrada y la bomba de desagüe.

1. Desenchufe el aparato de la toma de red.
2. Cierre la llave de paso.
3. Coloque los dos extremos del tubo de entrada en un recipiente y deje que salga el agua.
4. Vacíe la bomba de descarga. Consulte el procedimiento de desagüe de emergencia.
5. Cuando la bomba esté vacía, coloque de nuevo la manguera.



ADVERTENCIA!

Asegúrese de que la temperatura es superior a 0 °C antes de usar de nuevo el aparato. El fabricante no se hace responsable de los daños derivados de las bajas temperaturas.

18. SOLUCIÓN DE PROBLEMAS



ADVERTENCIA!

Consulte los capítulos sobre seguridad.

18.1 Introducción

El aparato no se pone en marcha o se detiene durante el funcionamiento.

Primero, intente buscar una solución al problema (consulte la tabla). Si no la encuentra, póngase en contacto con el servicio técnico.

Con algunos problemas, las señales acústicas funcionan y la pantalla muestra un código de alarma:

- **E10** - El aparato no carga agua correctamente.

- **E20** - El aparato no desagua.
- **E40** - La puerta del aparato está abierta o no está bien cerrada. Revise la puerta.
- **E40** - La corriente eléctrica es inestable. Espere hasta que la corriente eléctrica se estabilice.
- **EFO** - El dispositivo anti inundación se ha puesto en marcha. Desconecte el aparato y cierre el grifo. Póngase en contacto con el servicio técnico.



ADVERTENCIA!

Apague el aparato antes de realizar las comprobaciones.

18.2 Fallo posible

Problema	Posible solución
El programa no se pone en marcha.	Asegúrese de que el enchufe está conectado a la toma de corriente.
	Asegúrese de que la puerta del aparato está cerrada.
	Asegúrese de que no hay ningún fusible dañado en la caja de fusibles.
	Asegúrese de que se ha pulsado Inicio/Pausa.
	Si se ha ajustado el inicio diferido, cancele el ajuste o espere hasta el final de la cuenta atrás.
El aparato no carga agua correctamente.	Desactive la función de bloqueo de seguridad para niños si está activada.
	Compruebe que el grifo está abierto.
	Asegúrese de que la presión del agua no sea demasiado baja. Solicite información a la compañía local de suministro de agua.
El aparato no se llena de agua y desagua inmediatamente.	Compruebe que el grifo no esté obstruido.
	Asegúrese de que el tubo de desagüe se encuentra en la posición correcta. Es posible que la manguera esté demasiado baja.
El aparato no desagua.	Compruebe que el desagüe no esté obstruido.
	Asegúrese de que el tubo de desagüe no esté doblado ni retorcido.
	Compruebe que el filtro de desagüe no está obstruido. Limpie el filtro si fuera necesario. Consulte el capítulo "Mantenimiento y limpieza".
	Compruebe que la manguera de desagüe está conectada correctamente.
	Ajuste el programa de descarga si selecciona un programa sin la fase de descarga.
	Ajuste el programa de descarga si selecciona una opción que termina con agua en la cuba.
La fase de centrifugado no funciona o el ciclo de lavado dura más de lo normal.	Seleccione el programa de centrifugado.
	Compruebe que el filtro de desagüe no está obstruido. Limpie el filtro si fuera necesario. Consulte el capítulo "Mantenimiento y limpieza".

Problema	Posible solución
	Ajuste manualmente las prendas en la cuba e inicie de nuevo la fase de centrifugado. Este problema puede deberse a problemas de equilibrio.
Hay agua en el suelo.	Cerciórese de que los acoplamientos de los tubos de agua están bien apretados y de que no hay pérdidas de agua.
	Compruebe que la manguera de desagüe no está dañada.
	Asegúrese de que usa el detergente adecuado y la cantidad correcta.
No se puede abrir la puerta del aparato.	Asegúrese de que el programa de lavado ha terminado.
	Ajuste el programa de centrifugado o descarga si hay agua en el tambor.
	Asegúrese de que el aparato no recibe electricidad.
	Este problema puede deberse a un fallo del aparato. Póngase en contacto con el servicio técnico. Si necesita abrir la puerta, lea atentamente "Apertura de emergencia de la puerta".
El aparato produce un ruido extraño.	Compruebe que el aparato está correctamente nivelado. Consulte el apartado "Instalación".
	Asegúrese de que se ha quitado el material de embalaje y los pasadores de transporte. Consulte el apartado "Instalación".
	Añada más colada en el tambor. Es posible que la carga sea demasiado pequeña.
El ciclo es más corto que el tiempo mostrado.	El aparato calcula una nueva duración en función de la carga de colada. Consulte el capítulo "Valores de consumo".
El ciclo es más largo que el tiempo mostrado.	Una carga no equilibrada aumenta la duración. Es un comportamiento normal del aparato.
Los resultados del lavado no son satisfactorios.	Aumente la cantidad de detergente o utilice otro diferente.
	Use productos especiales para eliminar las manchas difíciles antes de lavar las prendas.
	Asegúrese de ajustar la temperatura correcta.
	Reduzca la carga.
No es posible seleccionar opciones.	Asegúrese de pulsar solo las teclas táctiles apropiadas.
El aparato no seca o no lo hace adecuadamente.	Abra el grifo.
	Compruebe que el filtro de desagüe no está obstruido.

Problema	Posible solución
	Reduzca la carga.
	Asegúrese de ajustar el ciclo correcto. Si es necesario, vuelva a ajustar un tiempo de secado breve.
La colada está llena de pelusas de diferente color.	<p>Las prendas que lavó en el ciclo anterior dejaron pelusas de un color diferente:</p> <ul style="list-style-type: none"> • La fase de secado ayuda a eliminar algo de pelusa. • Limpie las prendas con un quitapelusas. <p>En caso de que quede una cantidad excesiva de pelusas en el tambor, seleccione el programa especial para limpiarlo (consulte "Pelusa en las prendas" para obtener más detalles).</p>

Una vez finalizada la revisión, conecte el aparato. El programa continuará a partir del punto en que se haya interrumpido.

Si el problema se vuelve a producir, póngase en contacto con el servicio técnico autorizado.

Si la pantalla muestra otros códigos de alarma. Encienda y apague el aparato. Si el problema persiste, póngase en contacto con el servicio técnico autorizado.

18.3 Apertura de emergencia de la puerta

En caso de fallo de alimentación o de fallo del aparato, la puerta del aparato permanece cerrada. El programa de lavado continúa cuando se restablece la alimentación. Si la puerta permanece bloqueada en caso de fallo, es posible abrirla usando la característica de desbloqueo de emergencia.

Antes de abrir la puerta:



PRECAUCIÓN!

Asegúrese de que la temperatura del agua y la colada no estén calientes. Espere hasta que se enfríen, si fuera necesario.



PRECAUCIÓN!

Asegúrese de que el tambor no esté girando. Espere hasta que el tambor deje de girar, si fuera necesario.



Asegúrese de que el nivel de agua dentro del tambor no sea demasiado alto. Proceda con un desagüe de emergencia, si fuera necesario (consulte "Desagüe de emergencia" en el capítulo "Mantenimiento y limpieza").

Para abrir la puerta, proceda de la siguiente manera:

1. Pulse la tecla On/Off para apagar el aparato.
2. Desenchufe el aparato de la toma de red.
3. Abra la tapa abatible del filtro.
4. Mantenga el desbloqueo de emergencia hacia abajo y, al mismo tiempo, abra la puerta del aparato.

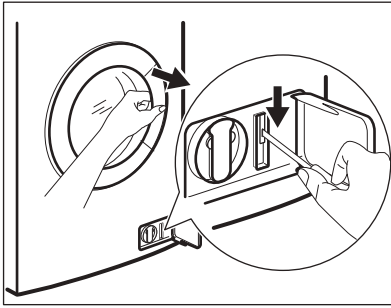

5. Saque la colada y cierre la puerta del aparato.
6. Cierre la tapa abatible del filtro.

19. DATOS TÉCNICOS

Medidas	Ancho / Alto / Fondo / Fondo total	600 mm/850 mm/ 522 mm/ 540 mm
Conexión eléctrica	Voltaje	230 V
	Potencia total	2200 W
	Fusible	10 A
	Frecuencia	50 Hz
El nivel de protección contra la entrada de partículas sólidas y humedad está garantizado por la tapa protectora, excepto si el equipo de baja tensión no tiene protección contra la humedad.		IPX4
Presión del suministro de agua	Mínima	0,5 bares (0,05 MPa)
	Máxima	8 bares (0,8 MPa)
Suministro de agua ¹⁾		Agua fría
Carga máxima	Algodón	7 kg
Velocidad de centrifugado	Máxima	1600 rpm

¹⁾ Conecte la manguera de entrada de agua a un grifo con rosca de 3/4".

20. ASPECTOS MEDIOAMBIENTALES

Recicle los materiales con el símbolo . Coloque el material de embalaje en los contenedores adecuados para reciclarlo. Ayude a proteger el medio ambiente y la salud pública, así como a reciclar residuos de aparatos eléctricos y electrónicos. No deseche los aparatos marcados con el símbolo  junto con los residuos domésticos. Lleve el producto a su centro de reciclaje local o póngase en contacto con su oficina municipal.

www.aeg.com/shop



132909970-A-022014

