

FAVORIT 55200VI

ES Manual de instrucciones



 **AEG**
perfekt in form und funktion

PARA OBTENER RESULTADOS PERFECTOS

Gracias por escoger este producto AEG. Este artículo ha sido creado para ofrecer un rendimiento impecable durante muchos años, con innovadoras tecnologías que facilitarán su vida y prestaciones que probablemente no encuentre en electrodomésticos corrientes. Por favor, dedique algunos minutos a la lectura para disfrutar de todas sus ventajas.

ACCESORIOS Y CONSUMIBLES

En la página web de AEG, encontrará todo lo necesario para la perfecta limpieza y funcionamiento de todos sus electrodomésticos AEG. Junto con una amplia gama de accesorios diseñados y fabricados conforme a los elevados estándares de calidad característicos de la marca, desde utensilios de cocina especializados a cestos de cubiertos, desde portabotellas a bolsas para el lavado de prendas delicadas...



Visite la tienda web en
www.aeg.com/shop

ÍNDICE DE MATERIAS

- 4 Información sobre seguridad
- 6 Descripción del producto
- 7 Panel de mandos
- 9 Uso del aparato
- 9 Ajuste del descalcificador de agua
- 10 Uso de sal para lavavajillas
- 11 Uso de abrillantador
- 12 Carga de cubiertos y vajilla
- 14 Uso de detergente
- 15 Programas de lavado
- 16 Selección e inicio de un programa de lavado
- 18 Mantenimiento y limpieza
- 19 Qué hacer si...
- 21 Datos técnicos
- 21 Instalación
- 22 Conexión de agua
- 23 Conexión eléctrica
- 24 Aspectos medioambientales

En este manual de usuario se utilizan los símbolos siguientes:



Datos importantes referentes a su seguridad personal e información sobre la manera de evitar que el aparato sufra daños.



Datos y recomendaciones generales



Información medioambiental

Salvo modificaciones



INFORMACIÓN SOBRE SEGURIDAD



Por su seguridad y para garantizar el funcionamiento correcto del aparato, antes de instalarlo y utilizarlo por primera vez lea atentamente este manual. Conserve siempre estas instrucciones con el aparato, aunque lo cambie de lugar o lo venda. Los usuarios deben conocer a la perfección el funcionamiento y las características de seguridad del aparato.

Uso correcto

- No realice las reparaciones personalmente para evitar lesiones personales y daños al aparato. Póngase siempre en contacto con el Centro de servicio técnico.
- Utilice el aparato sólo para lavar utensilios aptos para lavavajillas.
- No introduzca disolventes en el lavavajillas. Existe riesgo de explosión.
- Los cuchillos y otros objetos con puntas afiladas deben colocarse en el cesto para cubiertos con la punta hacia abajo, o en posición horizontal en el cesto principal.
- Utilice sólo productos específicos para lavavajillas (detergente, sal, abrillantador).
- No abra la puerta con el aparato en funcionamiento, ya que puede producirse la salida de vapor caliente. Existe riesgo de quemaduras.
- No retire platos del lavavajillas antes de que finalice el ciclo de lavado.
- Cuando el programa de lavado haya concluido, es conveniente desenchufar el lavavajillas y cerrar el grifo.
- Este producto debe ser reparado sólo por personal de servicio técnico homologado, y sólo con piezas de recambio originales.
- No realice las reparaciones personalmente para evitar lesiones personales y daños al aparato. Póngase siempre en contacto con el Centro de servicio técnico.

Instrucciones generales de seguridad

- Las personas (incluidos niños) con discapacidad física, sensorial o mental, o con experiencia y conocimiento insuficientes, no deben utilizar el electrodoméstico. Sólo podrán utilizarlo bajo la supervisión o instrucción de la persona responsable de su seguridad.
- Siga las instrucciones de seguridad respecto al detergente para lavavajillas suministradas por el fabricante para evitar quemaduras en ojos, boca y garganta.
- No beba el agua del lavavajillas. Podría haber restos de detergente en el aparato.
- Cierre siempre la puerta del aparato cuando no lo utilice, para evitar que las personas sufran lesiones o tropiecen con la puerta abierta.
- No se siente ni se ponga de pie sobre la puerta abierta.

Seguridad de los niños

- Este aparato sólo puede ser utilizado por adultos. Es necesario supervisar a los niños para evitar que jueguen con el aparato.
- Mantenga todos los materiales de embalaje alejados de los niños. Existe riesgo de asfixia.
- Mantenga los detergentes en un lugar seguro. No permita que los niños toquen los detergentes.
- Mantenga a los niños alejados del aparato cuando la puerta esté abierta.

Instalación

- Compruebe que el aparato no ha sufrido daños en el transporte. No conecte el aparato si está dañado. Si es necesario, contacte al proveedor.
- Retire todo el material de embalaje antes del primer uso.
- La instalación eléctrica de este aparato debe estar a cargo de un profesional cualificado y competente.
- La instalación de fontanería de este aparato debe estar a cargo de un profesional cualificado y competente.
- No altere las especificaciones ni modifique este producto. Existe el riesgo de lesiones personales y de daños para el aparato.
- No utilice el aparato:
 - si el cable de alimentación o los tubos de agua están dañados,
 - si el panel de mandos, la superficie superior o la zona inferior (base) presentan daños, de modo que pudiera accederse fácilmente al interior del aparato.Póngase en contacto con el Centro de Servicio técnico.
- No perforo los lados del aparato para no producir daños en los componentes hidráulicos y eléctricos.



ADVERTENCIA

Siga atentamente las instrucciones sobre las conexiones eléctricas y de agua.

DESCRIPCIÓN DEL PRODUCTO

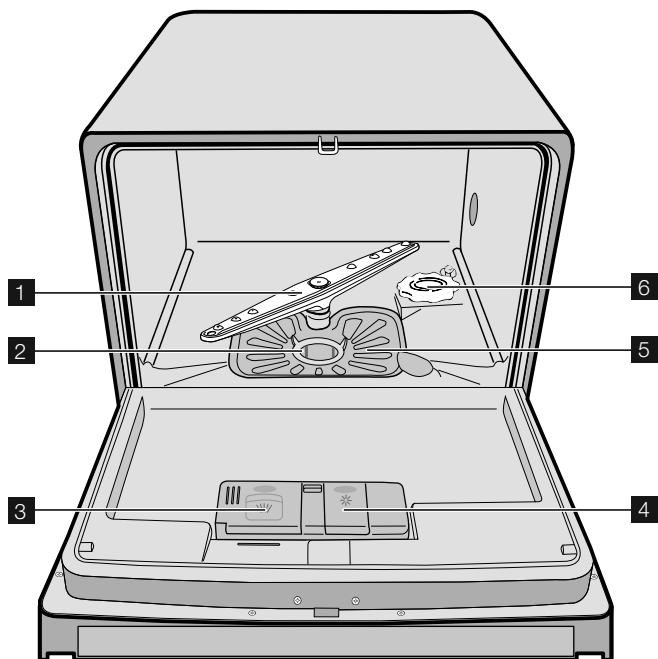

- 1 Brazo aspersor
- 2 Microfiltro
- 3 Distribuidor de detergente
- 4 Distribuidor de abrillantador
- 5 Filtro plano
- 6 Recipiente de sal



La etiqueta de datos técnicos se encuentra en el lado derecho de la puerta del aparato.

PANEL DE MANDOS

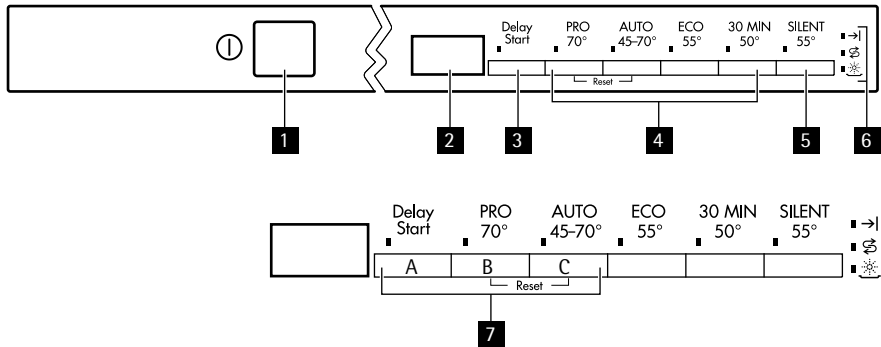

- 1 Botón de encendido/apagado
- 2 Pantalla digital
- 3 Tecla de inicio diferido
- 4 Teclas de selección de programa
- 5 Tecla de silencio
- 6 Indicadores luminosos
- 7 Teclas de función

Indicadores luminosos	
	Se enciende cuando finaliza el programa de lavado.
	Se enciende cuando es necesario llenar el depósito de sal. Consulte la sección "Uso de sal para lavavajillas". Después de llenar el depósito, el indicador de sal permanece encendido durante algunas horas. Esto no afecta al funcionamiento del aparato.
	Se enciende cuando es necesario llenar el depósito de abrillantador. Consulte el capítulo "Uso de abrillantador".

1) Si el depósito de sal o el dosificador de abrillantador están vacíos, los indicadores correspondientes no se iluminan durante el funcionamiento del programa de lavado.

Tecla de inicio diferido

Utilice la tecla de inicio diferido para retrasar el inicio del programa de lavado entre 1 y 19 horas. Consulte el capítulo 'Ajuste e inicio de un programa de lavado'.

Pantalla digital

En la pantalla aparece:

- El nivel del descalcificador de agua seleccionado.
- La duración del programa.

- El tiempo restante para la finalización del programa.
- La finalización del programa de lavado.
- La cantidad de horas del inicio diferido.
- Los códigos de avería.
- La activación/desactivación de las señales acústicas.

Tecla de SILENCIO

El programa de lavado silencioso que no le molestará. Se puede seleccionar por la noche o en horas del día con un precio energético más económico.

Durante el programa silencioso, la bomba funciona a una velocidad muy baja para lograr una reducción del nivel acústico del 25% respecto al programa determinado. Por tanto, el tiempo de duración del programa es muy largo.

Teclas de función

Utilice las teclas de función para las siguientes operaciones:

- Ajustar el nivel de descalcificador. Consulte el capítulo 'Ajuste del descalcificador de agua'.
- Activar y desactivar las señales acústicas. Consulte la sección 'Señales acústicas'.
- Cancelar un programa de lavado o un inicio diferido en marcha. Consulte el capítulo 'Ajuste e inicio del programa de lavado'.

Señales acústicas

La señal acústica puede sonar:

- Al finalizar el programa de lavado.
 - Al ajustar el descalcificador de agua.
 - Cuando el aparato tiene algún desperfecto.
- La activación de las señales acústicas se realiza en fábrica.

Siga este procedimiento si desea desactivar las señales acústicas:

1. Encienda el aparato.
2. Compruebe que el aparato está en modo de ajuste.
3. Mantenga pulsadas a la vez las teclas de función B y C hasta que las teclas de función A, B y C empiecen a parpadear.
4. Suelte las teclas de función A y B.
5. Pulse la tecla de función C.
 - Se apagan los indicadores de las teclas de función A y B.
 - El indicador de la tecla de función C parpadea.
 - La pantalla digital muestra el ajuste.

0b

Señales acústicas desactivadas

1b

Señales acústicas activadas

Las señales acústicas están activadas.

6. Vuelva a pulsar la tecla de función C.
 - La pantalla digital muestra el nuevo ajuste.

Las señales acústicas están desactivadas.

7. Apague el aparato para guardar la operación.

Siga este procedimiento si desea activar las señales acústicas:

1. Ejecute los pasos anteriores hasta que la pantalla digital muestre el ajuste que desea.

Modo de ajuste

El aparato se encuentra en modo de ajuste cuando todos los indicadores de programa están encendidos.

El aparato debe estar en modo de ajuste para realizar las siguientes operaciones:

- Ajustar un programa de lavado.
- Ajustar el nivel del descalcificador de agua.
- Activar y desactivar las señales acústicas.

Si hay un indicador de programa encendido, cancele el programa para volver al modo de ajuste. Consulte el capítulo 'Ajuste e inicio del programa de lavado'.

USO DEL APARATO

Consulte las instrucciones siguientes para cada paso del procedimiento:

1. Haga una prueba para verificar si el nivel de descalcificador de agua es correcto para la dureza del agua de su zona. Si es necesario, ajuste el descalcificador de agua.
2. Llene el recipiente de sal con sal para lavavajillas.
3. Cargue el distribuidor de líquido abrillantador.
4. Cargue los cubiertos y la vajilla en el lavavajillas.
5. Seleccione el programa de lavado adecuado para el tipo y suciedad de la carga.
6. Llene el distribuidor de detergente con la cantidad de detergente adecuada.
7. Inicie el programa de lavado.



Si utiliza pastillas de detergente, consulte "Uso de detergente".

AJUSTE DEL DESCALCIFICADOR DE AGUA

El descalcificador elimina los minerales y sales del suministro de agua. Los minerales y sales pueden tener un efecto negativo en el funcionamiento del aparato.

La dureza del agua se mide en escalas equivalentes:

- Grados alemanes (dH°).
- Grados franceses (°TH).
- mmol/l (milimol por litro, unidad internacional de la dureza del agua).
- Clarke.

Ajuste el descalcificador de agua según la dureza del agua de su zona. Si es necesario, solicite información a la compañía local de suministro de agua.

Dureza del agua				Ajuste de dureza del agua	Visor digital de nivel
°dH	mmol/l	°TH	Clarke		
>24	>4.2	>40	> 28	5	5L
18- 24	3.2- 4.2	32- 40	22- 28	4	4L
12- 18	2.1- 3.2	19- 32	13- 22	3	3L
4- 12	0.7- 2.1	7- 19	5 -13	2	2L
< 4	< 0.7	< 7	< 5	1 ¹⁾	1L

1) No es necesario utilizar sal.

Ajuste electrónico



El lavavajillas se ajusta en fábrica en el nivel 3.

1. Encienda el aparato.
2. Compruebe que el aparato está en modo de ajuste.
3. Mantenga pulsadas a la vez las teclas de función B y C hasta que las teclas de función A, B y C empiecen a parpadear.
4. Suelte las teclas de función B y C.
5. Pulse la tecla de función A.
 - Se apagan los indicadores de las teclas de función B y C.
 - El indicador luminoso de la tecla de función A sigue parpadeando.
 - La pantalla digital muestra el nivel actual.
 - Suena una señal acústica.
 Ejemplo: la pantalla digital muestra **3L** / 3 señales acústicas intermitentes = nivel 3.
6. Pulse la tecla de función A una vez para aumentar un incremento el nivel de descalcificador de agua.
7. Pulse la tecla de encendido/apagado para guardar la operación.

USO DE SAL PARA LAVAVAJILLAS



PRECAUCIÓN

Utilice sólo sal para lavavajillas. Los tipos de sal no indicados para lavavajillas dañan el descalcificador de agua.



PRECAUCIÓN

Los granos de sal o los restos de agua salada pueden provocar la corrosión del aparato. Para evitar la corrosión, cargue la sal antes de iniciar un programa de lavado.

Siga estos pasos para cargar el depósito de sal:

1. Abra el depósito de sal girando la tapa hacia la izquierda.
2. Llene el recipiente de sal con 1 litro de agua (sólo en la primera operación).

- Utilice el embudo para echar la sal en el depósito.

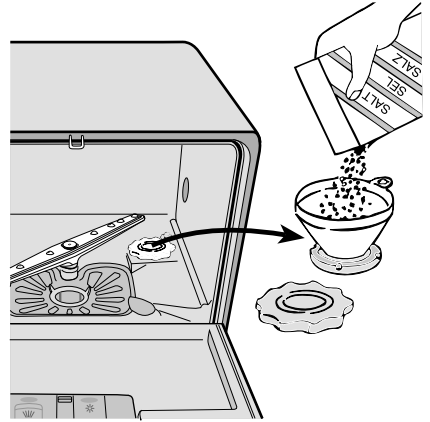

- Elimine los restos de sal que puedan haber quedado en la entrada del depósito.
- Cierre el depósito girando la tapa hacia la derecha.



Es normal que el agua desborde el recipiente al cargar sal.

Ajuste el nivel de descalcificador en 1; la luz del indicador de sal se apaga.

USO DE ABRILLANTADOR



PRECAUCIÓN

Utilice exclusivamente abrillantador de marca para lavavajillas. No llene el distribuidor de abrillantador con otra sustancia (por ej., agente limpiador de lavavajillas o detergente líquido). El aparato podría dañarse.



El abrillantador garantiza un secado sin puntos ni franjas. El abrillantador se añade automáticamente durante el último aclarado.

Siga este procedimiento para llenar el distribuidor de líquido abrillantador:

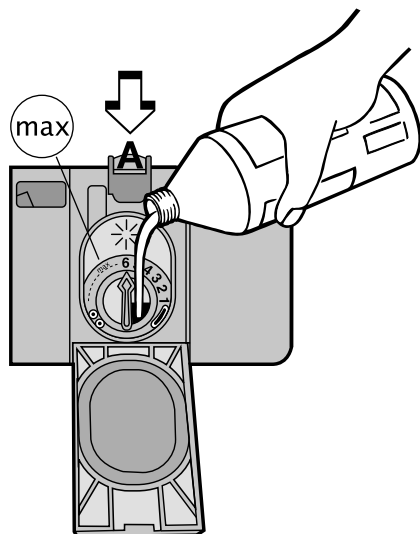

1. Pulse el botón de apertura (A) para abrir el distribuidor.
2. Llene el distribuidor de líquido abrillantador. El nivel de llenado máximo se indica mediante el texto "max".
3. Utilice un paño absorbente para limpiar las salpicaduras de abrillantador; así evitará que se forme demasiada espuma en el siguiente lavado.
4. Cierre el distribuidor de líquido abrillantador.

i La capacidad del distribuidor de abrillantador es de unos 150 ml. Esa cantidad es suficiente para unos 60 programas de lavado.

Ajuste de la cantidad de abrillantador

El aparato se ajusta en fábrica en el nivel 1.

La dosis de abrillantador se puede ajustar entre 1 y 6 (1 a 6 ml de abrillantador).

Para ajustar la cantidad de abrillantador, consulte los resultados de lavado ("Qué puede hacer..."). Comience por la dosis más baja.

Gire la flecha hacia la derecha para aumentar la dosis.

Aumente la dosis si observa gotas de agua o motas de cal en la vajilla.

CARGA DE CUBIERTOS Y VAJILLA

Consejos útiles



PRECAUCIÓN

Utilice el aparato sólo para lavar utensilios aptos para lavavajillas.

No utilice el aparato para lavar objetos que puedan absorber agua (esponjas, paños de cocina, etc.).

- Antes de cargar cubiertos o platos en el lavavajillas, siga estos pasos:

- Elimine todos los restos de comida y desechos.
- Ablande los restos de comida pegada en las cazuelas.
- Al cargar cubiertos y platos en el lavavajillas, siga estos pasos:
 - Coloque los objetos huecos (por ejemplo, tazas, vasos, cazuelas) boca abajo.
 - Asegúrese de que el agua no queda almacenada en los recipientes ni en los fondos.
 - Asegúrese de que los cubiertos y los platos no se acoplan entre sí.
 - Asegúrese de que los cubiertos y los platos no se cubren unos a otros.
 - Asegúrese de que los vasos no chocan entre sí.
 - Coloque los objetos pequeños en el cesto de cubiertos.
- Los objetos de plástico y las sartenes con revestimiento antiadherente tienden a retener gotas de agua.
- Estos objetos no se secan tan bien como los de porcelana y de acero.
- Coloque los objetos ligeros en el cesto principal. Asegúrese de que los objetos no se mueven.



PRECAUCIÓN

Antes de comenzar el programa de lavado, compruebe que el brazo aspersor gira libremente y sin obstáculos.

Cesto principal

Ordene los platos hondos y las tapas grandes en el borde del cesto. Ordene los objetos encima y debajo de los estantes para tazas. El agua debe llegar sin dificultad a todas las partes de los platos.

Pliegue los estantes para tazas si necesita espacio para colocar objetos altos.

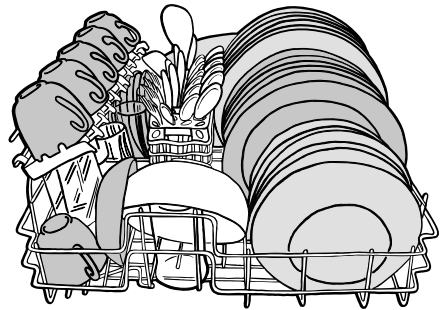

Cesto de cubiertos



ADVERTENCIA

Para evitar daños, no coloque los cuchillos de hoja larga en posición vertical.

Coloque los objetos largos y/o afilados en el cesto principal y en posición horizontal. Tenga cuidado al manejar objetos afilados.

Utilice el cesto de cubiertos para:

- colocar los tenedores y cucharas con los mangos hacia abajo.

- colocar los cuchillos con los mangos hacia arriba.

El cesto de cubiertos tiene una rejilla que se puede retirar en caso necesario.

No deje que los cubiertos se acoplen entre sí.



Antes de cerrar la puerta, compruebe que el brazo aspersor gira libremente y sin obstáculos.

USO DE DETERGENTE



Utilice sólo detergentes (en polvo, líquido o tabletas) que sean especiales para lavavajillas. Siga los datos del fabricante indicados en el envase:

- dosis recomendada por el fabricante
 - recomendaciones de almacenaje
- Las instrucciones del envase suelen ser para lavavajillas grandes (12 cubiertos).



Atenerse al uso de la cantidad exacta de detergente contribuye a reducir la contaminación

Carga de detergente

Siga estos pasos para llenar el distribuidor de detergente:

1. Abra la tapa del distribuidor de detergente.
2. Llene el distribuidor de detergente (A).
3. Si utiliza un programa de lavado con fase de prelavado, coloque más detergente en el compartimento de detergente para prelavado (B).

Ese detergente actúa en la fase de prelavado.

4. Cierre la tapa del distribuidor de detergente.

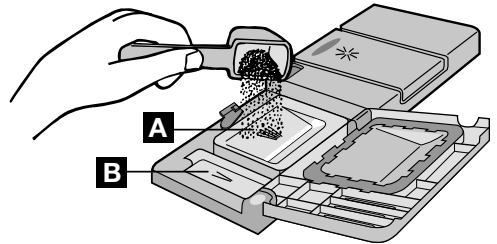

Uso de pastillas de detergente

Coloque la pastilla de detergente en el distribuidor de detergente (A).

Las pastillas de detergente contienen:

- detergente
- abrillantador
- otros agentes de limpieza.

Siga estos pasos para utilizar pastillas de detergente:

1. Compruebe que las pastillas de detergente son adecuadas para la dureza del agua. Consulte las instrucciones del fabricante.
2. Seleccione los ajustes más bajos de dureza del agua y de dosis de abrillantador.



No es necesario llenar el depósito de sal ni el distribuidor de abrillantador.

Siga estos pasos si el resultado del secado no es satisfactorio:

1. Llene el distribuidor de líquido abrillantador.
 2. Ajuste la cantidad de abrillantador en la posición 2.
- Siga estos pasos para utilizar otra vez detergente en polvo:
1. Llene los recipientes de sal y de abrillantador.
 2. Ajuste el descalcificador de agua al nivel máximo.
 3. Ejecute un programa de lavado con el aparato vacío.
 4. Ajuste el descalcificador de agua. Consulte 'Ajuste del descalcificador de agua'.
 5. Ajuste la cantidad de abrillantador.



Las distintas marcas de detergente no tardan lo mismo en disolverse. Algunas pastillas de detergente no ofrecen los mejores resultados de limpieza en los programas de lavado breves. Si utiliza pastillas de detergente, emplee programas de lavado prolongados para eliminar por completo los restos de detergente.

PROGRAMAS DE LAVADO

Programas de lavado

Programa	Grado de suciedad	Tipo de carga	Descripción del programa
PRO	Suciedad intensa	Vajilla, cubiertos, cacerolas y sartenes	Prelavado Lavado principal de hasta 70°C 2 aclarados intermedios Aclarado final Secado
AUTO 1)	Mezcla de suciedad normal y ligera	Vajilla, cubiertos, cacerolas y sartenes	Prelavado Lavado principal hasta 45 °C o 70 °C 1 o 2 aclarados intermedios Aclarado final Secado
ECO 2)	Suciedad normal	Vajilla y cubiertos	Prelavado Lavado principal de hasta 55°C 1 aclarado intermedio Aclarado final Secado
30MIN	Suciedad normal o ligera	Vajilla y cubiertos	Lavado principal de hasta 50°C 1 aclarado intermedio Aclarado final

Programa	Grado de suciedad	Tipo de carga	Descripción del programa
SILENT	Suciedad normal	Vajilla y cubiertos	Prelavado Lavado principal de hasta 55°C 1 aclarado intermedio Aclarado final Secado

- 1) Durante el programa de lavado "Automático", el grado de suciedad de la vajilla se puede determinar observando la turbiedad del agua. La duración del programa y los niveles de consumo de agua y energía pueden variar en función de si el aparato está total o parcialmente cargado y del nivel de suciedad de la vajilla. La temperatura del agua se regula automáticamente entre 45 °C y 70 °C
- 2) Programa de prueba para organismos de control. Para ver datos de las pruebas, consulte el folleto que se suministra por separado.

Valores de consumo

Programa	Duración del programa (en minutos) ¹⁾	Consumo de energía (en kWh)	Consumo de agua (en litros)
PRO	-	1,0	9
AUTO	-	0,5-0,8	5 - 9
ECO	-	0,63	7
30MIN	-	0,45	6
SILENT	-	0,7	8

1) La pantalla digital muestra la duración del programa.



La presión y temperatura del agua, las variaciones del suministro de energía y la cantidad de platos pueden modificar estos valores.

SELECCIÓN E INICIO DE UN PROGRAMA DE LAVADO



Seleccione el programa de lavado con la puerta entreabierta. El programa de lavado sólo se inicia tras cerrar la puerta. Hasta ese momento es posible modificar los ajustes realizados.

Siga estos pasos para seleccionar e iniciar un programa de lavado:

1. Encienda el aparato.
2. Compruebe que el aparato está en modo de ajuste.
3. Pulse una de las teclas de programa. Consulte el capítulo 'Programas de lavado'.
 - Se enciende el indicador de programa.
 - La pantalla digital muestra la duración del programa.
4. Cierre la puerta.
 - Se inicia el programa de lavado.



Una vez que el programa de lavado está en marcha, no se puede cambiar. Cancele el programa de lavado.

**ADVERTENCIA**

Interrumpa o cancele un programa de lavado sólo si es necesario.

**PRECAUCIÓN**

Abra la puerta con cuidado. Puede salir vapor caliente.

Cancelación de un programa de lavado

1. Mantenga pulsadas a la vez las teclas de función B y C hasta que se enciendan todos los indicadores de programa.

2. Suelte las teclas de función B y C para cancelar el programa de lavado.

En ese momento puede realizar estas operaciones:

1. Apagar el aparato.

2. Seleccionar otro programa de lavado .

Llene el distribuidor de detergente antes de seleccionar un nuevo programa de lavado.

Interrupción de un programa de lavado

Abra la puerta.

- El programa se detiene.

Cierre la puerta.

- El programa continúa a partir del punto en que se interrumpió.

Selección e inicio de un programa de lavado con inicio diferido

1. Pulse la tecla de encendido/apagado.

2. Seleccione un programa de lavado.

3. Pulse la tecla de inicio diferido hasta que la pantalla muestre el retraso del inicio del programa de lavado que necesite.

- Se enciende el indicador de inicio diferido.

4. Cierre la puerta.

- Comienza la cuenta atrás para el inicio diferido.

- La cuenta atrás del inicio diferido retrocede en tramos de 1 hora.

- El programa de lavado se pone en marcha de forma automática cuando termina la cuenta atrás.



Durante la cuenta atrás no abra la puerta del lavavajillas para evitar que se interrumpa el proceso. Cuando vuelva a cerrar la puerta del lavavajillas, la cuenta atrás continuará desde el punto en que se haya interrumpido.

Cancelación del inicio diferido

1. Mantenga pulsadas a la vez las teclas de función B y C hasta que se enciendan todos los indicadores de programa.

- Si cancela un inicio diferido, también se cancelará el programa de lavado.

2. Seleccione otro programa de lavado.

Finalización del programa de lavado

- El aparato se para automáticamente.

- Suenan las señales acústicas de fin de programa.

1. Abra la puerta.
 - La pantalla digital muestra 0.
 - Se enciende el indicador de fin de programa.
 - El indicador del programa finalizado sigue encendido.
2. Apague el aparato.
3. Para mejorar los resultados del secado, mantenga la puerta entreabierta durante unos minutos antes de retirar la vajilla.

Deje enfriar los platos antes de retirarlos del aparato. Los platos calientes son sensibles a los golpes.

Modo en espera

Si al finalizar el programa de lavado no se apaga de inmediato, el aparato pasa automáticamente al modo en espera. El modo de espera reduce el consumo de energía.

Tres minutos después de finalizar el programa, se apagan todos los indicadores luminosos y el visor digital muestra una barra horizontal.

Pulse una de las teclas (salvo la de encendido/apagado) para volver al modo de fin de programa.

MANTENIMIENTO Y LIMPIEZA



ADVERTENCIA

Apague el aparato antes de limpiar los filtros.

Limpe los filtros



PRECAUCIÓN

No utilice el aparato sin filtros. Compruebe que los filtros están bien colocados. De lo contrario, los resultados de lavado serán insatisfactorios y se dañará el aparato.

El aparato tiene 2 filtros:

1. microfiltro
2. filtro plano

Siga estos pasos para limpiar los filtros:

1. Abra la puerta.
2. Retire el cesto.
3. Retire los filtros de la base del aparato.
4. Limpie los filtros bajo el agua corriente.
5. Vuelva a colocar los filtros.
6. Gire el microfiltro hacia la izquierda para bloquearlo.

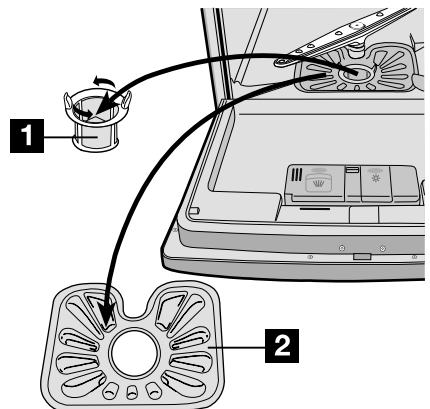

Limpeza del brazo aspersor

Revise periódicamente el brazo aspersor. Elimine los restos de comida que pueda haber en los orificios del brazo aspersor.

Si es necesario, siga este procedimiento para desmontarlo:

1. Gire la tuerca de derecha a izquierda.
2. Retire el brazo aspersor.
3. Limpie los orificios a fondo.

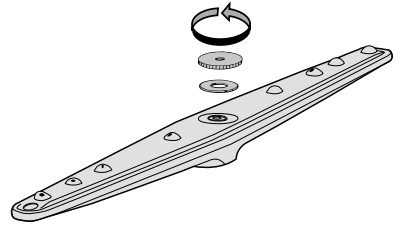

Limpeza del exterior

Limpie las superficies externas de la máquina y del panel de mandos con un paño suave y húmedo. Utilice sólo detergentes neutros. No utilice productos abrasivos, estropajos ni disolventes (acetona, tricloroetileno, etc.).

Precauciones contra la congelación



PRECAUCIÓN

No instale el aparato en un lugar donde la temperatura descienda por debajo de 0 °C. El fabricante no se hace responsable de daños producidos por el hielo.

Si no es posible evitarlo, vacíe el aparato y cierre la puerta. Desconecte el tubo de entrada de agua y haga salir el agua que pueda contener.

QUÉ HACER SI...

El aparato no se pone en marcha o se detiene durante el funcionamiento.

Si existe un desperfecto, intente corregirlo. Si no logra solucionar el problema, póngase en contacto con el Centro de Servicio técnico.



PRECAUCIÓN

Apague el aparato antes de llevar a cabo las acciones de corrección recomendadas.

Código de fallo y desperfecto	Causa y soluciones posibles
<ul style="list-style-type: none"> • señal acústica intermitente • la pantalla digital muestra 10 El lavavajillas no carga agua	<ul style="list-style-type: none"> • El grifo está bloqueado o tiene incrustaciones calcáreas. Limpie el grifo. • El grifo está cerrado. Abra el grifo. • El filtro del tubo de entrada de agua está obstruido. Limpie el filtro. • La conexión del tubo de entrada de agua no es correcta. El tubo podría estar doblado o aplastado. Compruebe que la conexión es correcta.

Código de fallo y desperfecto	Causa y soluciones posibles
<ul style="list-style-type: none"> • señal acústica intermitente • la pantalla digital muestra E20 El lavavajillas no desagua	<ul style="list-style-type: none"> • El sumidero está obstruido. Limpie el sumidero. • La conexión del tubo de desagüe agua no es correcta. El tubo podría estar doblado o aplastado. Compruebe que la conexión es correcta.
<ul style="list-style-type: none"> • La bomba de desagüe funciona continuamente • Todos los indicadores del panel están apagados Está en funcionamiento el dispositivo antiinundación	<ul style="list-style-type: none"> • Cierre el grifo y póngase en contacto con el Centro de servicio técnico.
El programa no se inicia	<ul style="list-style-type: none"> • La puerta del aparato no está cerrada. Cierre la puerta. • El enchufe no está bien conectado. Conecte bien el enchufe. • Se ha quemado el fusible de la caja de fusibles de la vivienda. Cambie el fusible. • Está activado el inicio diferido. Cancele el inicio diferido para que el programa comience de inmediato.

Después de la comprobación, encienda el aparato. El programa continúa a partir del punto en que se interrumpió. Si reaparece el desperfecto, llame al Centro de Servicio técnico.

Si la pantalla muestra un código de error no descrito en la tabla, póngase en contacto con el Centro de servicio técnico.

Los datos siguientes son necesarios para poder ayudarle rápida y correctamente:

- Modelo (Mod.)
- Número del producto (PNC)
- Número de serie (S.N.)

Consulte esta información en la placa de datos técnicos del aparato.

Utilice los espacios siguientes para anotar los datos:

Denominación del modelo:

Número de producto:

Número de serie:

Los resultados de lavado no son satisfactorios	
La vajilla no está limpia	<ul style="list-style-type: none"> • El programa de lavado seleccionado no es adecuado al tipo de carga y grado de suciedad de la vajilla. • El cesto no está bien cargado y el agua no puede llegar a todas las superficies. • El brazo aspersor no gira libremente por la disposición incorrecta de la carga. • Los filtros están sucios o mal instalados. • Se ha utilizado poco o ningún detergente.
Se observan restos de cal en la vajilla	<ul style="list-style-type: none"> • El depósito de sal está vacío. • El descalcificador está ajustado a un nivel inapropiado para el agua. • La tapa del recipiente de sal no está debidamente cerrada.
La vajilla aparece mojada y deslucida	<ul style="list-style-type: none"> • No se utilizó abrillantador. • El distribuidor de abrillantador está vacío.
Se ven rayas, puntos blancos o una película azulada en copas y platos	<ul style="list-style-type: none"> • Reduzca la dosis del abrillantador.
Se observan gotas de agua en vajilla y cristalería	<ul style="list-style-type: none"> • Aumente la dosificación de abrillantador. • La causa podría ser el detergente.

DATOS TÉCNICOS

Medidas	Anchura Altura Fondo	54,5 cm 44,7 cm 49,4 cm
Conexión eléctrica - Voltaje - Potencia total - Fusible	Los datos de la conexión eléctrica se indican en la placa de datos técnicos, situada en el borde interno de la puerta del lavavajillas.	
Presión del suministro de agua	Mínima Máxima	0,8 bar (0,08 MPa) 10 bar (1 MPa)
Capacidad	6 cubiertos	

INSTALACIÓN



ADVERTENCIA

Asegúrese de que el enchufe está desconectado de la toma de red durante la instalación.

Instalación del aparato



Siga las instrucciones de la plantilla adjunta para:

- Empotrar el aparato.
- Instalar el panel del mueble.
- Conectar la entrada de agua y el desagüe.

Retire todo el material de embalaje antes de desplazar el lavavajillas a su posición.

Coloque el aparato junto a un grifo y un desagüe.

Al colocar el aparato en su lugar, asegúrese de que los tubos de agua no queden doblados ni aplastados.

Instale el aparato en un estante de mueble de cocina.

Compruebe que:

- El mueble está correctamente fijado a la pared.
- El estante del lavavajillas está bien fijado al mueble.
- El borde delantero del estante está nivelado con los lados del mueble.
- El lavavajillas está nivelado en el estante para funcionar correctamente.

Ajuste del nivel del aparato

Compruebe que el aparato está nivelado para poder cerrar y ajustar la puerta de manera correcta. Si el nivel del aparato es correcto, la puerta no rozará los laterales del mueble. Si la puerta no cierra bien, afloje o apriete las patas ajustables hasta obtener la nivelación correcta.

CONEXIÓN DE AGUA

Tubo de entrada

El aparato cuenta con funciones de seguridad que impiden que el agua utilizada regrese al sistema de agua potable.

Conecte el aparato a una toma de agua caliente (máx. 60°) o fría.

Si el agua caliente procede de fuentes de energía alternativas más ecológicas (por ej., placas solares, fotovoltaicas o de energía eólica), utilice un suministro de agua caliente que reduzca el consumo de energía.

Es importante que haya un grifo o una llave de agua de fácil acceso cerca del lavavajillas.

Conecte el tubo de entrada a un grifo con rosca externa de 3/4 pulgadas.

Si el tubo de entrada de agua es demasiado corto, cámbielo por otro más largo y de más presión. No conecte un tubo de extensión.

Para adaptar la instalación, es posible girar el extremo del tubo conectado al lavavajillas.

Siga estos pasos :

1. Afloje la tuerca de sujeción.
2. Gire el tubo.
3. Apriete la tuerca de sujeción.

**ADVERTENCIA**

Asegúrese de que la tuerca de sujeción y todas las demás conexiones están bien apretadas antes de colocar el lavavajillas en su lugar.

**ADVERTENCIA**

Utilice siempre un tubo de entrada de agua nuevo. No utilice tubos de conexión de aparatos antiguos.

Tubo de desagüe

El aparato tiene un sistema de seguridad que impide que el agua pueda dañarlo. En caso de un fallo de funcionamiento, la bomba de desagüe se pone en marcha automáticamente y extrae el agua del lavavajillas.

**ADVERTENCIA**

El sistema de seguridad del agua funciona con el lavavajillas apagado sólo si está conectado a la toma de corriente.

Si conecta el tubo de desagüe al sumidero, bajo el fregadero, retire la membrana de plástico (A). Si no retira la membrana, los residuos de comida pueden bloquear la salida del tubo de desagüe

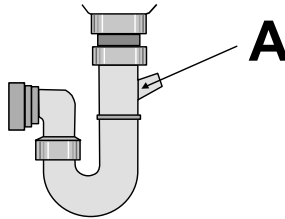

CONEXIÓN ELÉCTRICA

**ADVERTENCIA**

El fabricante no se hace responsable de las consecuencias de no seguir las instrucciones de seguridad.

Conecte el aparato a tierra según las instrucciones de seguridad.

Compruebe que el voltaje nominal y el tipo de suministro eléctrico que figuran en la placa de datos técnicos coinciden con los del suministro local.

Utilice siempre una toma con aislamiento de conexión a tierra correctamente instalada.

No utilice enchufes o conectores múltiples ni cables prolongadores. Existe riesgo de incendio.

No cambie personalmente el cable de alimentación. Póngase en contacto con el Centro de servicio técnico.

Compruebe que el enchufe es accesible después de la instalación.

No tire del cable de alimentación para desconectar el aparato. Tire siempre del enchufe.

ASPECTOS MEDIOAMBIENTALES

El símbolo  que aparece en el aparato o en su embalaje, indica que este producto no se puede tratar como un residuo normal del hogar. Se deberá entregar, sin coste para el poseedor, bien al distribuidor, en el acto de la compra de un nuevo producto similar al que se deshecha, bien a un punto municipal de recolección selectiva de equipos eléctricos y electrónicos para su reciclaje. Al asegurarse de que este producto se desecha correctamente, usted ayudará a evitar posibles consecuencias negativas para el medio ambiente y la salud pública, lo cual podría ocurrir si este producto no se gestionara de forma adecuada. Para obtener información más detallada sobre el reciclaje de este producto, póngase en contacto con el Ayuntamiento de su Municipio, ó con la tienda donde lo compró.

Los materiales de embalaje son ecológicos y se pueden reciclar. Los componentes plásticos se identifican con marcas, por ej. >PE<, >PS<, etc. Deseche los materiales de embalaje en los contenedores de uso público destinados a tal efecto.



ADVERTENCIA

Para desechar el aparato, siga este procedimiento:

- Extraiga el enchufe de la toma de red.
- Corte el cable y el enchufe y deséchelos.
- Deseche el cierre de la puerta. Esto evitará que los niños al jugar queden atrapados dentro y pongan su vida en peligro.

www.aeg.com/shop



156954151-A-062014



 **AEG**
perfekt in form und funktion