

FAVORIT 55420 W0P

PT Manual de instruções
ES Manual de instrucciones

2
17



 **AEG**
perfekt in form und funktion

ÍNDICE

1. INSTRUÇÕES DE SEGURANÇA	3
2. DESCRIÇÃO DO PRODUTO	5
3. PAINEL DE CONTROLO	6
4. PROGRAMAS	7
5. OPÇÕES	8
6. ANTES DA PRIMEIRA UTILIZAÇÃO	8
7. UTILIZAÇÃO DIÁRIA	10
8. SUGESTÕES E DICAS	12
9. MANUTENÇÃO E LIMPEZA	13
10. RESOLUÇÃO DE PROBLEMAS	14
11. INFORMAÇÃO TÉCNICA	16

PARA RESULTADOS PERFEITOS

Obrigado por escolher este produto AEG. Criámo-lo para lhe oferecer um desempenho impecável durante vários anos, com tecnologias inovadoras que tornam a sua vida mais fácil – funcionalidades que poderá não encontrar em aparelhos convencionais. Continue a ler durante alguns minutos para tirar o máximo partido do produto.

Visite o nosso website para:



Resolver problemas e obter conselhos de utilização, catálogos e informações sobre serviços:
www.aeg.com



Registar o seu produto para beneficiar de um serviço melhor:
www.aeg.com/productregistration



Adquirir acessórios, consumíveis e peças de substituição originais para o seu aparelho:
www.aeg.com/shop

APOIO AO CLIENTE E ASSISTÊNCIA

Recomendamos a utilização de peças de substituição originais. Quando contactar a Assistência, certifique-se de que tem os seguintes dados disponíveis. A informação encontra-se na placa de características. Modelo, PNC, Número de Série.



Aviso / Cuidado - Informações de segurança.



Informações gerais e conselhos úteis



Informações ambientais

Sujeito a alterações sem aviso prévio.

1. INSTRUÇÕES DE SEGURANÇA

Leia atentamente as instruções fornecidas antes de instalar e utilizar o aparelho. O fabricante não é responsável por lesões ou danos resultantes de instalação e utilização incorrectas. Guarde sempre as instruções junto do aparelho para futura referência.

1.1 Segurança para crianças e pessoas vulneráveis



ADVERTÊNCIA

Risco de asfixia, ferimentos ou incapacidade permanente.

- Não permita que o aparelho seja utilizado por pessoas, incluindo crianças, com capacidades físicas e sensoriais reduzidas, funções mentais reduzidas ou sem experiência e conhecimento de utilização do mesmo. Essas pessoas devem ser vigiadas ou ensinadas a utilizar o aparelho por uma pessoa que seja responsável pela sua segurança.
- Não permita que as crianças brinquem com o aparelho.
- Mantenha todos os materiais de embalagem fora do alcance das crianças.
- Mantenha todos os detergentes fora do alcance das crianças.
- Mantenha as crianças e os animais domésticos afastados da porta do aparelho quando esta estiver aberta.
- Certifique-se de que a informação sobre a ligação eléctrica existente na placa de características está em conformidade com a alimentação eléctrica. Se não estiver, contacte um electricista.
- Utilize sempre uma tomada devidamente instalada e à prova de choques eléctricos.
- Não utilize adaptadores de tomadas duplas ou triplas, nem cabos de extensão.
- Certifique-se de que não danifica a ficha e o cabo de alimentação eléctrica. Se for necessário substituir o cabo de alimentação, esta operação deve ser efectuada pelo nosso Centro de Assistência Técnica.
- Ligue a ficha de alimentação eléctrica à tomada apenas no final da instalação. Certifique-se de que a ficha fica acessível após a instalação.
- Não puxe o cabo de alimentação para desligar o aparelho. Puxe sempre a ficha.
- Não toque no cabo de alimentação ou na ficha de alimentação com as mãos molhadas.
- Este aparelho está em conformidade com as Directivas da UE.

1.2 Instalação

- Remova toda a embalagem.
- Não instale nem utilize o aparelho se ele estiver danificado.
- Não instale nem utilize o aparelho em locais com temperatura inferior a 0 °C.
- Cumpra as instruções de instalação fornecidas com o aparelho.

Ligação eléctrica



ADVERTÊNCIA

Risco de incêndio e choque eléctrico.

- O aparelho tem de ficar ligado à terra.
- Certifique-se de que não danifica as manguueiras de água.
- Antes de ligar o aparelho a canos novos ou canos que não sejam usados há muito tempo, deixe a água correr até sair limpa.
- Na primeira utilização do aparelho, certifique-se de que não há fugas de água.
- A mangueira de entrada de água possui uma válvula de segurança e um revestimento com um cabo de alimentação no seu interior.

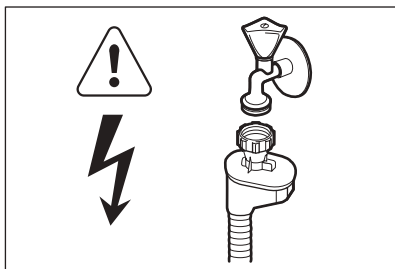

ADVERTÊNCIA

Voltagem perigosa.

- Se a mangueira de entrada de água estiver danificada, desligue imediatamente a ficha da tomada eléctrica. Contacte a Assistência Técnica para substituir a mangueira de entrada de água.

1.3 Utilização

- Este aparelho destina-se exclusivamente a utilizações domésticas ou semelhantes, tais como:
 - Áreas de cozinha destinadas ao pessoal em lojas, escritórios e outros ambientes de trabalho
 - Turismo rural
 - Utilização por clientes de hotéis, motéis e outros ambientes hoteleiros
 - Ambientes hoteleiros tipo residencial.



ADVERTÊNCIA

Risco de ferimentos, queimaduras, choque eléctrico ou incêndio.

- Não altere as especificações deste aparelho.

- Coloque as facas e todas as cutelarias de ponta afiada no cesto de talheres com as pontas viradas para baixo ou na horizontal.
- Para evitar quedas, não deixe a porta do aparelho aberta sem supervisão.
- Não se sente nem se apoie na porta aberta.
- Os detergentes de máquina de lavar loiça são perigosos. Cumpra as instruções de segurança existentes na embalagem do detergente.
- Não beba a água do aparelho, nem a utilize para qualquer outro fim.
- Não retire a loiça do aparelho enquanto o programa não estiver concluído. Pode ainda haver detergente na loiça.
- O aparelho pode libertar vapor quente se abrir a porta quando um programa estiver em funcionamento.
- Não coloque produtos inflamáveis ou objectos molhados com produtos inflamáveis, no interior, perto ou em cima do aparelho.
- Não utilize jactos de água ou vapor para limpar o aparelho.

1.4 Eliminação



ADVERTÊNCIA

Risco de ferimentos e asfixia.

- Desligue o aparelho da alimentação eléctrica.
- Corte o cabo de alimentação eléctrica e elimine-o.
- Remova o trinco da porta para evitar que crianças ou animais de estimação possam ficar aprisionados no interior do aparelho.

2. DESCRIÇÃO DO PRODUTO

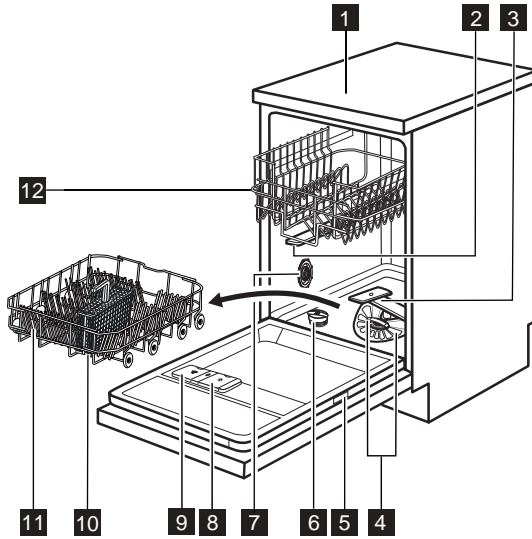

- | | |
|-----------------------------------|----------------------------------------|
| 1 Tampo | 7 Ranhura de ventilação |
| 2 Braço aspersor superior | 8 Distribuidor de abrillantador |
| 3 Braço aspersor inferior | 9 Distribuidor de detergente |
| 4 Filtros | 10 Cesto de talheres |
| 5 Placa de características | 11 Cesto inferior |
| 6 Depósito de sal | 12 Cesto superior |

3. PAINEL DE CONTROLO

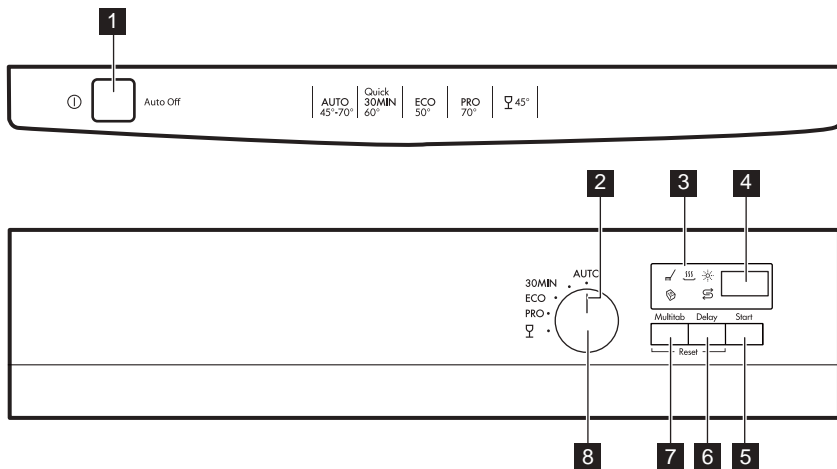

1 Botão On/Off (ligar/desligar)

2 Marcador de programa

3 Indicadores





4 Visor

5 Botão **Start**

6 Botão **Delay**

7 Botão **Multitab**

8 Selector de programas

Indicadores	Descrição
	Indicador da fase de lavagem.
	Indicador da fase de secagem.
	Indicador de falta de abrillantador. Este indicador está desligado durante o funcionamento dos programas.
	Indicador de falta de sal. Este indicador está desligado durante o funcionamento dos programas.
	Indicador Multitab.

4. PROGRAMAS

Programa ¹⁾	Nível de sujidade Tipo de carga	Fases do programa	Duração (minutos)	Energia (kWh)	Água (l)
AUTO 2)	Tudo Faianças, talheres, tachos e panelas	Pré-lavagem Lavagem a 45 °C ou 70 °C Enxaguamentos Secagem	80 - 130	0.8 - 1.3	8 - 16
30MIN 3)	Sujidade recente Faianças e talheres	Lavagem a 60 °C Enxaguamento	30	0.9	8
ECO 4)	Sujidade normal Faianças e talheres	Pré-lavagem Lavagem a 50 °C Enxaguamentos Secagem	195	0.89	8.9
PRO 5)	Sujidade intensa Faianças, talheres, tachos e panelas	Pré-lavagem Lavagem a 70 °C Enxaguamentos Secagem	130 - 140	1.2 - 1.3	12 - 13
	Sujidade normal ou ligeira Faianças e vidros delicados	Lavagem a 45 °C Enxaguamentos Secagem	60 - 70	0.6 - 0.7	9 - 10

- 1) A pressão e a temperatura da água, as variações da corrente eléctrica, as opções e a quantidade de loiça podem alterar os valores de consumo.
- 2) O aparelho detecta o nível de sujidade e a quantidade de loiça nos cestos. Ajusta automaticamente a temperatura e a quantidade de água, o consumo de energia e a duração do programa.
- 3) Com este programa, pode lavar uma carga com sujidade recente. Proporciona bons resultados de lavagem em pouco tempo.
- 4) Com este programa, terá o consumo de água e energia mais eficiente para faianças e talheres com sujidade normal. (Este é o programa standard para testes.)
- 5) Este programa tem uma fase de enxaguamento com temperatura elevada para melhorar a higiene. Durante a fase de enxaguamento, a temperatura permanece nos 70 °C durante pelo menos 10 minutos.

Informação para teste

Para obter a informação necessária para testes de desempenho, por favor envie um e-mail para:

info.test@dishwasher-production.com

Anote o número do produto (PNC) indicado na placa de características.

5. OPÇÕES

5.1 Multitab



Active ou desactive a opção Multitab antes de iniciar um programa. Não pode activar ou desactivar esta opção durante o funcionamento de um programa.

1. Prima **Multitab**; o indicador Multitab acende-se.
 - A opção fica activa até ser desactivada.

Se deixar de utilizar pastilhas de detergente combinadas, execute estes passos antes de começar a utilizar detergente, abrillantador e sal

para máquinas de lavar loiça em separado:

1. Regule o amaciador da água para o nível mais elevado.
2. Certifique-se de que o depósito de sal e o distribuidor de abrillantador estão cheios.
3. Inicie o programa mais curto que tenha fase de enxaguamento e não coloque detergente nem loiça.
4. Regule o amaciador da água para a dureza da água da sua área.
5. Regule a quantidade de abrillantador a libertar.

6. ANTES DA PRIMEIRA UTILIZAÇÃO

1. Certifique-se de que o nível definido para o amaciador da água corresponde à dureza da água na sua área. Caso contrário, ajuste o amaciador da água. Contacte os serviços de abastecimento de água locais para saber qual é a dureza da água na sua área.
2. Encha o depósito de sal.
3. Encha o distribuidor de abrillantador.
4. Abra a torneira da água.
5. É possível que fiquem resíduos de processamento no aparelho. Inicie um programa para os remover. Não utilize detergente e não carregue os cestos.

6.1 Regular o amaciador da água



Dureza da água			Regulação do amaciador da água	
Graduação alemã (°dH)	Graduação francesa (°fH)	mmol/l	Graduação graus	Nível
47 - 50	84 - 90	8,4 - 9,0	58 - 63	10
43 - 46	76 - 83	7,6 - 8,3	53 - 57	9
37 - 42	65 - 75	6,5 - 7,5	46 - 52	8
29 - 36	51 - 64	5,1 - 6,4	36 - 45	7
23 - 28	40 - 50	4,0 - 5,0	28 - 35	6
19 - 22	33 - 39	3,3 - 3,9	23 - 27	5 ¹⁾
15 - 18	26 - 32	2,6 - 3,2	18 - 22	4
11 - 14	19 - 25	1,9 - 2,5	13 - 17	3
4 - 10	7 - 18	0,7 - 1,8	5 - 12	2

Dureza da água			Regulação do amaciador da água	
Graduação alemã (°dH)	Graduação francesa (°fH)	mmol/l	Graduação graus	Nível
< 4	< 7	< 0,7	< 5	1 ²⁾



1) Posição de fábrica.

2) Não utilize sal neste nível.

Como ajustar o nível do amaciador da água

1. Prima o botão On/Off (ligar/desligar) para activar o aparelho. Certifique-se de que o aparelho está no modo de selecção. Consulte "Seleccionar e iniciar um programa".
2. Rode o selector de programas até que o visor apresente duas barras de estado horizontais.
3. Mantenha os botões **Multitab** e **Delay** premidos em simultâneo até que os indicadores ,  e  comecem a piscar.

4. Prima **Multitab**.

- Os indicadores  e  apagam-se.
- O indicador  continua a piscar.
- O visor apresenta a regulação actual do amaciador da água, por exemplo, **5 L** = nível 5.

5. Prima **Multitab** repetidamente para alterar a definição.

6. Prima o botão On/Off (ligar/desligar) para desactivar o aparelho e confirmar a definição.

6.2 Encher o depósito de sal

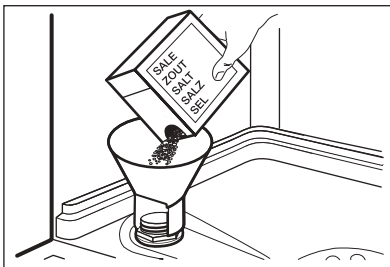

1. Rode a tampa para a esquerda e abra o depósito de sal.
2. Coloque 1 litro de água no depósito de sal (apenas na primeira vez).
3. Encha o depósito de sal com sal para máquinas de lavar loiça.
4. Retire o sal em torno da abertura do depósito de sal.
5. Rode a tampa para a direita para fechar o depósito de sal.

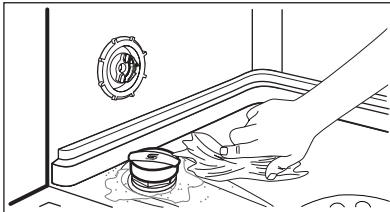

CUIDADO

É possível que saia água e sal do depósito de sal quando estiver a enchê-lo. Risco de corrosão. Para o evitar, inicie um programa depois de encher o depósito de sal.

6.3 Encher o distribuidor de abrillantador

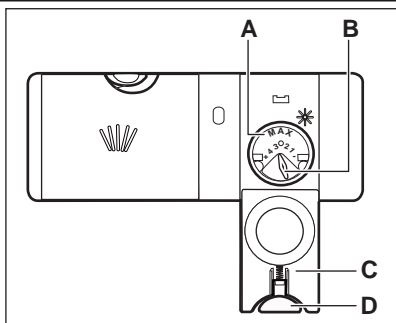

1. Prima o botão **(D)** para abrir a tampa **(C)**.
2. Encha o distribuidor de abrillantador **(A)** apenas até à marca "max".
3. Retire o abrillantador entornado com um pano absorvente para evitar demasiada espuma.
4. Feche a tampa. Certifique-se de que o botão de libertação fica trancado na posição correcta.



Podem rodar o seletor de quantidade a libertar **(B)** entre a posição 1 (menos quantidade) e a posição 4 (mais quantidade).

7. UTILIZAÇÃO DIÁRIA

1. Abra a torneira da água.
2. Prima o botão On/Off (ligar/desligar) para activar o aparelho. Certifique-se de que o aparelho está no modo de selecção. Consulte "Seleccionar e iniciar um programa".
 - Se o indicador de falta de sal estiver aceso, encha o depósito de sal.
 - Se o indicador de falta de abrillantador estiver aceso, encha o distribuidor de abrillantador.
3. Coloque loiça nos cestos.
4. Adicione o detergente.
 - Se utilizar pastilhas de detergente combinadas, utilize a opção Multi-tab.
5. Seleccione e inicie o programa correcto para o tipo de carga e grau de sujidade.

7.1 Utilizar o detergente

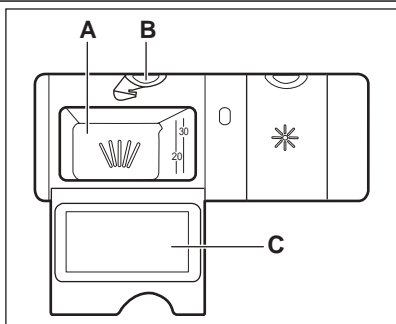

1. Prima o botão de libertação **(B)** para abrir a tampa **(C)**.
2. Coloque o detergente no compartimento **(A)**.
3. Se o programa tiver uma fase de pré-lavagem, coloque uma pequena quantidade de detergente na parte interior da porta do aparelho.
4. Se utilizar pastilhas de detergente, coloque a pastilha no compartimento **(A)**.
5. Feche a tampa. Certifique-se de que o botão de libertação fica trancado na posição correcta.

Modo de selecção

Para algumas definições, é necessário que o aparelho esteja no modo de selecção.

O aparelho está no modo de selecção quando, após a activação, todos os indicadores de fase estão acesos e a duração do programa está intermitente no visor.

Se o painel de comandos não mostrar esta condição, mantenha premidos os botões **Multitab** e **Delay** em simultâneo até que o aparelho fique no modo de selecção.

7.2 Seleccionar e iniciar um programa

Iniciar um programa sem início diferido

1. Abra a torneira da água.
2. Prima o botão On/Off (ligar/desligar) para activar o aparelho.
3. Feche a porta do aparelho.
4. Rode o selector até que o marcador de programa fique alinhado com o programa que pretender.
 - A duração do programa aparece intermitente no visor.
 - Os indicadores de fase do programa acendem-se.
5. Prima **Start**.
 - O programa inicia e apenas o indicador da fase em curso permanece aceso.
 - A duração do programa começa a diminuir em passos de 1 minuto.

Iniciar um programa com início diferido

1. Selecciona o programa.
2. Prima **Delay** repetidamente até que o visor apresente o tempo de atraso que pretende definir (de 1 a 24 horas).
 - O tempo de início diferido fica intermitente no visor.
3. Prima **Start**.
 - A contagem decrescente inicia e diminui em intervalos de 1 hora.

- Os indicadores de fase apagam-se. Quando a contagem decrescente terminar, o programa inicia e o indicador da fase em curso acende-se.

Abrir a porta do aparelho durante o funcionamento

Se abrir a porta, o aparelho pára de funcionar. Quando fechar a porta, o aparelho continua a partir do ponto de interrupção.

Cancelar o Início Diferido com a contagem decrescente já iniciada

1. Mantenha os botões **Multitab** e **Delay** premidos em simultâneo até que a duração do programa fique intermitente no visor e os indicadores de fase se acendam.
2. Prima **Start** para iniciar o programa.

Cancelar o programa

1. Mantenha os botões **Multitab** e **Delay** premidos em simultâneo até que a duração do programa fique intermitente no visor e os indicadores de fase se acendam.



Certifique-se de que existe detergente no distribuidor de detergente antes de iniciar um novo programa.

No fim do programa

O visor apresenta 0 e os indicadores de fase apagam-se.

1. Prima o botão On/Off (ligar/desligar) para desactivar o aparelho.
2. Feche a torneira da água.



Se não premir o botão On/Off (ligar/desligar), a função Auto Off desactiva automaticamente o aparelho alguns minutos após o fim do programa. Isto ajuda a reduzir o consumo de energia.

Importante

- Permita que a loiça arrefeça antes de a retirar do aparelho. A loiça quente danifica-se facilmente.
- Retire primeiro a loiça do cesto inferior e só depois a do cesto superior.

8. SUGESTÕES E DICAS

8.1 Descalcificador da água

A água mais dura contém uma grande quantidade de minerais que podem danificar o aparelho e piorar o resultado da lavagem. O descalcificador da água neutraliza estes minerais.

O sal para máquinas de lavar loiça mantém o descalcificador da água limpo e em boas condições. É importante definir o nível correcto do descalcificador da água. Isto garante que é utilizada a quantidade correcta de água e sal para máquinas de lavar loiça.

8.2 Utilizar sal, abrillantador e detergente

- Utilize apenas sal, abrillantador e detergente próprios para máquina de lavar loiça. Outros produtos podem danificar o aparelho.
- O abrillantador ajuda a secar a loiça sem riscos e manchas durante a fase de enxaguamento.
- As pastilhas de detergente combinadas contêm detergente, abrillantador e outros agentes. Certifique-se de que as pastilhas que utiliza são apropriadas para a dureza da água na sua área. Consulte as instruções das embalagens dos produtos.
- As pastilhas de detergente não se dissolvem totalmente nos programas curtos. Para evitar resíduos de detergente na loiça, recomendamos que utilize as pastilhas apenas com programas longos.



Não utilize mais do que a quantidade correcta de detergente. Consulte as instruções da embalagem do detergente.

- Pode haver água nas partes laterais e na porta do aparelho. O aço inoxidável arrefece mais rapidamente do que os pratos.

8.3 Colocar loiça nos cestos



Consulte o folheto fornecido para ver exemplos de colocação da loiça nos cestos.

- Utilize o aparelho apenas para lavar loiça que pode ser lavada na máquina.
- Não coloque loiça de madeira, marfim, alumínio, estanho ou cobre no aparelho.
- Não coloque itens que possam absorver água na máquina (esponjas, panos domésticos).
- Remova os resíduos de comida da loiça.
- Para remover facilmente resíduos de alimentos queimados, coloque os pratos e os tachos de molho antes de os colocar no aparelho.
- Coloque as peças ocas (chávenas, copos e panelas) com a abertura para baixo.
- Certifique-se de que os talheres e os pratos não ficam colados. Misture colheres com outros talheres.
- Certifique-se de que os copos não tocam noutros copos.
- Coloque as peças pequenas no cesto de talheres.
- Coloque as peças leves no cesto superior. Certifique-se de que não poderão mover-se.
- Certifique-se de que os braços aspersores podem mover-se livremente antes de iniciar um programa.

8.4 Antes de iniciar um programa

Certifique-se de que:

- Os filtros estão limpos e bem instalados.
- Os braços aspersores não estão obstruídos.
- A loiça está colocada correctamente nos cestos.
- O programa é adequado ao tipo de carga e ao grau de sujidade.
- Utiliza a quantidade de detergente correcta.
- Existe abrilhantador e sal para máquinas de lavar loiça (excepto se utilizar pastilhas de detergente combinadas).
- A tampa do depósito de sal está bem apertada.

9. MANUTENÇÃO E LIMPEZA



ADVERTÊNCIA

Antes de qualquer acção de manutenção, desactive o aparelho e desligue a ficha da tomada eléctrica.



Se os filtros estiverem sujos e os braços aspersores estiverem obstruídos, os resultados de lavagem são inferiores. Verifique-os regularmente e limpe-os se for necessário.

9.1 Limpar os filtros

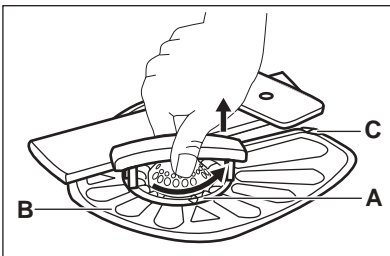

1. Rode o filtro (A) para a esquerda e remova-o.

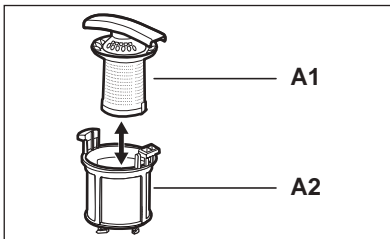

2. Para desmontar o filtro (A), separe as partes (A1) e (A2).
3. Remova o filtro (B).
4. Lave os filtros com água.
5. Antes de voltar a colocar o filtro (B), certifique-se de que não há resíduos de alimentos ou sujidade dentro e à volta da extremidade do colector.

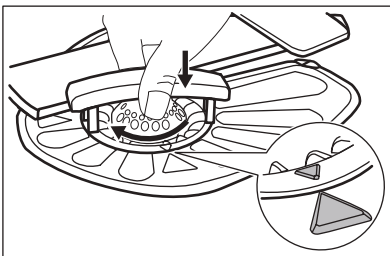

6. Certifique-se de que o filtro (B) está bem posicionado debaixo das 2 guias (C).
7. Monte o filtro (A) e volte a colocá-lo no filtro (B). Rode-o para a direita até bloquear.



Uma posição incorrecta dos filtros pode causar resultados de lavagem insatisfatórios e danos no aparelho.

9.2 Limpar os braços aspersores

Não retire os braços aspersores. Se os orifícios dos braços aspersores ficarem obstruídos, retire a sujidade com um objecto fino e afiado.

9.3 Limpeza externa

Limpe o aparelho com um pano macio e húmido.

Utilize apenas detergentes neutros. Não utilize produtos abrasivos, esfregões ou solventes.

9.4 Limpeza interior

Se utilizar frequentemente programas de curta duração, estes poderão deixar depósitos de gordura e calcário no interior do aparelho.

Para evitar isso, recomendamos que execute programas de longa duração pelo menos 2 vezes por mês.

10. RESOLUÇÃO DE PROBLEMAS

O aparelho não arranca ou pára durante o funcionamento.

Antes de contactar a Assistência Técnica, consulte as informações seguintes para tentar resolver o problema.

No caso de algumas avarias, o display apresenta um código de alarme:

- **,10** - O aparelho não se enche com água.

- **,20** - O aparelho não escoa a água.
- **,30** - O dispositivo anti-inundação está activado.



ADVERTÊNCIA

Desactive o aparelho antes de realizar as verificações.

Problema	Solução possível
Não consegue activar o aparelho.	Certifique-se de que a ficha está ligada na tomada eléctrica.
	Certifique-se de que não há um disjuntor desligado no quadro eléctrico.
O programa não inicia.	Certifique-se de que a porta do aparelho está fechada.
	Prima Start .
	Se tiver seleccionado o Início Diferido, cancele-o ou aguarde até a contagem decrescente terminar.
O aparelho não se enche com água.	Certifique-se de que a torneira da água está aberta.
	Certifique-se de que a pressão do fornecimento de água não é demasiado baixa. Para obter essa informação, contacte os serviços de abastecimento de água locais.
	Certifique-se de que a torneira da água não está obstruída.
	Certifique-se de que o filtro da mangueira de entrada não está obstruído.

Problema	Solução possível
	Certifique-se de que a mangueira de entrada não tem dobras ou vincos.
O aparelho não escoa a água.	Certifique-se de que o sifão do lava-loiça não está obstruído.
	Certifique-se de que a mangueira de escoamento não tem dobras ou vincos.
O dispositivo anti-inundação está activado.	Feche a torneira da água e contacte a Assistência Técnica.

Após todas as verificações, active o aparelho. O programa continua a partir do ponto de interrupção.
 Se o problema voltar a ocorrer, contacte a Assistência Técnica.
 Se o display apresentar outros códigos de alarme, contacte a Assistência Técnica.

active o distribuidor de abrillantador para utilizar abrillantador em conjunto com as pastilhas de detergente combinadas.



Consulte "SUGESTÕES E DICAS" para conhecer outras causas possíveis.

10.1 Se os resultados de lavagem e de secagem não forem satisfatórios

Riscos esbranquiçados ou camadas azuladas nos copos e pratos

- Foi libertado demasiado abrillantador. Ajuste o regulador de abrillantador para uma posição inferior.
- A quantidade de detergente é demasiada.







Manchas e marcas de água secas nos copos e nos pratos

- A quantidade de abrillantador libertado não é suficiente. Ajuste o regulador de abrillantador para uma posição superior.
- A causa pode estar na qualidade do detergente.

Os pratos estão molhados

- O programa não tem fase de secagem ou a fase de secagem usa uma temperatura baixa.
- O distribuidor de abrillantador está vazio.
- A causa pode estar na qualidade do abrillantador.
- A causa pode estar na qualidade das pastilhas de detergente combinadas. Experimente uma marca diferente ou

10.2 Como activar o distribuidor de abrillantador

1. Prima o botão On/Off (ligar/desligar) para activar o aparelho. Certifique-se de que o aparelho está no modo de selecção. Consulte "Seleccionar e iniciar um programa".
2. Rode o selector de programas até que o visor apresente duas barras de estado horizontais.
3. Mantenha os botões **Multitab** e **Delay** premidos em simultâneo até que os indicadores ,  e  comecem a piscar.
4. Prima **Delay**.
 - Os indicadores  e  apagam-se.
 - O indicador  continua a piscar.
 - O visor apresenta a regulação actual do distribuidor de abrillantador.

<i>0 d</i>	Off
<i>1 d</i>	On

5. Prima **Delay** repetidamente para alterar a definição.
6. Prima o botão On/Off (ligar/desligar) para desactivar o aparelho e confirmar a definição.

11. INFORMAÇÃO TÉCNICA

Dimensões	Largura / Altura / Profundidade (mm)	446 / 850 / 610
Ligação eléctrica	Consulte a placa de características.	
	Voltagem	220-240 V
	Frequência	50 Hz
Pressão do fornecimento de água	Mín. / máx. (bar / MPa)	(0,5 / 0,05) / (8 / 0,8)
Fornecimento de água 1)	Água fria ou água quente ²⁾	máx. 60 °C
Capacidade	Requisitos do local de instalação	9
Consumo de energia	Modo On (ligado)	0.10 W
	Modo Off (desligado)	0.10 W

1) Ligue a mangueira de entrada de água a uma torneira de água com rosca de 3/4".

2) Se a água quente for proveniente de fontes de energias renováveis (ex.: painéis solares, energia eólica), utilize-a para diminuir o consumo de energia.

12. PREOCUPAÇÕES AMBIENTAIS

Recicle os materiais que apresentem o símbolo ♻️. Coloque a embalagem nos contentores indicados para reciclagem.

Ajude a proteger o ambiente e a saúde pública através da reciclagem de aparelhos eléctricos e

eléctricos. Não elimine os aparelhos que tenham o símbolo ❌ juntamente com os resíduos domésticos. Coloque o produto num ponto de recolha para reciclagem local ou contacte as suas autoridades municipais.

ÍNDICE DE MATERIAS

1. INSTRUCCIONES DE SEGURIDAD	18
2. DESCRIPCIÓN DEL PRODUCTO	20
3. PANEL DE MANDOS	21
4. PROGRAMAS	21
5. OPCIONES	22
6. ANTES DEL PRIMER USO	23
7. USO DIARIO	25
8. CONSEJOS	26
9. MANTENIMIENTO Y LIMPIEZA	27
10. SOLUCIÓN DE PROBLEMAS	29
11. INFORMACIÓN TÉCNICA	30

PARA OBTENER RESULTADOS PERFECTOS

Gracias por escoger este producto AEG. Este artículo ha sido creado para ofrecer un rendimiento impecable durante muchos años, con innovadoras tecnologías que facilitarán su vida y prestaciones que probablemente no encuentre en electrodomésticos corrientes. Por favor, dedique algunos minutos a la lectura para disfrutar de todas sus ventajas.

Visite nuestro sitio web para:



Obtener consejos, folletos, soluciones a problemas e información de servicio:
www.aeg.com



Registrar su producto para recibir un mejor servicio:
www.aeg.com/productregistration



Adquirir accesorios, artículos de consumo y recambios originales para su aparato:
www.aeg.com/shop

ATENCIÓN Y SERVICIO AL CLIENTE

Le recomendamos que utilice recambios originales.

Al contactar con el Servicio, cerciórese de tener la siguiente información a mano.

La información se puede encontrar en la placa de características. Modelo, PNC, Número de serie.



Advertencia - Precaución-Información sobre seguridad.



Datos y recomendaciones generales



Información medioambiental

Salvo modificaciones.

1. INSTRUCCIONES DE SEGURIDAD

Antes de instalar y utilizar el aparato, lea atentamente las instrucciones facilitadas. El fabricante no se hace responsable de los daños y lesiones causados por una instalación y uso incorrectos. Guarde siempre las instrucciones junto con el aparato para futuras consultas.

1.1 Seguridad de niños y personas vulnerables



ADVERTENCIA

Existe riesgo de sufrir asfixia, lesiones o incapacidad permanente.

- Este aparato no debe ser usado por niños, ni por personas con capacidades físicas o mentales reducidas, ni por personas sin experiencia en el manejo del aparato, a menos que lo hagan bajo las instrucciones o la supervisión de la persona responsable de su seguridad.
- No deje que los niños jueguen con el aparato.
- Mantenga los materiales de embalaje alejados de los niños.
- Mantenga todos los detergentes fuera del alcance de los niños.
- Mantenga a los niños y mascotas alejados del aparato cuando la puerta se encuentre abierta.

1.2 Instalación

- Retire todo el embalaje.
- No instale ni utilice un aparato dañado.
- No instale ni utilice el aparato en lugares con temperaturas inferiores a 0 °C.
- Siga las instrucciones de instalación suministradas con el aparato.

Conexión eléctrica



ADVERTENCIA

Riesgo de incendios y descargas eléctricas.

- El aparato debe quedar conectado a tierra.

- Asegúrese de que las especificaciones eléctricas de la placa coinciden con las del suministro eléctrico de su hogar. En caso contrario, póngase en contacto con un electricista.
- Utilice siempre una toma con aislamiento de conexión a tierra correctamente instalada.
- No utilice adaptadores de enchufes múltiples ni cables prolongadores.
- Asegúrese de no provocar daños en el enchufe ni en el cable de red. El centro de asistencia es el único autorizado para cambiar el cable de corriente eléctrica del electrodoméstico en caso necesario.
- Conecte el enchufe a la toma de corriente únicamente cuando haya terminado la instalación. Asegúrese de tener acceso al enchufe del suministro de red una vez instalado el aparato.
- No desconecte el aparato tirando del cable de conexión a la red. Tire siempre del enchufe.
- No toque el cable de red ni el enchufe con las manos mojadas.
- Este aparato cumple las directivas CEE.

Conexión de agua

- Asegúrese de no provocar daños en los tubos de agua.
- Antes de conectar el aparato a las nuevas tuberías o a tuberías que no se hayan usado durante mucho tiempo, deje correr el agua hasta que esté limpia.
- La primera vez que utilice el aparato, asegúrese de que no hay fugas.
- La manguera de entrada de agua tiene una válvula de seguridad y un revestimiento con un cable interno de conexión a la red.

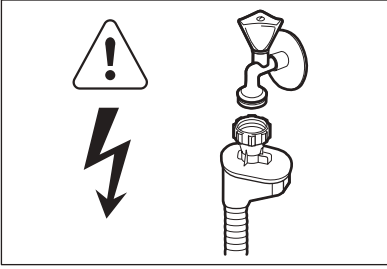

ADVERTENCIA

Voltaje peligroso.

- Si la manguera de entrada de agua está dañada, desconecte el aparato inmediatamente de la toma de corriente. Póngase en contacto con el servicio técnico para cambiar la manguera de entrada de agua.

1.3 Uso

- Este aparato está concebido para utilizarse en aplicaciones domésticas y similares como:
 - Áreas de cocina para el personal en tiendas, oficinas y otros entornos de trabajo
 - Granjas
 - Por clientes en hoteles, moteles y otros entornos de tipo residencial
 - Entornos tipo hostales o pensiones.



ADVERTENCIA

Existe riesgo de lesiones, quemaduras, descargas eléctricas o incendios.

- No cambie las especificaciones de este aparato.

- Los cuchillos y otros objetos con puntas afiladas deben colocarse en el cesto para cubiertos con las puntas hacia abajo o en posición horizontal.
- No deje la puerta del aparato abierta sin supervisión para evitar caídas sobre él.
- No se sienta ni se ponga de pie sobre la puerta abierta.
- Los detergentes para lavavajillas son peligrosos. Siga las instrucciones de seguridad del envase de detergente.
- No beba agua procedente del aparato ni juegue con ella.
- No retire la vajilla del aparato hasta que finalice el programa. Puede quedar detergente en los platos.
- El aparato puede liberar vapor caliente si abre la puerta durante un programa.
- No coloque productos inflamables ni objetos mojados con productos inflamables dentro, cerca o encima del aparato.
- No utilice pulverizadores ni vapor de agua para limpiar el aparato.

1.4 Desecho



ADVERTENCIA

Existe riesgo de lesiones o asfixia.

- Desconecte el aparato de la red.
- Corte el cable de conexión a la red y deséchelo.
- Retire el pestillo de la puerta para evitar que los niños y las mascotas queden encerrados en el aparato.

2. DESCRIPCIÓN DEL PRODUCTO

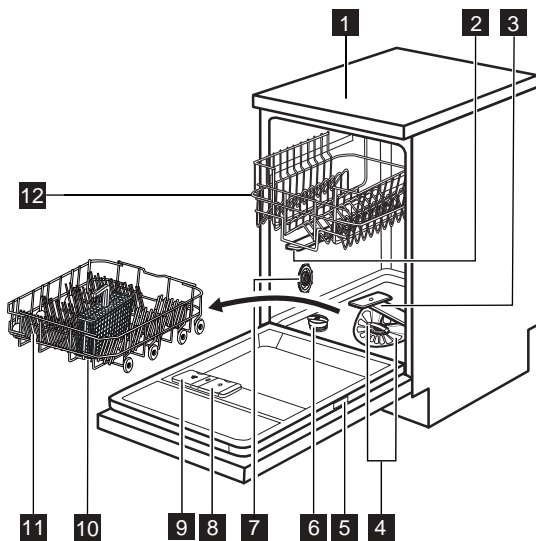

- | | | | |
|----------|---------------------------|-----------|------------------------------|
| 1 | Encimera | 7 | Salida de aire |
| 2 | Brazo aspersor intermedio | 8 | Dosificador de abrillantador |
| 3 | Brazo aspersor inferior | 9 | Dosificador de detergente |
| 4 | Filtros | 10 | Cesto para cubiertos |
| 5 | Placa de características | 11 | Cesto inferior |
| 6 | Depósito de sal | 12 | Cesto superior |

3. PANEL DE MANDOS

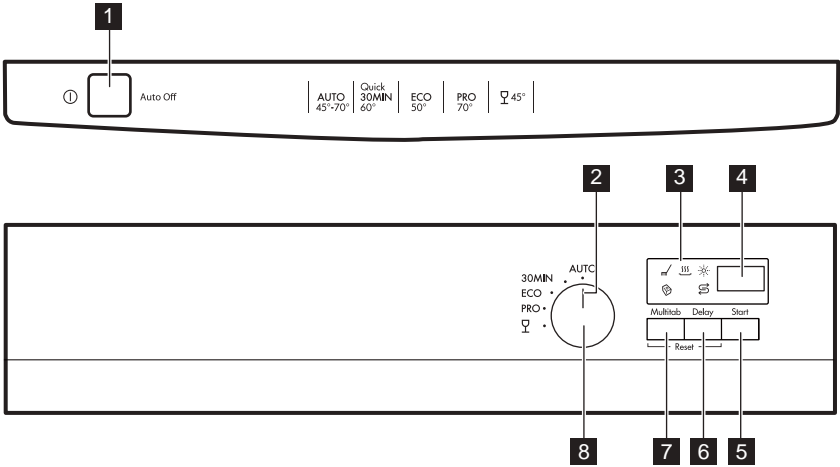

- 1** Tecla de encendido/apagado
- 2** Indicador de programa
- 3** Indicadores
- 4** Pantalla
- 5** Tecla **Start**
- 6** Tecla **Delay**
- 7** Tecla **Multitab**
- 8** Selector de programas

Indicadores	Descripción
	Indicador de la fase de lavado.
	Indicador de la fase de secado.
	Indicador de abrillantador. Este indicador está apagado mientras el programa está en curso.
	Indicador de sal. Este indicador está apagado mientras el programa está en curso.
	Indicador Multitab.

4. PROGRAMAS

Programa 1)	Grado de suciedad Tipo de carga	Fases del programa	Duración (minutos)	Energía (kWh)	Agua (l)
AUTO 2)	Todo Vajilla, cubiertos, cacerolas y sartenes	Prelavado Lavado 45 °C o 70 °C Aclarados Secado	80 - 130	0.8 - 1.3	8 - 16

Programa 1)	Grado de suciedad Tipo de carga	Fases del programa	Duración (minutos)	Energía (kWh)	Agua (l)
30MIN 3)	Suciedad reciente Vajilla y cubiertos	Lavado 60 °C Aclarado	30	0.9	8
ECO 4)	Suciedad normal Vajilla y cubiertos	Prelavado Lavado 50 °C Aclarados Secado	195	0.89	8.9
PRO 5)	Suciedad intensa Vajilla, cubiertos, cacerolas y sartenes	Prelavado Lavado 70 °C Aclarados Secado	130 - 140	1.2 - 1.3	12 - 13
	Suciedad normal o ligera Vajilla y cristalería finas	Lavado 45 °C Aclarados Secado	60 - 70	0.6 - 0.7	9 - 10

- 1) La presión y temperatura del agua, las variaciones del suministro de energía, las opciones y la cantidad de platos pueden alterar los valores.
- 2) El aparato detecta el tipo de suciedad y la cantidad de objetos que hay en los cestos. Ajusta automáticamente la temperatura y la cantidad del agua, el consumo de energía y la duración del programa.
- 3) Con este programa puede lavar una carga con suciedad reciente. Ofrece buenos resultados de lavado en poco tiempo.
- 4) Con este programa se consigue el uso más eficaz del agua y consumo de energía para vajillas y cubiertos con suciedad normal. (Este es el programa estándar para institutos de pruebas.)
- 5) Este programa tiene una fase de aclarado a alta temperatura para obtener resultados más higiénicos. Durante la fase de aclarado, la temperatura se mantiene a 70 °C durante al menos 10 minutos.

Información para los institutos de pruebas

Para obtener toda la información necesaria para la prueba de rendimiento, envíe un correo electrónico a:

info.test@dishwasher-production.com

Anote el número de producto (PNC) que aparece en la placa de características.

5. OPCIONES

5.1 Multitab



Active o desactive la opción Multitab antes de poner en marcha un programa. No es posible activar ni desactivar la opción con un programa en marcha.

1. Pulse **Multitab**: se enciende el indicador Multitab.

- La opción permanece encendida hasta que la desactive.

Si deja de usar pastillas de detergente combinado, siga estos pasos antes de

empezar a utilizar por separado detergente, abrillantador y sal para lavavajillas:

1. Ajuste el descalcificador de agua en el nivel más alto.
2. Asegúrese de llenar el depósito de sal y el dosificador de abrillantador.
3. Inicie el programa más corto con una fase de aclarado, sin detergente y sin platos.
4. Ajuste el descalcificador de agua en función de la dureza del agua de su zona.
5. Ajuste la cantidad de abrillantador.

6. ANTES DEL PRIMER USO

1. Asegúrese de que el ajuste del descalcificador coincide con la dureza del agua de su zona. De no ser así, ajuste el descalcificador de agua. Póngase en contacto con las autoridades correspondientes para conocer la dureza del agua de su zona.
2. Llene el depósito de sal.
3. Llene el dosificador de abrillantador.
4. Abra la llave de paso.
5. El interior del aparato puede tener restos. Inicie un programa para eliminarlos. No utilice detergente ni cargue los cestos.

6.1 Ajuste del descalcificador de agua



Dureza agua			Ajuste del descalcificador de agua	
Grados Clark (°dH)	Grados Clark (°fH)	mmol/l	Grados Clark	Nivel
47 - 50	84 - 90	8.4 - 9.0	58 - 63	10
43 - 46	76 - 83	7.6 - 8.3	53 - 57	9
37 - 42	65 - 75	6.5 - 7.5	46 - 52	8
29 - 36	51 - 64	5.1 - 6.4	36 - 45	7
23 - 28	40 - 50	4.0 - 5.0	28 - 35	6
19 - 22	33 - 39	3.3 - 3.9	23 - 27	5 ¹⁾
15 - 18	26 - 32	2.6 - 3.2	18 - 22	4
11 - 14	19 - 25	1.9 - 2.5	13 - 17	3
4 - 10	7 - 18	0.7 - 1.8	5 - 12	2
< 4	< 7	< 0.7	< 5	1 ²⁾

1) Posición de fábrica.



2) No utilice sal en este nivel.

Cómo ajustar el nivel del descalcificador de agua.

1. Pulse la tecla de encendido/apagado para encender el aparato. Asegúrese de que el aparato se encuentra en modo de ajuste; consulte "Ajuste e inicio de un programa".
2. Gire el selector de programas hasta que aparezcan en la pantalla dos barras de estado horizontales.

3. Mantenga pulsados a la vez **Multitab** y **Delay** hasta que los indicadores ,  y  empiecen a parpadear.

4. Pulse **Multitab**.

- Los indicadores  y  se apagan.
- El indicador  continúa parpadeando.

- En la pantalla aparece el ajuste actual del descalcificador, p. ej., **5 L** = nivel 5.

5. Pulse **Multitab** repetidamente para cambiar el ajuste.

6. Pulse la tecla de encendido/apagado para apagar el aparato y confirmar el ajuste.

6.2 Llenar el depósito de sal

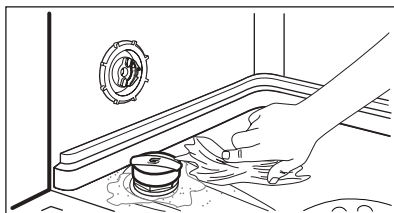

1. Abra el depósito de sal girando la tapa hacia la izquierda.
2. Vierta un litro de agua en el depósito de sal (sólo la primera vez).
3. Llene el depósito con sal para lavavajillas.
4. Elimine los restos de sal que puedan haber quedado en la entrada del depósito.
5. Cierre el depósito girando la tapa hacia la derecha.



PRECAUCIÓN

El agua y la sal pueden salirse del depósito de sal cuando lo llena. Riesgo de corrosión. Para evitarlo, después de llenar el depósito, inicie un programa.

6.3 Llenado del distribuidor de abrillantador

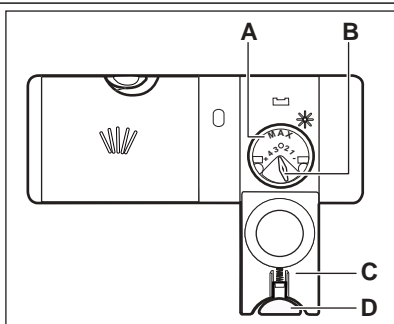

1. Pulse el botón de apertura (**D**) para abrir la tapa (**C**).
2. Llene el dosificador de abrillantador (**A**) hasta la marca "max" como máximo.
3. Limpie las salpicaduras de abrillantador con un paño absorbente para evitar que se forme demasiada espuma.
4. Cierre la tapa. Asegúrese de que el botón de apertura se encaja en su sitio.



Puede girar el selector de la cantidad (**B**) entre la posición 1 (menor cantidad) y la posición 4 (mayor cantidad).

7. USO DIARIO

1. Abra la llave de paso.
2. Pulse la tecla de encendido/apagado para encender el aparato. Asegúrese de que el aparato se encuentra en modo de ajuste; consulte "Ajuste e inicio de un programa".
 - Si el indicador de sal está encendido, llene el depósito.
 - Si el indicador de abrillantador está encendido, llene el dosificador de abrillantador.
3. Cargue los cestos.
4. Añada el detergente.
 - Si utiliza pastillas de detergente combinado, active la opción Multitab.
5. Ajuste e inicie el programa adecuado para el tipo de carga y el grado de suciedad.

7.1 Uso del detergente

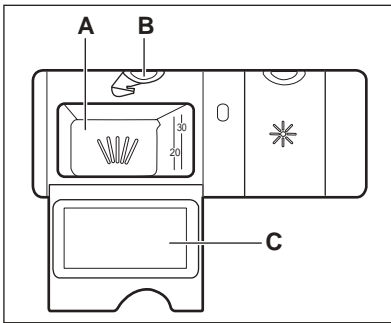

1. Pulse el botón de apertura (B) para abrir la tapa (C).
2. Coloque el detergente en el compartimento (A).
3. Si el programa tiene una fase de prelavado, inserte una pequeña cantidad de detergente en la parte interior de la puerta del aparato.
4. Si utiliza pastillas de detergente, coloque la pastilla en el compartimento (A).
5. Cierre la tapa. Asegúrese de que el botón de apertura se encaja en su sitio.

Modalidad de ajuste

Para algunas configuraciones, es necesario que el aparato se encuentre en modo de ajuste.

El aparato está en modo de ajuste cuando, después de activarlo, se apagan todos los indicadores de fase y parpadea la duración de programa en la pantalla. Si el panel de control no muestra esta condición, mantenga pulsados **Multitab** y **Delay** simultáneamente hasta que el aparato pase al modo de ajuste.

7.2 Ajuste e inicio de un programa

Inicio de un programa sin inicio diferido

1. Abra la llave de paso.
2. Pulse la tecla de encendido/apagado para encender el aparato.

3. Cierre la puerta del aparato.
4. Gire el selector hasta que el indicador de programa quede alineado con el programa que desee ajustar.
 - La duración del programa parpadea en la pantalla.
 - Se encienden los indicadores de fase del programa.
5. Pulse **Start**.
 - El programa empieza y solo permanece encendido el indicador de la fase en curso.
 - La duración del programa empieza a disminuir en intervalos de 1 minuto.

Inicio de un programa con inicio diferido

1. Ajuste el programa.
2. Pulse repetidamente **Delay** hasta que la pantalla muestre el tiempo de

retardo que desee ajustar (entre 1 y 24 horas).

- El tiempo de inicio diferido parpadea en la pantalla.

3. Pulse **Start**.

- La cuenta atrás disminuye a intervalos de 1 hora.
- Los indicadores de fase se apagan.

Cuando finaliza la cuenta atrás, se inicia el programa y se enciende el indicador de la fase en curso.

Apertura de la puerta mientras está funcionando el aparato

Si abre la puerta, se detiene el aparato. Cuando cierre la puerta, el aparato continuará a partir del punto de interrupción.

Cancelación del inicio diferido mientras está en curso la cuenta atrás

1. Mantenga pulsadas las teclas **Multi-tab** y **Delay** simultáneamente hasta que se enciendan los indicadores de fase y la duración del programa parpadee en la pantalla.
2. Pulse **Start** para iniciar el programa.

Cancelación de un programa

1. Mantenga pulsadas las teclas **Multi-tab** y **Delay** simultáneamente hasta

que se enciendan los indicadores de fase y la duración del programa parpadee en la pantalla.



Compruebe que hay detergente en el dosificador antes de iniciar un nuevo programa.

Al finalizar el programa

La pantalla muestra 0 y los indicadores de fase se apagan.

1. Pulse la tecla de encendido/apagado para apagar el aparato.
2. Cierre la llave de paso.



Si no pulsa la tecla de encendido/apagado, la función Auto Off desactivará automáticamente el aparato unos minutos después de haber finalizado el programa. Esto ayuda a reducir el consumo de energía.

Importante

- Deje enfriar la vajilla antes de retirarla del aparato. Los platos calientes son sensibles a los golpes.
- Vacíe primero el cesto inferior y, a continuación, el superior.
- Puede haber restos de agua en los laterales y en la puerta del aparato. El acero inoxidable se enfría con mayor rapidez que los platos.

8. CONSEJOS

8.1 descalcificador de agua

El agua dura contiene gran cantidad de minerales que pueden dañar el aparato y provocar resultados de lavado no satisfactorios. El descalcificador de agua neutraliza estos minerales.

La sal para lavavajillas mantiene el descalcificador limpio y en buen estado. Es muy importante ajustar el nivel de descalcificador. De esta forma se asegura de que el descalcificador utilice la cantidad correcta de sal y agua.

8.2 Utilización de sal, abrillantador y detergente

- Utilice únicamente sal, abrillantador y detergente para el lavavajillas. El aparato podría dañarse con otros productos.
- El abrillantador ayuda a secar la vajilla sin dejar rayas ni manchas durante la última fase de aclarado.
- Las pastillas de detergente combinado contienen detergente, abrillantador y otros productos añadidos. Compruebe que las pastillas son adecua-

das para la dureza del agua de su zona. Consulte las instrucciones del paquete de los productos.

- Las pastillas de detergente no se disuelven completamente con programas cortos. Para evitar restos de detergente en la vajilla, se recomienda usar pastillas de detergente con los programas largos.



No utilice más cantidad de detergente que la recomendada. Consulte las instrucciones del envase del detergente.

8.3 Carga de los cestos



Consulte el folleto suministrado con ejemplos de carga de los cestos.

- Utilice el aparato exclusivamente para lavar utensilios aptos para lavavajillas.
- No coloque en el aparato utensilios de madera, cuerno, aluminio, peltre o cobre.
- No coloque en el aparato objetos que puedan absorber agua (esponjas, paños de limpieza, etc.).
- Elimine los restos de comida de los platos.
- Para eliminar fácilmente los restos de comida, remoje las cacerolas y sartenes en agua antes de colocarlas en el aparato.
- Coloque los objetos huecos (por ejemplo, tazas, vasos, cazuelas) boca abajo.

- Asegúrese de que los cubiertos y los platos no se adhieran entre sí. Mezcle las cucharas con otros cubiertos.
- Asegúrese de que los vasos no chocan entre sí
- Coloque los objetos pequeños en el cesto de cubiertos.
- Coloque los objetos ligeros en el cesto superior. Asegúrese de que no se mueven.
- Antes de iniciar un programa, compruebe que los brazos aspersores giran sin obstrucción.

8.4 Antes del inicio de un programa

Compruebe que:

- Los filtros están limpios y bien instalados.
- Los brazos aspersores no están obstruidos.
- La posición de los objetos en los cestos es correcta.
- El programa es adecuado para el tipo de carga y el grado de suciedad.
- Se utiliza la cantidad correcta de detergente.
- Hay abrillantador y sal para lavavajillas (a menos que utilice pastillas de detergente combinado).
- La tapa del depósito de sal está apretada.

9. MANTENIMIENTO Y LIMPIEZA



ADVERTENCIA

Antes de proceder con el mantenimiento, apague el aparato y desconecte el enchufe de la red.



Los filtros sucios y los brazos aspersores obstruidos reducen la calidad del lavado. Revíselos periódicamente y, si es necesario, límpielos.

9.1 Limpieza de los filtros

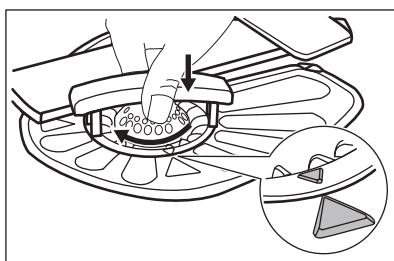
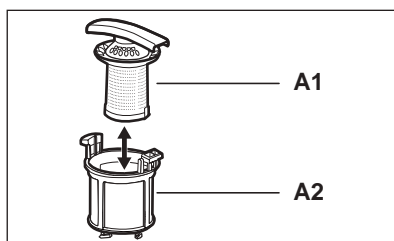
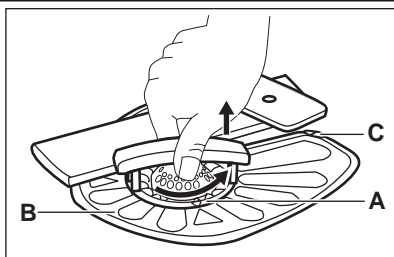

1. Gire el filtro (A) hacia la izquierda y extráigalo.
2. Para desmontar el filtro (A), separe (A1) y (A2).
3. Extraiga el filtro (B).
4. Lave los filtros con agua.
5. Antes de volver a colocar el filtro (B), asegúrese de que no hay restos de comida ni suciedad dentro o en el borde del sumidero.
6. Asegúrese de que el filtro (B) está colocado correctamente en las guías (C).
7. Monte el filtro (A) y vuelva a colocarlo en el filtro (B). Gírelo hacia la derecha hasta que encaje.



Una posición incorrecta de los filtros puede dañar el aparato y provocar resultados de lavado no satisfactorios.

9.2 Limpieza de los brazos aspersores

No retire los brazos aspersores. Si los orificios de los brazos aspersores se taponan, retire la suciedad restante con un objeto afilado.

9.3 Limpieza del exterior

Limpie el aparato con un paño suave humedecido.

Utilice sólo detergentes neutros. No utilice productos abrasivos, estropajos duros ni disolventes.

9.4 Limpieza del interior

Si normalmente utiliza programas de corta duración, estos pueden dejar depósitos de grasa y sarro en el interior del aparato.

Para evitarlo, se recomienda utilizar programas de larga duración al menos dos veces al mes.

10. SOLUCIÓN DE PROBLEMAS

El aparato no se pone en marcha ni se detiene durante el funcionamiento. Antes de ponerse en contacto con el servicio técnico, consulte la información siguiente para solucionar el problema.

Algunos fallos de funcionamiento se indican en la pantalla con un código de alarma:

- **,10** - El aparato no carga agua.

- **,20** - El aparato no desagua.
- **,30** - El dispositivo anti inundación se ha puesto en marcha.



ADVERTENCIA

Apague el aparato antes de realizar las comprobaciones.

Problema	Posible solución
No se puede encender el aparato.	Asegúrese de que el enchufe está conectado a la toma de corriente.
	Asegúrese de que no hay ningún fusible dañado en la caja de fusibles.
El programa no se pone en marcha.	Asegúrese de que la puerta del aparato está cerrada.
	Pulse Start .
	Si se ha ajustado el inicio diferido, cancele el ajuste o espere hasta el final de la cuenta atrás.
El aparato no carga agua.	Compruebe que el grifo está abierto.
	Asegúrese de que la presión del agua no sea demasiado baja. Solicite información a la compañía local de suministro de agua.
	Compruebe que el grifo no esté obstruido.
	Asegúrese de que el filtro de la manguera de entrada no está obstruido.
	Asegúrese de que la manguera de entrada no esté doblada ni retorcida.
El aparato no desagua.	Compruebe que el desagüe no esté obstruido.
	Asegúrese de que el tubo de desagüe no esté doblado ni retorcido.
El dispositivo anti inundación se ha puesto en marcha.	Cierre el grifo y póngase en contacto con el servicio técnico.

Una vez finalizada la revisión, encienda el aparato. El programa continuará a partir del punto en que se haya interrumpido. Si el problema se vuelve a producir, póngase en contacto con el servicio técnico. Si la pantalla muestra otros códigos de alarma, diríjase al servicio técnico.

10.1 Los resultados del lavado y el secado no son satisfactorios

Se ven rayas o películas azuladas en vasos y platos

- La dosificación del abrillantador es demasiado alta. Ajuste el selector de abrillantador en la posición más baja.

- La cantidad de detergente es demasiada.

Manchas y gotas de agua en vajilla y cristalería

- La dosificación del abrillantador es insuficiente. Ajuste el selector de abrillantador en una posición más alta.
- La calidad del detergente podría ser la causa.

La vajilla está mojada

- El programa no tiene una fase de secado o la tiene con una temperatura baja.
- El dosificador de abrillantador está vacío.
- La calidad del abrillantador podría ser la causa.
- La calidad de las pastillas de detergente combinado podría ser la causa. Pruebe con una marca diferente o active el dosificador del abrillantador y utilice éste junto con las pastillas de detergente combinado.



Consulte otras posibles causas en "CONSEJOS".

10.2 Cómo activar el dosificador de abrillantador

1. Pulse la tecla de encendido/apagado para encender el aparato. Asegúrese

de que el aparato se encuentra en modo de ajuste; consulte "Ajuste e inicio de un programa".

2. Gire el selector de programas hasta que aparezcan en la pantalla dos barras de estado horizontales.
3. Mantenga pulsados a la vez **Multitab** y **Delay** hasta que los indicadores / y / empiecen a parpadear.
4. Pulse **Delay**.

- Los indicadores / se apagan.
- El indicador continúa parpadeando.
- La pantalla muestra el ajuste actual del dosificador de abrillantador.

<i>0d</i>	Off
<i>1d</i>	On

5. Pulse **Delay** repetidamente para cambiar el ajuste.
6. Pulse la tecla de encendido/apagado para apagar el aparato y confirmar el ajuste.

11. INFORMACIÓN TÉCNICA

Medidas	Ancho / Alto / Fondo (mm)	446 / 850 / 610
Conexión eléctrica	Consulte la placa de características.	
	Voltaje	220-240 V
	Frecuencia	50 Hz
Presión del suministro de agua	Mín. / máx. (bares / MPa)	(0.5 / 0.05) / (8 / 0.8)
Suministro de agua ¹⁾	Agua fría o caliente ²⁾	máx. 60 °C
Capacidad	Cubiertos	9
Consumo de potencia	Modo encendido	0.10 W
	Modo apagado	0.10 W

¹⁾ Conecte la manguera de entrada de agua a un grifo con rosca de 3/4 pulgadas.

- 2) Si el agua caliente procede de fuentes de energía alternativas (por ejemplo, paneles solares, energía eólica), utilice la toma de agua caliente para reducir el consumo de energía.

12. ASPECTOS MEDIOAMBIENTALES

Recicle los materiales con el símbolo . Coloque el material de embalaje en los contenedores adecuados para su reciclaje.

Ayude a proteger el medio ambiente y la salud pública, así como a reciclar residuos de aparatos eléctricos y

electrónicos. No deseche los aparatos marcados con el símbolo  junto con los residuos domésticos. Lleve el producto a su centro de reciclaje local o póngase en contacto con su oficina municipal.

www.aeg.com/shop



117925741-A-282013

