

FAVORIT 78020 V11P

DE Benutzerinformation

2

ES Manual de instrucciones

19



INHALT

1. SICHERHEITSHINWEISE	3
2. GERÄTEBESCHREIBUNG	5
3. BEDIENFELD	5
4. PROGRAMME	6
5. OPTIONEN	8
6. VOR DER ERSTEN INBETRIEBNAHME	9
7. TÄGLICHER GEBRAUCH	11
8. TIPPS UND HINWEISE	13
9. REINIGUNG UND PFLEGE	14
10. FEHLERSUCHE	16
11. TECHNISCHE DATEN	17

FÜR PERFEKTE ERGEBNISSE

Danke, dass Sie sich für dieses AEG Produkt entschieden haben. Wir haben es geschaffen, damit Sie viele Jahre von seiner ausgezeichneten Leistung und den innovativen Technologien, die Ihnen das Leben erleichtern, profitieren können. Es ist mit Funktionen ausgestattet, die in gewöhnlichen Geräten nicht vorhanden sind. Nehmen Sie sich ein paar Minuten Zeit zum Lesen, um seine Vorzüge kennen zu lernen.

Besuchen Sie uns auf unserer Website, um:



Anwendungshinweise, Prospekte, Fehlerbehebungs- und Service-Informationen zu erhalten:
www.aeg.com



Ihr erworbenes Produkt zu registrieren, um den besten Service dafür zu gewährleisten:
www.aeg.com/productregistration



Zubehör, Verbrauchsmaterial und Original-Ersatzteile für Ihr Gerät zu erwerben:
www.aeg.com/shop

KUNDENDIENST UND -BETREUUNG

Bitte verwenden Sie ausschließlich Original-Ersatzteile für Ihre Produkte.

Halten Sie folgende Angaben bereit, wenn Sie sich an den Kundendienst wenden (diese Informationen finden Sie auf dem Typenschild): Modell, Produktnummer (PNC), Seriennummer.



Warnungs-/ Sicherheitshinweise.



Allgemeine Hinweise und Ratschläge



Hinweise zum Umweltschutz

Änderungen vorbehalten.

1. SICHERHEITSHINWEISE

Lesen Sie vor der Montage und dem Gebrauch des Geräts zuerst die Gebrauchsanleitung. Der Hersteller übernimmt keine Verantwortung für Verletzungen und Beschädigungen durch unsachgemäße Montage. Bewahren Sie die Gebrauchsanleitung griffbereit auf.

1.1 Sicherheit von Kindern und schutzbedürftigen Personen



WARNUNG!

Es besteht Erstickungsgefahr, Risiko von Verletzungen oder permanenten Behinderungen.

- Lassen Sie keine Personen (einschließlich Kinder) mit eingeschränkten physischen, sensorischen oder geistigen Fähigkeiten, mangelnder Erfahrung oder mangelndem Wissen dieses Gerät benutzen. Solche Personen müssen von einer Person, die für ihre Sicherheit verantwortlich ist, beaufsichtigt oder bei der Bedienung des Geräts angeleitet werden.
- Kinder dürfen nicht mit dem Gerät spielen.
- Alle Verpackungsmaterialien von Kindern fernhalten.
- Halten Sie alle Reinigungsmittel von Kindern fern.
- Halten Sie Kinder und Haustiere vom geöffneten Gerät fern.

1.2 Montage

- Entfernen Sie das gesamte Verpackungsmaterial.
- Stellen Sie ein beschädigtes Gerät nicht auf und benutzen Sie es nicht.
- Stellen Sie das Gerät nicht an einem Ort auf, an dem die Temperatur unter 0 °C absinken kann, und benutzen Sie das Gerät nicht, wenn die Temperatur unter 0 °C absinkt.
- Halten Sie sich an die mitgelieferte Montageanleitung.
- Stellen Sie sicher, dass das Gerät unter und an angrenzenden sicheren Konstruktionen montiert ist.

Elektrischer Anschluss



WARNUNG!

Brand- und Stromschlaggefahr.

- Das Gerät muss geerdet sein.
- Stellen Sie sicher, dass die elektrischen Daten auf dem Typenschild den Daten Ihrer Stromversorgung entsprechen. Wenden Sie sich andernfalls an eine Elektrofachkraft.
- Das Gerät darf ausschließlich an eine ordnungsgemäß installierte Schutzkontaktsteckdose angeschlossen werden.
- Verwenden Sie keine Mehrfachsteckdosen oder Verlängerungskabel.
- Achten Sie darauf, Netzstecker und Netzkabel nicht zu beschädigen. Falls das Netzkabel des Geräts ersetzt werden muss, lassen Sie dies durch unseren Kundendienst durchführen.
- Stecken Sie den Netzstecker erst nach Abschluss der Montage in die Steckdose. Stellen Sie sicher, dass der Netzstecker nach der Montage noch zugänglich ist.
- Ziehen Sie nicht am Netzkabel, um das Gerät von der Spannungsversorgung zu trennen. Ziehen Sie dazu immer direkt am Netzstecker.
- Fassen Sie das Netzkabel oder den Netzstecker nicht mit nassen Händen an.
- Das Gerät entspricht den EWG-Richtlinien.

Wasseranschluss

- Achten Sie darauf, die Wasserschläuche nicht zu beschädigen.
- Bevor Sie neue oder lange Zeit nicht benutzte Schläuche an das Gerät anschließen, lassen Sie Wasser durch die Schläuche fließen, bis es sauber austritt.
- Achten Sie darauf, dass beim ersten Gebrauch des Geräts keine Undichtheiten vorhanden sind.
- Der Wasserzulaufschlauch verfügt über ein Sicherheitsventil und eine

Ummantelung mit einem innenliegenden Netzkabel.

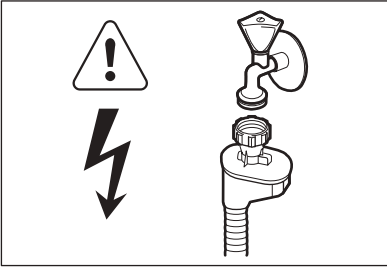

! WARNUNG!
Gefährliche Spannung.

- Ziehen Sie sofort den Netzstecker aus der Steckdose, wenn der Wasserzulaufschlauch beschädigt ist. Wenden Sie sich für den Austausch des Wasserzulaufschlauchs an den Kundendienst.

1.3 Gebrauch

- Dieses Gerät ist für die Verwendung im Haushalt und ähnliche Zwecke vorgesehen, wie z. B.:
 - Personalküchenbereiche in Geschäften, Büros und anderen Arbeitsumfeldern
 - Bauernhöfe
 - Für Gäste in Hotels, Motels und anderen wohnungsähnlichen Räumlichkeiten
 - In Pensionen und vergleichbaren Unterbringungsmöglichkeiten.

! WARNUNG!
Es besteht Verletzungs-, Verbrennungs-, Stromschlag- oder Brandgefahr.

- Nehmen Sie keine technischen Änderungen am Gerät vor.
- Stellen Sie Messer und Besteck mit scharfen Spitzen mit der Spitze nach

unten in den Besteckkorb oder legen Sie sie waagrecht in das Gerät.

- Lassen Sie die Gerätetür nicht ohne Beaufsichtigung offen stehen, damit von der Tür keine Stolpergefahr ausgeht.
- Setzen oder stellen Sie sich nie auf die offene Tür.
- Geschirrspüler-Reinigungsmittel sind gefährlich. Beachten Sie die Sicherheitsanweisungen auf der Reinigungsmittelverpackung.
- Trinken Sie nicht das Wasser aus dem Gerät und verwenden Sie es nicht zum Spielen.
- Nehmen Sie kein Geschirr aus dem Gerät, bevor das Programm beendet ist. Es könnte sich noch Reinigungsmittel auf dem Geschirr befinden.
- Es kann heißer Dampf aus dem Gerät austreten, wenn Sie die Tür während des Ablaufs eines Programms öffnen.
- Platzieren Sie keine entflammaren Produkte oder Gegenstände, die mit entflammaren Produkten benetzt sind, im Gerät, auf dem Gerät oder in der Nähe des Geräts.
- Reinigen Sie das Gerät nicht mit einem Wasser- oder Dampfstrahl.

1.4 Entsorgung

! WARNUNG!
Verletzungs- und Erstickungsgefahr.

- Trennen Sie das Gerät von der Stromversorgung.
- Schneiden Sie das Netzkabel ab und entsorgen Sie es.
- Entfernen Sie das Türschloss, um zu verhindern, dass sich Kinder oder Haustiere in dem Gerät einschließen.

2. GERÄTEBESCHREIBUNG

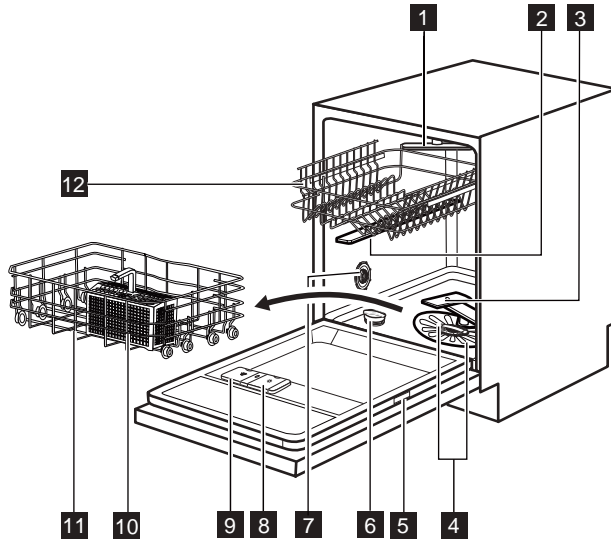

- 1** Oberer Sprüharm
- 2** Mittlerer Sprüharm
- 3** Unterer Sprüharm
- 4** Filter
- 5** Typenschild
- 6** Salzbehälter
- 7** Lüftungsöffnung
- 8** Klarspülmittel-Dosierer
- 9** Reinigungsmittelbehälter
- 10** Besteckkorb
- 11** Unterkorb
- 12** Oberkorb

2.1 Lichtstrahl

- Während eines laufenden Programms scheint ein roter Lichtstrahl auf den Boden vor der Gerätetür. Nach Abschluss des Programms erscheint anstelle des roten Lichtstrahls ein grüner Lichtstrahl.
- Bei einer Störung des Geräts blinkt der rote Lichtstrahl.

i Nach dem Abschalten des Geräts erlischt der Lichtstrahl.

3. BEDIENFELD

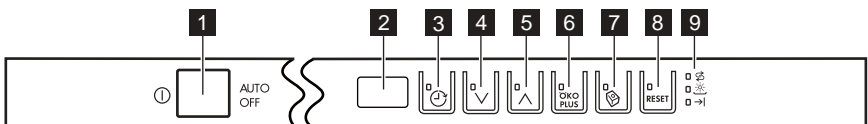



- 1** „Ein/Aus“-Taste
- 2** Display
- 3** Delay-Taste
- 4** Programmtaste (nach unten)
- 5** Programmtaste (nach oben)
- 6** ÖKO PLUS-Taste

7 **Multitab**-Taste

9 Kontrolllampen

8 **RESET**-Taste

Kontrolllampen	Beschreibung
	Kontrolllampe „Salz“. Sie erlischt während des Programmbetriebs.
	Kontrolllampe „Klarspülmittel“. Sie erlischt während des Programmbetriebs.
	Kontrolllampe „Programmende“.

4. PROGRAMME

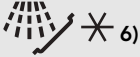

Programm	Verschmutzungsgrad Beladung	Programmphasen	Optionen
1 AUTO SENSE 45°-70° 1)	Alle Geschirr, Besteck, Töpfe und Pfannen	Vorspülen Hauptspülgang von 45 °C bis 70 °C Spülgänge Trocknen	ÖKO PLUS Multitab
2 PRO 70° 2)	Stark verschmutzt Geschirr, Besteck, Töpfe und Pfannen	Vorspülen Hauptspülgang 70 °C Spülgänge Trocknen	ÖKO PLUS Multitab
3 Extra SILENT 3) 50°	Normal ver- schmutzt Geschirr und Be- steck	Vorspülen Hauptspülgang 50 °C Spülgänge Trocknen	Multitab
4 Quick 30MIN 4) 60°	Vor kurzem benutz- tes Geschirr Geschirr und Be- steck	Hauptspülgang 60 °C Spülgang	Multitab
5 ECO 50° 5)	Normal ver- schmutzt Geschirr und Be- steck	Vorspülen Hauptspülgang 50 °C Spülgänge Trocknen	ÖKO PLUS Multitab
6 Quick 60MIN 55°	Normal ver- schmutzt Geschirr und Be- steck	Hauptspülgang 55 °C Spülgänge	Multitab
7  45°	Normal oder leicht verschmutzt Empfindliches Ge- schirr und Gläser	Hauptspülgang 45 °C Spülgänge Trocknen	ÖKO PLUS Multitab

Programm	Verschmutzungs- grad Beladung	Programm- phasen	Optionen
8 	Alle	Vorspülen	

- 1) Das Gerät erkennt den Verschmutzungsgrad und die Anzahl der Geschirrtteile in den Körben. Es stellt dann automatisch die Wassertemperatur und -menge, den Energieverbrauch und die Programmdauer ein.
- 2) Dieses Programm enthält eine Spülphase mit hoher Temperatur, um hygienischere Spülergebnisse zu liefern. Während der Spülphase wird die Temperatur für mindestens 10 Minuten auf 70 °C gehalten.
- 3) Dies ist das leiseste Programm. Die Pumpe arbeitet mit einer sehr niedrigen Drehzahl, um die Geräuschentwicklung zu verringern. Aufgrund der niedrigen Drehzahl verlängert sich die Programmdauer.
- 4) Mit diesem Programm können Sie vor kurzem benutztes Geschirr spülen. Sie erhalten gute Spülergebnisse in kurzer Zeit.
- 5) Dieses Programm gewährleistet den wirtschaftlichsten Wasser- und Energieverbrauch für normal verschmutztes Geschirr und Besteck. (Dies ist das Standardprogramm für Prüfinstitute.)
- 6) Verwenden Sie dieses Programm zum schnellen Abspülen des Geschirrs. Damit wird vermieden, dass sich Essensreste am Geschirr festsetzen und unangenehme Gerüche aus dem Gerät entweichen.
Verwenden Sie für dieses Programm kein Reinigungsmittel.

Verbrauchswerte

Programm ¹⁾	Dauer (Min.)	Energiever- brauch (kWh)	Wasser (l)
1 AUTO SENSE 45°-70°	40 - 150	0.6 - 1.4	7 - 14
2 PRO 70°	150 - 160	1.4 - 1.6	13 - 14
3 Extra SILENT 50°	200 - 220	1.1 - 1.2	9 - 10
4 Quick 30MIN 60°	30	0.9	9
5 ECO 50°	195	0.92	10.2
6 Quick 60MIN 55°	55 - 65	1.0 - 1.2	10 - 11

Programm ¹⁾	Dauer (Min.)	Energieverbrauch (kWh)	Wasser (l)
7  45°	70 - 80	0.7 - 0.9	11 - 12
8 	14	0.1	4

1) Druck und Temperatur des Wassers, Schwankungen in der Stromversorgung, die ausgewählten Optionen und die Geschirrmenge können die Programmdauer und die Verbrauchswerte verändern.

Informationen für Prüfinstitute

Möchten Sie Informationen zum Leistungstest erhalten, schicken Sie eine E-Mail an: info.test@dishwasher-production.com
Notieren Sie die Produktnummer (PNC), die Sie auf dem Typenschild finden.

5. OPTIONEN



Schalten Sie die Optionen vor dem Programmstart ein oder aus. Sie können die Optionen nicht ein- oder ausschalten, wenn ein Programm angelaufen ist.



Haben Sie eine oder mehrere Optionen eingeschaltet, prüfen Sie, ob die entsprechenden Kontrolllampen leuchten, bevor Sie das Programm starten.

5.1 ÖKO PLUS

Diese Option senkt die Temperatur in der letzten Spülphase.

Durch die Verwendung dieser Option wird der Energieverbrauch (bis zu 25 %) und die Programmdauer verringert. Das Geschirr kann am Ende des Programms noch feucht sein.

So schalten Sie die Option ÖKO PLUS ein:

1. Drücken Sie **ÖKO PLUS**. Die entsprechende Kontrolllampe leuchtet auf. Im Display können Sie die aktualisierte Programmdauer sehen.
 - Ist die Option nicht mit dem Programm kombinierbar, blinkt die zugehörige Kontrolllampe 3 Mal kurz und erlischt.

5.2 Multitab

Schalten Sie diese Option nur ein, wenn Sie Kombi-Reinigungstabletten verwenden.

Mit der Option „Multitab“ wird der Gebrauch von Klarspülmittel und Salz ausgeschaltet. Die entsprechenden Kontrolllampen bleiben ausgeschaltet. Die Programmdauer kann sich verlängern.

So schalten Sie die Option Multitab ein:

1. Drücken Sie **Multitab**, die entsprechende Kontrolllampe leuchtet auf.

Wenn Sie nicht länger Kombi-Reinigungstabletten verwenden, führen Sie die folgenden Schritte aus, bevor Sie ein anderes Reinigungsmittel, ein anderes Klarspülmittel oder ein anderes Geschirrspülsalz verwenden:

1. Stellen Sie den Wasserenthärter auf die höchste Stufe ein.
2. Stellen Sie sicher, dass der Salzbehälter und der Klarspülmittel-Dosierer gefüllt sind.
3. Starten Sie das kürzeste Programm mit einem Spülgang ohne Reinigungsmittel und ohne Geschirr.

4. Stellen Sie den Wasserenthärter entsprechend der Wasserhärte in Ihrem Gebiet ein.
5. Stellen Sie die Menge des Klarspülmittels ein.

5.3 Signaltöne

Die Signaltöne ertönen im Fall einer Gerätestörung, bei Einstellung der Wasserenthärterstufe und am Programmende. Standardmäßig sind diese Signaltöne eingeschaltet, es ist jedoch möglich, sie auszuschalten.

Ausschalten der Signaltöne

1. Drücken Sie die Taste „Ein/Aus“, um das Gerät einzuschalten. Stellen Sie sicher, dass sich das Gerät im Einstellmodus befindet, siehe Abschnitt „Einstellen und Starten eines Programms“.
2. Halten Sie gleichzeitig die Tasten ∇ und \blacktriangle gedrückt, bis die Kontroll-

lampen der Tasten ⌚ , ∇ und \blacktriangle blinken.

3. Drücken Sie die Taste \blacktriangle .
 - Die Kontrolllampen der Tasten ⌚ und ∇ erlöschen.
 - Die Kontrolllampe der Taste \blacktriangle blinkt weiter.
 - Im Display wird die aktuelle Einstellung angezeigt.

<i>lb</i>	Signalton ist eingeschaltet.
<i>Ob</i>	Signalton ist ausgeschaltet.

4. Drücken Sie \blacktriangle zur Änderung der Einstellung.
5. Drücken Sie die Taste „Ein/Aus“, um das Gerät auszuschalten und die Einstellung zu bestätigen.

6. VOR DER ERSTEN INBETRIEBNAHME

1. Prüfen Sie, ob der Wasserenthärter entsprechend der Wasserhärte in Ihrem Gebiet eingestellt ist. Passen Sie die Einstellung bei Bedarf entsprechend an. Wenden Sie sich an das örtliche Wasserversorgungsunternehmen, um die Wasserhärte in Ihrem Gebiet zu erfahren.
2. Füllen Sie den Salzbehälter.
3. Füllen Sie den Klarspülmittel-Dosierer.
4. Drehen Sie den Wasserhahn auf.
5. Möglicherweise haben sich im Gerät Rückstände angesammelt. Starten Sie ein Programm, um diese zu entfernen. Verwenden Sie kein Reinigungsmittel und beladen Sie die Körbe nicht.

6.1 Einstellen des Wasserenthärters











Wasserhärte			Wasserenthärter-Einstellung	
Deutsche Wasserhärtegrade (°dH)	Französische Wasserhärtegrade (°fH)	mmol/l	Clarke Wasserhärtegrade	Stufe
47 - 50	84 - 90	8.4. - 9.0	58 - 63	10
43 - 46	76 - 83	7.6 - 8.3	53 - 57	9

Wasserhärte			Wasserenthärter-Einstellung	
Deutsche Wasserhärtegrade (°dH)	Französische Wasserhärtegrade (°fH)	mmol/l	Clarke Wasserhärtegrade	Stufe
37 - 42	65 - 75	6.5 - 7.5	46 - 52	8
29 - 36	51 - 64	5.1 - 6.4	36 - 45	7
23 - 28	40 - 50	4.0 - 5.0	28 - 35	6
19 - 22	33 - 39	3.3 - 3.9	23 - 27	5 ¹⁾
15 - 18	26 - 32	2.6 - 3.2	18 - 22	4
11 - 14	19 - 25	1.9 - 2.5	13 - 17	3
4 - 10	7 - 18	0.7 - 1.8	5 - 12	2
< 4	< 7	< 0.7	< 5	1 ²⁾

1) Werkseinstellung.

2) Verwenden Sie kein Salz bei diesen Werten.

Einstellen der Wasserenthärterstufe

- Drücken Sie die Taste „Ein/Aus“, um das Gerät einzuschalten. Stellen Sie sicher, dass sich das Gerät im Einstellmodus befindet, siehe Abschnitt „Einstellen und Starten eines Programms“.
- Halten Sie gleichzeitig die Tasten  und  gedrückt, bis die Kontrolllampen der Tasten ,  und  blinken.
- Drücken Sie die Taste .
 - Die Kontrolllampen der Tasten  und  erlöschen.
- Die Kontrolllampe der Taste  blinkt weiter.
 - Der Signalton läutet (z. B. fünf aufeinander folgende Signaltöne = Wasserhärte 5).
 - Das Display zeigt die aktuelle Einstellung des Wasserenthärters an, z. B. **5 L** = Wasserhärte 5.
- Drücken Sie die Taste „“ wiederholt, um die Einstellung zu ändern.
- Drücken Sie die Taste „Ein/Aus“, um das Gerät auszuschalten und die Einstellung zu bestätigen.

6.2 Füllen des Salzbehälters

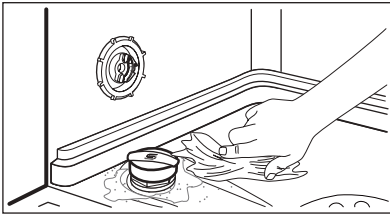
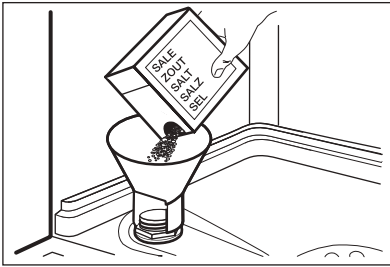

1. Drehen Sie den Deckel gegen den Uhrzeigersinn und öffnen Sie den Salzbehälter.
2. Füllen Sie 1 Liter Wasser in den Salzbehälter (nur beim ersten Mal).
3. Füllen Sie den Salzbehälter mit Geschirrspülsalz.
4. Entfernen Sie das Salz, das sich um die Öffnung des Salzbehälters herum angesammelt hat.
5. Drehen Sie den Deckel im Uhrzeigersinn, um den Salzbehälter zu schließen.



VORSICHT!

Beim Befüllen des Salzbehälters können Wasser und Salz austreten. Korrosionsgefahr. Starten Sie ein Programm, nachdem Sie den Salzbehälter befüllt haben, um die Korrosion zu vermeiden.

6.3 Füllen des Klarspülmittel-Dosierers

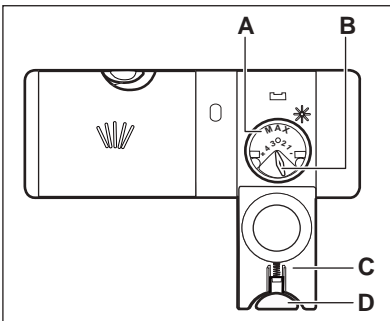

1. Drücken Sie die Entriegelungstaste (D), um den Deckel (C) zu öffnen.
2. Füllen Sie den Klarspülmittel-Dosierer (A) nicht über die Marke „max“ hinaus.
3. Wischen Sie verschüttetes Klarspülmittel mit einem saugfähigen Tuch auf, um zu große Schaumbildung zu vermeiden.
4. Schließen Sie den Deckel. Achten Sie darauf, dass die Entriegelungstaste einrastet.



Sie können den Regler der Zugabemenge (B) zwischen Position 1 (geringste Menge) und Position 4 (größte Menge) einstellen.

7. TÄGLICHER GEBRAUCH

1. Öffnen Sie den Wasserhahn.
2. Drücken Sie die Taste „Ein/Aus“, um das Gerät einzuschalten. Stellen Sie sicher, dass sich das Gerät im Einstellmodus befindet, siehe Abschnitt

„Einstellen und Starten eines Programms“.

- Füllen Sie den Salzbehälter auf, wenn die Kontrolllampe „Salz“ leuchtet.

- Leuchtet die Kontrolllampe „Klarspülmittel“, füllen Sie den Klarspülmittel-Dosierer.
3. Beladen Sie die Körbe.
 4. Füllen Sie Reinigungsmittel ein.
 - Wenn Sie die Kombi-Reinigungstabletten verwenden, schalten Sie die Option Multitab ein.
 5. Stellen Sie je nach Beladung und Verschmutzungsgrad das passende Programm ein.

7.1 Verwendung des Reinigungsmittels

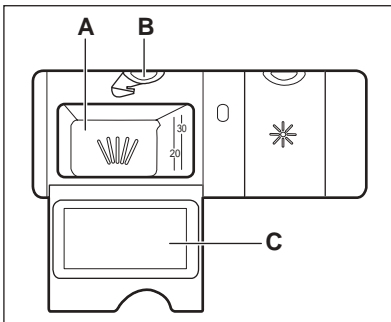

1. Drücken Sie die Entriegelungstaste (B), um den Deckel (C) zu öffnen.
2. Füllen Sie das Reinigungsmittel in den Behälter (A).
3. Wenn das Programm einen Vorspülgang hat, schütten Sie eine kleine Menge Reinigungsmittel auf die Innenseite der Gerätetür.
4. Wenn Sie Geschirrspüler-Tabs verwenden, legen Sie diese in den Reinigungsmittelbehälter (A).
5. Schließen Sie den Deckel. Achten Sie darauf, dass die Entriegelungstaste einrastet.

7.2 Einstellen und Starten eines Programms

Einstellmodus

Für einige Einstellungen muss das Gerät im Einstellmodus sein.

Drücken Sie die Taste „Ein/Aus“, um das Gerät einzuschalten. Das Gerät befindet sich im Einstellmodus, wenn das Display zwei horizontale Linien anzeigt. Zeigt das Display die Linien nicht an, drücken Sie **RESET**.

Starten eines Programms ohne Zeitvorwahl

1. Drehen Sie den Wasserhahn auf.
2. Drücken Sie die Taste „Ein/Aus“, um das Gerät einzuschalten. Stellen Sie sicher, dass sich das Gerät im Einstellmodus befindet.
3. Drücken Sie eine der Programmtasten wiederholt, bis die Nummer des gewünschten Programms im Display angezeigt wird.
 - Die Programmnummer blinkt im Display.

- Stellen Sie nach Bedarf die Optionen ein.

4. Schließen Sie die Gerätetür, das Programm startet. Die Programmdauer nimmt in Schritten von jeweils 1 Minute ab.

Starten eines Programms mit Zeitvorwahl

1. Wählen Sie das Programm.
2. Drücken Sie die Taste **Delay** wiederholt, bis im Display die gewünschte Zeitvorwahl angezeigt wird (zwischen 1 und 24 Stunden).
 - Die Zeitvorwahl blinkt im Display.
 - Die Kontrolllampe „Delay“ leuchtet auf.
3. Schließen Sie die Gerätetür. Der Ablauf der Zeitvorwahl beginnt.
 - Nach Ablauf der Zeitvorwahl wird das Programm gestartet.

Öffnen der Tür während eines laufenden Programms

Wenn Sie die Tür öffnen, unterbricht das Gerät das Programm. Wenn Sie die Tür

wieder schließen, läuft das Programm ab dem Zeitpunkt der Unterbrechung weiter.

Abbrechen einer eingestellten Zeitvorwahl während des Countdowns

Wenn Sie die Zeitvorwahl abbrechen, wird auch das Programm abgebrochen.

1. Drücken Sie **„RESET“**. Im Display werden zwei horizontale Balken angezeigt.
2. Wählen Sie das Programm neu.

Beenden des Programms

1. Drücken Sie **„RESET“**. Im Display werden zwei horizontale Balken angezeigt.



Bevor Sie ein neues Programm starten, stellen Sie sicher, dass der Reinigungsmittelbehälter gefüllt ist.

Am Programmende

Im Display wird 0 angezeigt, und die Kontrolllampe „Programmende“ leuchtet auf.

1. Drücken Sie die Taste „Ein/Aus“, um das Gerät auszuschalten.
2. Schließen Sie den Wasserhahn.



Wenn Sie die Ein/Aus-Taste nicht drücken, schaltet die Funktion AUTO OFF das Gerät automatisch einige Minuten nach Programmende aus. Diese Funktion hilft den Energieverbrauch zu senken.

Wichtig

- Lassen Sie das Geschirr abkühlen, bevor Sie es aus dem Gerät nehmen. Heißes Geschirr ist stoßempfindlich.
- Nehmen Sie das Geschirr zuerst aus dem Unterkorb und dann aus dem Oberkorb.
- An den Innenseiten und an der Tür des Gerätes kann sich Wasser niederschlagen. Edelstahl kühlt schneller ab als Geschirr.

8. TIPPS UND HINWEISE

8.1 Der Wasserenthärter

Hartes Wasser enthält viele Mineralien, die das Gerät beschädigen können und zu schlechten Spülergebnissen führen. Der Wasserenthärter neutralisiert diese Mineralien.

Das Geschirrspülsalz hält den Wasserenthärter sauber und in gutem Zustand. Der Wasserenthärter muss unbedingt auf die richtige Stufe eingestellt werden. So stellen Sie sicher, dass der Wasserenthärter die richtige Menge Geschirrspülsalz und Wasser verwendet.

8.2 Verwendung von Salz, Klarspülmittel und Reinigungsmittel

- Verwenden Sie nur Salz, Klarspülmittel und Reinigungsmittel für Geschirrspüler. Andere Produkte können das Gerät beschädigen.
- Das Klarspülmittel lässt das Geschirr während der letzten Spülphase ohne Streifen und Flecken trocknen.
- Kombi-Reinigungstabletten enthalten Reinigungsmittel, Klarspülmittel und andere Zusätze. Achten Sie darauf, dass die Tabletten der Wasserhärte in Ihrer Region entsprechen. Beachten Sie die Anweisungen auf der Reinigungsmittelverpackung.

- Geschirrspüler-Tabs lösen sich bei kurzen Programmen nicht vollständig auf. Wir empfehlen, die Tabletten nur mit langen Programmen zu verwenden, damit keine Reinigungsmittel-Rückstände auf dem Geschirr zurückbleiben.



Verwenden Sie nicht mehr als die angegebene Reinigungsmittelmenge. Siehe hierzu die Angaben auf der Reinigungsmittelverpackung.

8.3 Beladen der Körbe



Beispiele für die Beladung der Körbe finden Sie in der mitgelieferten Broschüre.

- Spülen Sie im Gerät nur spülmaschinenfestes Geschirr.
- Spülen Sie im Gerät keine Geschirrtteile aus Holz, Horn, Aluminium, Zinn oder Kupfer.
- Spülen Sie in diesem Gerät keine Gegenstände, die Wasser aufnehmen können (Schwämme, Geschirrtücher, usw.).
- Entfernen Sie Speisereste vom Geschirr.
- Um eingebrannte Essensreste leicht zu beseitigen, weichen Sie diese ein, bevor Sie das Kochgeschirr in das Gerät stellen.
- Ordnen Sie hohle Gefäße (z. B. Tassen, Gläser, Pfannen) mit der Öffnung nach unten ein.

- Stellen Sie sicher, dass Geschirr und Besteck nicht aneinander haften. Mischen Sie Löffel mit anderem Besteck.
- Achten Sie darauf, dass Gläser einander nicht berühren.
- Ordnen Sie kleine Gegenstände in den Besteckkorb ein.
- Ordnen Sie leichte Gegenstände im Oberkorb an. Achten Sie darauf, dass diese nicht verrutschen können.
- Vergewissern Sie sich, dass sich die Sprüharme ungehindert bewegen können, bevor Sie ein Programm starten.

8.4 Vor dem Starten eines Programms

Kontrollieren Sie folgende Punkte:

- Die Filter sind sauber und ordnungsgemäß eingesetzt.
- Die Sprüharme sind nicht verstopft.
- Die Geschirrtteile sind richtig in den Körben angeordnet.
- Das Programm eignet sich für die Beladung und den Verschmutzungsgrad.
- Die Reinigungsmittelmenge stimmt.
- Geschirrspülsalz und Klarspülmittel sind vorhanden (außer Sie verwenden Kombi-Reinigungstabletten).
- Der Deckel des Salzbehälters ist fest geschlossen.

9. REINIGUNG UND PFLEGE



WARNUNG!

Schalten Sie vor Reinigungsarbeiten immer das Gerät aus und ziehen Sie den Netzstecker aus der Steckdose.



Verschmutzte Filter und verstopfte Sprüharme beeinträchtigen das Spülergebnis. Prüfen Sie die Filter regelmäßig und reinigen Sie diese, falls nötig.

9.1 Reinigen der Filter

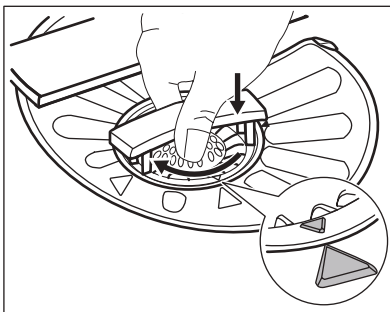
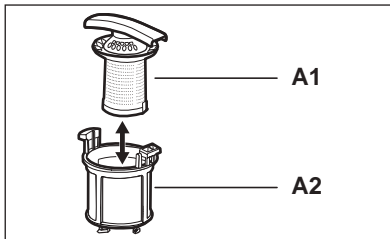
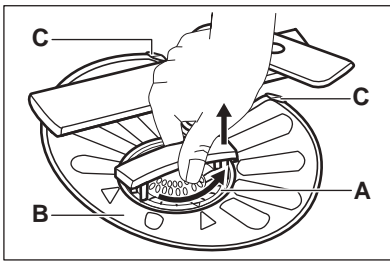

1. Drehen Sie den Filter **(A)** nach links und nehmen Sie ihn heraus.
2. Um den Filter **(A)** auseinanderzubauen, ziehen Sie **(A1)** und **(A2)** auseinander.
3. Nehmen Sie den Filter **(B)** heraus.
4. Reinigen Sie die Filter mit Wasser.
5. Prüfen Sie, bevor Sie den Filter **(B)** wieder einsetzen, dass sich keine Lebensmittelreste oder Verschmutzungen in oder um den Rand der Wanne befinden.
6. Stellen Sie sicher, dass der Filter **(B)** korrekt unter den beiden Führungen **(C)** eingesetzt wurde.
7. Bauen Sie den Filter **(A)** zusammen und setzen Sie ihn wieder in den Filter **(B)** ein. Drehen Sie ihn nach rechts, bis er einrastet.



Eine falsche Anordnung der Filter führt zu schlechten Spülergebnissen und kann das Gerät beschädigen.

9.2 Reinigen der Sprüharme

Bauen Sie die Sprüharme nicht aus. Falls die Löcher in den Sprüharmen verstopft sind, reinigen Sie sie mit einem dünnen spitzen Gegenstand.

9.3 Reinigen der Außenseiten

Reinigen Sie das Gerats mit einem weichen, feuchten Tuch. Verwenden Sie ausschließlich Neutralreiniger. Benutzen Sie keine Scheuermittel, scheuernde Reinigungsschwammchen oder Losungsmittel.

9.4 Reinigung des Gerateinneren

Wenn Sie regelmaig Kurzprogramme verwenden, konnen diese zu Fett- und Kalkablagerungen im Gerat fuhren. Um dieses zu vermeiden, wird empfohlen, mindestens zweimal im Monat Programme mit langer Laufzeit zu verwenden.

10. FEHLERSUCHE

Das Gerät startet nicht oder bleibt während des Betriebs stehen. Prüfen Sie, ob Sie die Störung mit den folgenden Hinweisen selbst beheben können, bevor Sie den Kundendienst rufen.

Bei manchen Störungen zeigt das Display einen Alarmcode an:

- **,10** - Es läuft kein Wasser in das Gerät.

- **,20** - Das Gerät pumpt das Wasser nicht ab.
- **,30** - Die Aquasafe-Einrichtung ist ausgelöst.



WARNUNG!

Schalten Sie das Gerät aus, bevor Sie die Überprüfungen vornehmen.

Problem	Mögliche Abhilfe
Das Gerät lässt sich nicht einschalten.	Überprüfen Sie, ob der Netzstecker in die Netzsteckdose eingesteckt ist.
	Überprüfen Sie, ob die Sicherung im Sicherungskasten nicht ausgelöst hat.
Das Programm startet nicht.	Überprüfen Sie, ob die Gerätetür geschlossen ist.
	Wenn die Zeitvorwahl eingestellt ist, brechen Sie die Einstellung ab oder warten Sie das Ende des Countdowns ab.
Es läuft kein Wasser in das Gerät.	Überprüfen Sie, ob der Wasserhahn geöffnet ist.
	Überprüfen Sie, ob der Wasserdruck nicht zu niedrig ist. Um diese Information zu erhalten, wenden Sie sich an Ihren Wasserversorger.
	Überprüfen Sie, ob der Wasserhahn nicht verstopft ist.
	Überprüfen Sie, ob der Filter im Zulaufschlauch nicht verstopft ist.
	Überprüfen Sie, ob der Zulaufschlauch nicht eingeklemmt oder geknickt ist.
Das Gerät pumpt das Wasser nicht ab.	Überprüfen Sie, ob der Siphon der Spüle nicht verstopft ist.
	Überprüfen Sie, ob der Ablaufschlauch nicht eingeklemmt oder geknickt ist.
Das Aqua-Control-System ist eingeschaltet.	Drehen Sie den Wasserhahn zu und wenden Sie sich an den Kundendienst.

Schalten Sie das Gerät nach der Überprüfung wieder ein. Das Programm wird an der Stelle fortgesetzt, an der es unterbrochen wurde.

Tritt das Problem erneut auf, wenden Sie sich an den Kundendienst.

Werden andere Alarmcodes im Display angezeigt, wenden Sie sich an den Kundendienst.

10.1 Die Spül- und Trocknungsergebnisse sind nicht zufriedenstellend.

Weißer Streifen oder blauer schimmernder Belag auf Gläsern und Geschirr

- Die zugegebene Klarspülmittelmenge ist zu hoch. Stellen Sie den Dosierwähler für Klarspülmittel niedriger ein.
- Die Reinigungsmittelmenge ist zu hoch.

Wasserflecken und andere Flecken auf Gläsern und Geschirr

- Die zugegebene Klarspülmittelmenge ist zu niedrig. Stellen Sie den Dosierwähler für Klarspülmittel höher ein.
- Die Ursache kann in der Qualität des Reinigungsmittels liegen.

Das Geschirr ist noch nass.

- Das Programm enthält keine Trocknungsphase oder eine Trocknungsphase mit niedriger Temperatur.
- Der Klarspülmittel-Dosierer ist leer.
- Die Ursache kann in der Qualität des Klarspülmittels liegen.
- Die Ursache kann in der Qualität der Kombi-Reinigungstablette liegen. Probieren Sie eine andere Marke aus oder schalten Sie den Klarspülmittel-Dosierer ein und verwenden Sie ihn zusammen mit den Kombi-Reinigungstabletten.



Mögliche andere Ursachen finden Sie unter „Tipps und Hinweise“.

10.2 Einschalten des Klarspülmittel-Dosierers

1. Drücken Sie die Taste „Ein/Aus“, um das Gerät einzuschalten. Stellen Sie

sicher, dass sich das Gerät im Einstellmodus befindet, siehe Abschnitt „Einstellen und Starten eines Programms“.

2. Halten Sie gleichzeitig die Tasten und gedrückt, bis die Kontrolllampen der Tasten , und blinken.
3. Drücken Sie die Taste .
 - Die Kontrolllampen der Tasten und erlöschen.
 - Die Kontrolllampe der Taste blinkt weiter.
 - Im Display wird die aktuelle Einstellung angezeigt.

	Der Klarspülmittel-Dosierer ist ausgeschaltet.
--	--

	Der Klarspülmittel-Dosierer ist eingeschaltet.
--	--

4. Drücken Sie zur Änderung der Einstellung.
5. Drücken Sie die Taste „Ein/Aus“, um das Gerät auszuschalten und die Einstellung zu bestätigen.
6. Stellen Sie die Menge des Klarspülmittels ein.
7. Füllen Sie den Klarspülmittel-Dosierer.

11. TECHNISCHE DATEN

Abmessungen	Breite / Höhe / Tiefe (mm)	596 / 818 - 898 / 550
Elektrischer Anschluss	Siehe Typenschild.	
	Spannung	220-240 V

	Frequenz	50 Hz
Wasserdruck	Min. / max. (bar / MPa)	(0.5 / 0.05) / (8 / 0.8)
Wasserversorgung ¹⁾	Kalt- oder Warmwasser ²⁾	max. 60 °C
Fassungsvermögen	Gedecke	12
Leistungsaufnahme	Unausgeschaltet	0.10 W
	Ausgeschaltet	0.10 W

1) Schließen Sie den Zulaufschlauch an einen Wasserhahn mit einem 3/4"-Außengewinde an.

2) Wenn Sie Heißwasser mit umweltfreundlichen, alternativen Energiequellen (z. B. Solaranlagen oder Windkraft) aufbereiten, können Sie durch den Anschluss des Geräts an die Heißwasserversorgung Energie sparen.

12. UMWELTTIPPS

Recyceln Sie Materialien mit dem Symbol . Entsorgen Sie die Verpackung in den entsprechenden Recyclingbehältern.

Recyceln Sie zum Umwelt- und Gesundheitsschutz elektrische und

elektronische Geräte. Entsorgen Sie Geräte mit diesem Symbol  nicht mit dem Hausmüll. Bringen Sie das Gerät zu Ihrer örtlichen Sammelstelle oder wenden Sie sich an Ihr Gemeindeamt.

ÍNDICE DE MATERIAS

1. INSTRUCCIONES DE SEGURIDAD	20
2. DESCRIPCIÓN DEL PRODUCTO	22
3. PANEL DE MANDOS	22
4. PROGRAMAS	23
5. OPCIONES	25
6. ANTES DEL PRIMER USO	26
7. USO DIARIO	28
8. CONSEJOS	29
9. MANTENIMIENTO Y LIMPIEZA	30
10. SOLUCIÓN DE PROBLEMAS	32
11. INFORMACIÓN TÉCNICA	33

PARA OBTENER RESULTADOS PERFECTOS

Gracias por escoger este producto AEG. Este artículo ha sido creado para ofrecer un rendimiento impecable durante muchos años, con innovadoras tecnologías que facilitarán su vida y prestaciones que probablemente no encuentre en electrodomésticos corrientes. Por favor, dedique algunos minutos a la lectura para disfrutar de todas sus ventajas.

Visite nuestro sitio web para:



Obtener consejos, folletos, soluciones a problemas e información de servicio:
www.aeg.com



Registrar su producto para recibir un mejor servicio:
www.aeg.com/productregistration



Adquirir accesorios, artículos de consumo y recambios originales para su aparato:
www.aeg.com/shop

ATENCIÓN Y SERVICIO AL CLIENTE

Le recomendamos que utilice recambios originales.

Al contactar con el Servicio, cerciórese de tener la siguiente información a mano.

La información se puede encontrar en la placa de características. Modelo, PNC, Número de serie.



Advertencia - Precaución-Información sobre seguridad.



Datos y recomendaciones generales



Información medioambiental

Salvo modificaciones.

1. INSTRUCCIONES DE SEGURIDAD

Antes de instalar y utilizar el aparato, lea atentamente las instrucciones facilitadas. El fabricante no se hace responsable de los daños y lesiones causados por una instalación y uso incorrectos. Guarde siempre las instrucciones junto con el aparato para futuras consultas.

1.1 Seguridad de niños y personas vulnerables



ADVERTENCIA

Existe riesgo de sufrir asfixia, lesiones o incapacidad permanente.

- Este aparato no debe ser usado por niños, ni por personas con capacidades físicas o mentales reducidas, ni por personas sin experiencia en el manejo del aparato, a menos que lo hagan bajo las instrucciones o la supervisión de la persona responsable de su seguridad.
- No deje que los niños jueguen con el aparato.
- Mantenga los materiales de embalaje alejados de los niños.
- Mantenga todos los detergentes fuera del alcance de los niños.
- Mantenga a los niños y mascotas alejados del aparato cuando la puerta se encuentre abierta.

1.2 Instalación

- Retire todo el embalaje.
- No instale ni utilice un aparato dañado.
- No instale ni utilice el aparato en lugares con temperaturas inferiores a 0 °C.
- Siga las instrucciones de instalación suministradas con el aparato.
- Asegúrese de que el aparato se instale debajo y junto a estructuras seguras.

Conexión eléctrica



ADVERTENCIA

Riesgo de incendios y descargas eléctricas.

- El aparato debe quedar conectado a tierra.
- Asegúrese de que las especificaciones eléctricas de la placa coinciden con las del suministro eléctrico de su hogar. En caso contrario, póngase en contacto con un electricista.
- Utilice siempre una toma con aislamiento de conexión a tierra correctamente instalada.
- No utilice adaptadores de enchufes múltiples ni cables prolongadores.
- Asegúrese de no provocar daños en el enchufe ni en el cable de red. El centro de asistencia es el único autorizado para cambiar el cable de corriente eléctrica del electrodoméstico en caso necesario.
- Conecte el enchufe a la toma de corriente únicamente cuando haya terminado la instalación. Asegúrese de tener acceso al enchufe del suministro de red una vez instalado el aparato.
- No desconecte el aparato tirando del cable de conexión a la red. Tire siempre del enchufe.
- No toque el cable de red ni el enchufe con las manos mojadas.
- Este aparato cumple las directivas CEE.

Conexión de agua

- Asegúrese de no provocar daños en los tubos de agua.
- Antes de conectar el aparato a las nuevas tuberías o a tuberías que no se hayan usado durante mucho tiempo, deje correr el agua hasta que esté limpia.
- La primera vez que utilice el aparato, asegúrese de que no hay fugas.
- La manguera de entrada de agua tiene una válvula de seguridad y un revestimiento con un cable interno de conexión a la red.

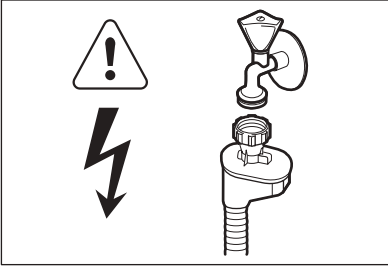

ADVERTENCIA

Voltaje peligroso.

- Si la manguera de entrada de agua está dañada, desconecte el aparato inmediatamente de la toma de corriente. Póngase en contacto con el servicio técnico para cambiar la manguera de entrada de agua.

1.3 Uso

- Este aparato está concebido para utilizarse en aplicaciones domésticas y similares como:
 - Áreas de cocina para el personal en tiendas, oficinas y otros entornos de trabajo
 - Granjas
 - Por clientes en hoteles, moteles y otros entornos de tipo residencial
 - Entornos tipo hostales o pensiones.



ADVERTENCIA

Existe riesgo de lesiones, quemaduras, descargas eléctricas o incendios.

- No cambie las especificaciones de este aparato.

- Los cuchillos y otros objetos con puntas afiladas deben colocarse en el cesto para cubiertos con las puntas hacia abajo o en posición horizontal.
- No deje la puerta del aparato abierta sin supervisión para evitar caídas sobre él.
- No se sienta ni se ponga de pie sobre la puerta abierta.
- Los detergentes para lavavajillas son peligrosos. Siga las instrucciones de seguridad del envase de detergente.
- No beba agua procedente del aparato ni juegue con ella.
- No retire la vajilla del aparato hasta que finalice el programa. Puede quedar detergente en los platos.
- El aparato puede liberar vapor caliente si abre la puerta durante un programa.
- No coloque productos inflamables ni objetos mojados con productos inflamables dentro, cerca o encima del aparato.
- No utilice pulverizadores ni vapor de agua para limpiar el aparato.

1.4 Desecho



ADVERTENCIA

Existe riesgo de lesiones o asfixia.

- Desconecte el aparato de la red.
- Corte el cable de conexión a la red y deséchelo.
- Retire el pestillo de la puerta para evitar que los niños y las mascotas queden encerrados en el aparato.

2. DESCRIPCIÓN DEL PRODUCTO

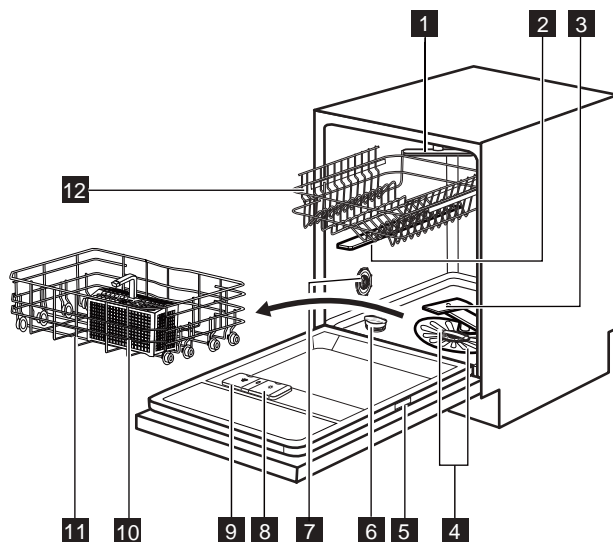

- 1** Brazo aspersor del techo
- 2** Brazo aspersor intermedio
- 3** Brazo aspersor inferior
- 4** Filtros
- 5** Placa de características
- 6** Depósito de sal
- 7** Salida de aire
- 8** Dosificador de abrillantador
- 9** Dosificador de detergente
- 10** Cesto para cubiertos
- 11** Cesto inferior

- 12** Cesto superior

2.1 Haz luminoso

- Al iniciarse un programa, aparece un haz luminoso rojo en el suelo debajo de la puerta del aparato. Cuando termina el programa, la luz roja cambia a una luz verde.
- Cuando el aparato presenta una avería, la luz roja parpadea.

i El haz luminoso desaparece cuando se desactiva el aparato.

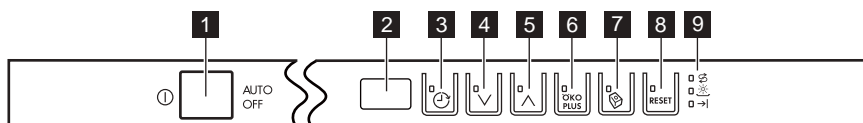

3. PANEL DE MANDOS





- 1** Tecla de encendido/apagado
- 2** Pantalla
- 3** Tecla **Delay**
- 4** Tecla de programa (descendente)

- 5** Tecla de programa (ascendente)
- 6** Tecla **ÖKO PLUS**
- 7** Tecla **Multitab**
- 8** Tecla **RESET**

9 Indicadores



Indicadores	Descripción
	Indicador de sal. Siempre está apagado mientras el programa está en funcionamiento.
	Indicador de abrillantador. Siempre está apagado mientras el programa está en funcionamiento.
	Indicador de fin.

4. PROGRAMAS

Programa	Grado de suciedad Tipo de carga	Programa programa	Opciones
1 AUTO SENSE 45°-70° 1)	Todo Vajilla, cubiertos, cacerolas y sartenes	Prelavado Lavado de 45 °C a 70 °C Aclarados Secado	ÖKO PLUS Multitab
2 PRO 70° 2)	Suciedad intensa Vajilla, cubiertos, cacerolas y sartenes	Prelavado Lavado 70 °C Aclarados Secado	ÖKO PLUS Multitab
3 Extra SILENT 50° 3)	Suciedad normal Vajilla y cubiertos	Prelavado Lavado 50 °C Aclarados Secado	Multitab
4 Quick 30MIN 60° 4)	Suciedad reciente Vajilla y cubiertos	Lavado 60 °C Aclarado	Multitab
5 ECO 50° 5)	Suciedad normal Vajilla y cubiertos	Prelavado Lavado 50 °C Aclarados Secado	ÖKO PLUS Multitab
6 Quick 60MIN 55°	Suciedad normal Vajilla y cubiertos	Lavado 55 °C Aclarados	Multitab
7  45°	Suciedad normal o ligera Vajilla y cristalería finas	Lavado 45 °C Aclarados Secado	ÖKO PLUS Multitab
8  6)	Todo	Prelavado	

- 1) El aparato detecta el tipo de suciedad y la cantidad de objetos que hay en los cestos. Ajusta automáticamente la temperatura y la cantidad del agua, el consumo de energía y la duración del programa.
- 2) Este programa tiene una fase de aclarado a alta temperatura para obtener resultados más higiénicos. Durante la fase de aclarado, la temperatura se mantiene a 70 °C durante al menos 10 minutos.
- 3) Es el programa de lavado más silencioso. La bomba funciona a muy baja velocidad para reducir el nivel de ruido. Debido a la baja velocidad, el programa es largo.
- 4) Con este programa puede lavar una carga con suciedad reciente. Ofrece buenos resultados de lavado en poco tiempo.
- 5) Con este programa se consigue el uso más eficaz del agua y consumo de energía para vajillas y cubiertos con suciedad normal. (Este es el programa estándar para institutos de pruebas.)
- 6) Utilice este programa para aclarar rápidamente la vajilla. De esta forma se evita que los restos de comida se adhieran a la vajilla y se eliminan los malos olores del aparato. No utilice detergente con este programa.

Valores de consumo

Programa ¹⁾	Duración (min)	Energía (kWh)	Agua (l)
1 AUTO SENSE 45°-70°	40 - 150	0.6 - 1.4	7 - 14
2 PRO 70°	150 - 160	1.4 - 1.6	13 - 14
3 Extra SILENT 50°	200 - 220	1.1 - 1.2	9 - 10
4 Quick 30MIN 60°	30	0.9	9
5 ECO 50°	195	0.92	10.2
6 Quick 60MIN 55°	55 - 65	1.0 - 1.2	10 - 11
7  45°	70 - 80	0.7 - 0.9	11 - 12
8 	14	0.1	4

- 1) La presión y temperatura del agua, las variaciones del suministro de energía, las opciones y la cantidad de platos pueden alterar los valores.

Información para los institutos de pruebas

Para obtener toda la información necesaria para la prueba de rendimiento, envíe un correo electrónico a:

info.test@dishwasher-production.com

Anote el número de producto (PNC) que aparece en la placa de características.

5. OPCIONES



Active o desactive las opciones antes de poner en marcha un programa. No es posible activar ni desactivar las opciones con el programa en marcha.



Si se ajustan una o varias opciones, asegúrese de que los indicadores correspondientes están encendidos antes de que empiece el programa.

5.1 ÖKO PLUS

Esta opción reduce la temperatura en la última fase de aclarado.

El uso de esta opción disminuye el consumo energético (hasta un 25%) y la duración del programa.

Los platos pueden quedar mojados al final del programa.

Cómo activar la opción ÖKO PLUS

1. Pulse **ÖKO PLUS**. Se enciende el indicador correspondiente. En la pantalla se puede ver la actualización de la duración del programa.
 - Si la opción no es aplicable al programa, el indicador correspondiente parpadea rápidamente 3 veces y después se apaga.

5.2 Multitab

Seleccione esta opción únicamente si utiliza pastillas de detergente combinado.

Esta opción desactiva el uso de abrillantador y sal. Los indicadores correspondientes permanecen apagados.

La duración del programa puede aumentar.

Cómo activar la opción Multitab

1. Pulse **Multitab**: se enciende el indicador correspondiente.

Si deja de usar pastillas de detergente combinado, siga estos pasos antes de empezar a utilizar por separado detergente, abrillantador y sal para lavavajillas:

1. Ajuste el descalcificador de agua en el nivel más alto.
2. Asegúrese de llenar el depósito de sal y el dosificador de abrillantador.
3. Inicie el programa más corto con una fase de aclarado, sin detergente y sin platos.
4. Ajuste el descalcificador de agua en función de la dureza del agua de su zona.
5. Ajuste la cantidad de abrillantador.

5.3 Señales acústicas

Las señales acústicas funcionan cuando se produce un fallo de funcionamiento del aparato, cuando se ajusta el nivel del descalcificador de agua o cuando se termina el programa.

Las señales acústicas están activadas por defecto, pero es posible desactivarlas.

Cómo desactivar las señales acústicas

1. Pulse la tecla de encendido/apagado para encender el aparato. Asegúrese de que el aparato se encuentra en modo de ajuste; consulte "Ajuste e inicio de un programa".
2. Mantenga pulsadas a la vez las teclas ∇ y \blacktriangle hasta que los indicadores de las teclas ⌚ , ∇ y \blacktriangle comiencen a parpadear.
3. Pulse la tecla \blacktriangle .
 - Los indicadores ⌚ y ∇ se apagan.
 - El indicador \blacktriangle continúa parpadeando.

- La pantalla muestra el ajuste actual.

lb	Señales acústicas encendidas.
Ob	Señales acústicas apagadas.

4. Pulse el botón  para cambiar el ajuste.
5. Pulse la tecla de encendido/apagado para apagar el aparato y confirmar el ajuste.

6. ANTES DEL PRIMER USO

1. Asegúrese de que el ajuste del descalcificador coincide con la dureza del agua de su zona. De no ser así, ajuste el descalcificador de agua. Póngase en contacto con las autoridades correspondientes para conocer la dureza del agua de su zona.
2. Llene el depósito de sal.
3. Llene el dosificador de abrillantador.
4. Abra la llave de paso.
5. El interior del aparato puede tener restos. Inicie un programa para eliminarlos. No utilice detergente ni cargue los cestos.

6.1 Ajuste del descalcificador de agua

Dureza agua			Ajuste del descalcificador de agua	
Grados Clark (°dH)	Grados Clark (°fH)	mmol/l	Grados Clark	Nivel
47 - 50	84 - 90	8.4 - 9.0	58 - 63	10
43 - 46	76 - 83	7.6 - 8.3	53 - 57	9
37 - 42	65 - 75	6.5 - 7.5	46 - 52	8
29 - 36	51 - 64	5.1 - 6.4	36 - 45	7
23 - 28	40 - 50	4.0 - 5.0	28 - 35	6
19 - 22	33 - 39	3.3 - 3.9	23 - 27	5 ¹⁾
15 - 18	26 - 32	2.6 - 3.2	18 - 22	4
11 - 14	19 - 25	1.9 - 2.5	13 - 17	3
4 - 10	7 - 18	0.7 - 1.8	5 - 12	2
< 4	< 7	< 0.7	< 5	1 ²⁾





1) Posición de fábrica.



2) No utilice sal en este nivel.

Cómo ajustar el nivel del descalcificador de agua.

1. Pulse la tecla de encendido/apagado para encender el aparato. Asegúrese de que el aparato se encuentra en

modo de ajuste; consulte "Ajuste e inicio de un programa".

2. Mantenga pulsadas a la vez las teclas  y  hasta que los indicadores de las teclas ,  y  comiencen a parpadear.

3. Pulse la tecla .
- Los indicadores \checkmark y \wedge se apagan.
 - El indicador  continúa parpadeando.
 - Las señales acústicas funcionan de la siguiente manera: cinco señales acústicas intermitentes = nivel 5.

- En la pantalla aparece el ajuste actual del descalcificador, p. ej., **5 L** = nivel 5.
4. Pulse la tecla  repetidamente para cambiar el ajuste.
5. Pulse la tecla de encendido/apagado para apagar el aparato y confirmar el ajuste.

6.2 Llenar el depósito de sal

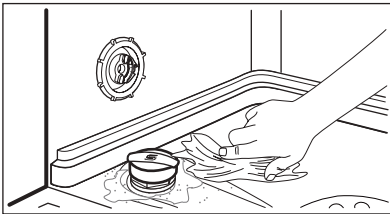
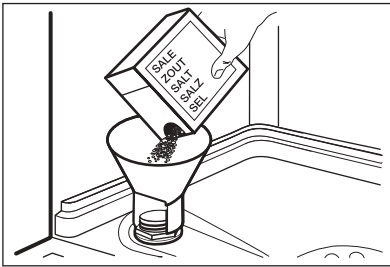

1. Abra el depósito de sal girando la tapa hacia la izquierda.
2. Vierta un litro de agua en el depósito de sal (sólo la primera vez).
3. Llene el depósito con sal para lavavajillas.
4. Elimine los restos de sal que puedan haber quedado en la entrada del depósito.
5. Cierre el depósito girando la tapa hacia la derecha.



PRECAUCIÓN

El agua y la sal pueden salirse del depósito de sal cuando lo llena. Riesgo de corrosión. Para evitarlo, después de llenar el depósito, inicie un programa.

6.3 Llenado del distribuidor de abrillantador

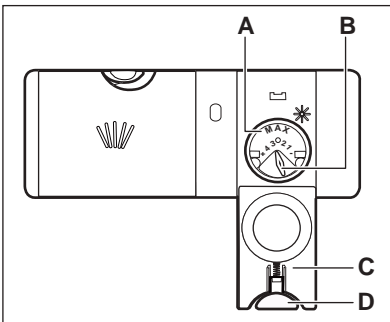

1. Pulse el botón de apertura (**D**) para abrir la tapa (**C**).
2. Llene el dosificador de abrillantador (**A**) hasta la marca "max" como máximo.
3. Limpie las salpicaduras de abrillantador con un paño absorbente para evitar que se forme demasiada espuma.
4. Cierre la tapa. Asegúrese de que el botón de apertura se encaja en su sitio.



Puede girar el selector de la cantidad (**B**) entre la posición 1 (menor cantidad) y la posición 4 (mayor cantidad).

7. USO DIARIO

1. Abra la llave de paso.
2. Pulse la tecla de encendido/apagado para encender el aparato. Asegúrese de que el aparato se encuentra en modo de ajuste; consulte "Ajuste e inicio de un programa".
 - Si el indicador de sal está encendido, llene el depósito.
 - Si el indicador de abrillantador está encendido, llene el dosificador de abrillantador.
3. Cargue los cestos.
4. Añada el detergente.
 - Si utiliza pastillas de detergente combinado, active la opción Multitab.
5. Ajuste e inicie el programa adecuado para el tipo de carga y el grado de suciedad.

7.1 Uso del detergente

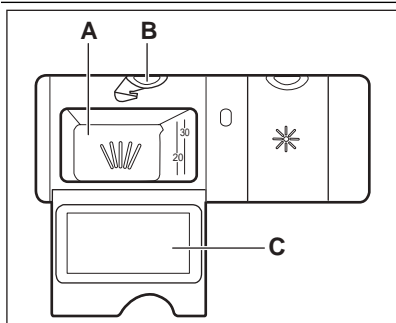

1. Pulse el botón de apertura (**B**) para abrir la tapa (**C**).
2. Coloque el detergente en el compartimento (**A**).
3. Si el programa tiene una fase de prelavado, inserte una pequeña cantidad de detergente en la parte interior de la puerta del aparato.
4. Si utiliza pastillas de detergente, coloque la pastilla en el compartimento (**A**).
5. Cierre la tapa. Asegúrese de que el botón de apertura se encaja en su sitio.

7.2 Ajuste e inicio de un programa

Modalidad de ajuste

Para algunas configuraciones, es necesario que el aparato se encuentre en modo de ajuste.

Pulse la tecla de encendido/apagado para encender el aparato. El aparato se encuentra en modo de ajuste cuando la pantalla muestra 2 barras de estado horizontales. Si el panel de control no muestra esta condición, pulse **RESET**.

Inicio de un programa sin inicio diferido

1. Abra la llave de paso.
2. Pulse la tecla de encendido/apagado para encender el aparato. Asegúrese de que el aparato se encuentra en modo de ajuste.

3. Pulse una de las teclas de programa repetidamente hasta que el número del programa que desee iniciar aparezca en la pantalla.
 - El número de programa parpadea en la pantalla.
 - Si lo desea, puede ajustar las opciones.
4. Cierre la puerta del aparato; el programa se inicia. La duración del programa empieza a disminuir en intervalos de 1 minuto.

Inicio de un programa con inicio diferido

1. Ajuste el programa.
2. Pulse repetidamente **Delay** hasta que la pantalla muestre el tiempo de retardo que desee ajustar (entre 1 y 24 horas).
 - El tiempo de inicio diferido parpadea en la pantalla.

- Se enciende el indicador Delay.
3. Cierre la puerta del aparato. La cuenta atrás se inicia.
 - El programa se pone en marcha cuando termina la cuenta atrás.

Apertura de la puerta mientras está funcionando el aparato

Si abre la puerta, se detiene el aparato. Cuando cierre la puerta, el aparato continuará a partir del punto de interrupción.

Cancelación del inicio diferido mientras está en curso la cuenta atrás

Si se cancela el inicio diferido, también se cancela el programa.

1. Pulse **RESET**. En la pantalla aparecen 2 barras de estado horizontales.
2. Vuelva a ajustar el programa.

Cancelación de un programa

1. Pulse **RESET**. En la pantalla aparecen 2 barras de estado horizontales.



Compruebe que hay detergente en el dosificador antes de iniciar un nuevo programa.

Al finalizar el programa

La pantalla muestra 0 y el indicador de fin de programa se enciende.

1. Pulse la tecla de encendido/apagado para apagar el aparato.
2. Cierre la llave de paso.



Si no pulsa la tecla de encendido/apagado, la función AUTO OFF desactivará automáticamente el aparato unos minutos después de haber finalizado el programa.

Esto ayuda a reducir el consumo de energía.

Importante

- Deje enfriar la vajilla antes de retirarla del aparato. Los platos calientes son sensibles a los golpes.
- Vacíe primero el cesto inferior y, a continuación, el superior.
- Puede haber restos de agua en los laterales y en la puerta del aparato. El acero inoxidable se enfría con mayor rapidez que los platos.

8. CONSEJOS

8.1 descalcificador de agua

El agua dura contiene gran cantidad de minerales que pueden dañar el aparato y provocar resultados de lavado no satisfactorios. El descalcificador de agua neutraliza estos minerales.

La sal para lavavajillas mantiene el descalcificador limpio y en buen estado. Es muy importante ajustar el nivel de descalcificador. De esta forma se asegura de que el descalcificador utilice la cantidad correcta de sal y agua.

8.2 Utilización de sal, abrillantador y detergente

- Utilice únicamente sal, abrillantador y detergente para el lavavajillas. El aparato podría dañarse con otros productos.
- El abrillantador ayuda a secar la vajilla sin dejar rayas ni manchas durante la última fase de aclarado.
- Las pastillas de detergente combinado contienen detergente, abrillantador y otros productos añadidos. Compruebe que las pastillas son adecuadas para la dureza del agua de su zona. Consulte las instrucciones del paquete de los productos.

- Las pastillas de detergente no se disuelven completamente con programas cortos. Para evitar restos de detergente en la vajilla, se recomienda usar pastillas de detergente con los programas largos.



No utilice más cantidad de detergente que la recomendada. Consulte las instrucciones del envase del detergente.

8.3 Carga de los cestos



Consulte el folleto suministrado con ejemplos de carga de los cestos.

- Utilice el aparato exclusivamente para lavar utensilios aptos para lavavajillas.
- No coloque en el aparato utensilios de madera, cuerno, aluminio, peltre o cobre.
- No coloque en el aparato objetos que puedan absorber agua (esponjas, paños de limpieza, etc.).
- Elimine los restos de comida de los platos.
- Para eliminar fácilmente los restos de comida, remoje las cacerolas y sartenes en agua antes de colocarlas en el aparato.
- Coloque los objetos huecos (por ejemplo, tazas, vasos, cazuelas) boca abajo.

- Asegúrese de que los cubiertos y los platos no se adhieran entre sí. Mezcle las cucharas con otros cubiertos.
- Asegúrese de que los vasos no chocan entre sí
- Coloque los objetos pequeños en el cesto de cubiertos.
- Coloque los objetos ligeros en el cesto superior. Asegúrese de que no se mueven.
- Antes de iniciar un programa, compruebe que los brazos aspersores giran sin obstrucción.

8.4 Antes del inicio de un programa

Compruebe que:

- Los filtros están limpios y bien instalados.
- Los brazos aspersores no están obstruidos.
- La posición de los objetos en los cestos es correcta.
- El programa es adecuado para el tipo de carga y el grado de suciedad.
- Se utiliza la cantidad correcta de detergente.
- Hay abrillantador y sal para lavavajillas (a menos que utilice pastillas de detergente combinado).
- La tapa del depósito de sal está apretada.

9. MANTENIMIENTO Y LIMPIEZA



ADVERTENCIA

Antes de proceder con el mantenimiento, apague el aparato y desconecte el enchufe de la red.



Los filtros sucios y los brazos aspersores obstruidos reducen la calidad del lavado. Revíselos periódicamente y, si es necesario, límpielos.

9.1 Limpieza de los filtros

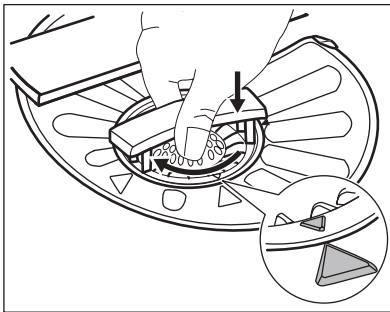
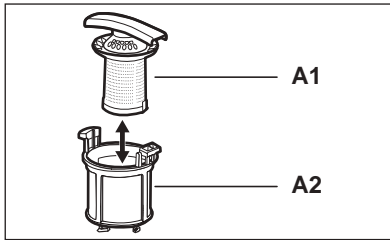
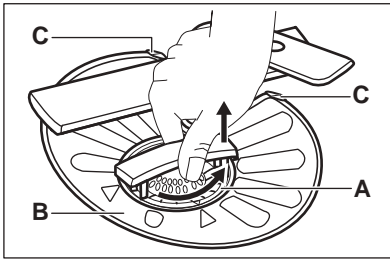

1. Gire el filtro (A) hacia la izquierda y extráigalo.
2. Para desmontar el filtro (A), separe (A1) y (A2).
3. Extraiga el filtro (B).
4. Lave los filtros con agua.
5. Antes de volver a colocar el filtro (B), asegúrese de que no queden restos de comida ni suciedad en el borde del sumidero o alrededor del mismo.
6. Asegúrese de que el filtro (B) esté correctamente colocado bajo las 2 guías (C).
7. Monte el filtro (A) y vuelva a colocarlo en el filtro (B). Gírelo hacia la derecha hasta que encaje.



Una posición incorrecta de los filtros puede dañar el aparato y provocar resultados de lavado no satisfactorios.

9.2 Limpieza de los brazos aspersores

No retire los brazos aspersores. Si los orificios de los brazos aspersores se taponan, retire la suciedad restante con un objeto afilado.

9.3 Limpieza del exterior

Limpie el aparato con un paño suave humedecido.

Utilice sólo detergentes neutros. No utilice productos abrasivos, estropajos duros ni disolventes.

9.4 Limpieza del interior

Si normalmente utiliza programas de corta duración, estos pueden dejar depósitos de grasa y sarro en el interior del aparato.

Para evitarlo, se recomienda utilizar programas de larga duración al menos dos veces al mes.

10. SOLUCIÓN DE PROBLEMAS

El aparato no se pone en marcha ni se detiene durante el funcionamiento. Antes de ponerse en contacto con el servicio técnico, consulte la información siguiente para solucionar el problema.

Algunos fallos de funcionamiento se indican en la pantalla con un código de alarma:

- **,10** - El aparato no carga agua.

- **,20** - El aparato no desagua.
- **,30** - El dispositivo anti inundación se ha puesto en marcha.



ADVERTENCIA

Apague el aparato antes de realizar las comprobaciones.

Problema	Posible solución
No se puede encender el aparato.	Asegúrese de que el enchufe está conectado a la toma de corriente.
	Asegúrese de que no hay ningún fusible dañado en la caja de fusibles.
El programa no se pone en marcha.	Asegúrese de que la puerta del aparato está cerrada.
	Si se ha ajustado el inicio diferido, cancele el ajuste o espere hasta el final de la cuenta atrás.
El aparato no carga agua.	Compruebe que el grifo está abierto.
	Asegúrese de que la presión del agua no sea demasiado baja. Solicite información a la compañía local de suministro de agua.
	Compruebe que el grifo no esté obstruido.
	Asegúrese de que el filtro de la manguera de entrada no está obstruido.
	Asegúrese de que la manguera de entrada no está doblada ni retorcida.
El aparato no desagua.	Compruebe que el desagüe no está obstruido.
	Asegúrese de que el tubo de desagüe no está doblado ni retorcido.
El dispositivo anti inundación se ha puesto en marcha.	Cierre el grifo y póngase en contacto con el servicio técnico.

Una vez finalizada la revisión, encienda el aparato. El programa continuará a partir del punto en que se haya interrumpido.

Si el problema se vuelve a producir, póngase en contacto con el servicio técnico.

Si la pantalla muestra otros códigos de alarma, diríjase al servicio técnico.

10.1 Los resultados del lavado y el secado no son satisfactorios

Se ven rayas o películas azuladas en vasos y platos

- La dosificación del abrillantador es demasiado alta. Ajuste el selector de abrillantador en la posición más baja.
- La cantidad de detergente es demasiada.

Manchas y gotas de agua en vajilla y cristalería

- La dosificación del abrillantador es insuficiente. Ajuste el selector de abrillantador en una posición más alta.
- La calidad del detergente podría ser la causa.

La vajilla está mojada



- El programa no tiene una fase de secado o la tiene con una temperatura baja.
- El dosificador de abrillantador está vacío.
- La calidad del abrillantador podría ser la causa.
- La calidad de las pastillas de detergente combinado podría ser la causa. Pruebe con una marca diferente o active el dosificador del abrillantador y utilice éste junto con las pastillas de detergente combinado.

 Consulte otras posibles causas en "CONSEJOS".

10.2 Cómo activar el dosificador de abrillantador

1. Pulse la tecla de encendido/apagado para encender el aparato. Asegúrese

de que el aparato se encuentra en modo de ajuste; consulte "Ajuste e inicio de un programa".

2. Mantenga pulsadas a la vez las teclas ∇ y \blacktriangle hasta que los indicadores de las teclas , ∇ y \blacktriangle comiencen a parpadear.
3. Pulse la tecla ∇ .
 - Los indicadores  y \blacktriangle se apagan.
 - El indicador ∇ continúa parpadeando.
 - La pantalla muestra el ajuste actual.

0d	Dosificador de abrillantador apagado.
1d	Dosificador de abrillantador encendido.

4. Pulse el botón ∇ para cambiar el ajuste.
5. Pulse la tecla de encendido/apagado para apagar el aparato y confirmar el ajuste.
6. Ajuste la cantidad de abrillantador.
7. Llene el dosificador de abrillantador.

11. INFORMACIÓN TÉCNICA

Medidas	Ancho / Alto / Fondo (mm)	596 / 818 - 898 / 550
Conexión eléctrica	Consulte la placa de características.	
	Voltaje	220-240 V
	Frecuencia	50 Hz
Presión del suministro de agua	Mín. / máx. (bares / MPa)	(0.5 / 0.05) / (8 / 0.8)
Suministro de agua ¹⁾	Agua fría o caliente ²⁾	máx. 60 °C
Capacidad	Cubiertos	12
Consumo de potencia	Modo encendido	0.10 W
	Modo apagado	0.10 W

¹⁾ Conecte la manguera de entrada de agua a un grifo con rosca de 3/4 pulgadas.

- 2) Si el agua caliente procede de fuentes de energía alternativas (por ejemplo, paneles solares, energía eólica), utilice la toma de agua caliente para reducir el consumo de energía.

12. ASPECTOS MEDIOAMBIENTALES

Recicle los materiales con el símbolo . Coloque el material de embalaje en los contenedores adecuados para su reciclaje.

Ayude a proteger el medio ambiente y la salud pública, así como a reciclar residuos de aparatos eléctricos y

electrónicos. No deseche los aparatos marcados con el símbolo  junto con los residuos domésticos. Lleve el producto a su centro de reciclaje local o póngase en contacto con su oficina municipal.

www.aeg.com/shop



117921472-A-282013

