

FAVORIT 88060 VI0P
FAVORIT 88060 VI1P

EL Οδηγίες Χρήσης	2
IT Istruzioni per l'uso	20
PT Manual de instruções	37
ES Manual de instrucciones	54



ΠΕΡΙΕΧΟΜΕΝΑ

1. ΟΔΗΓΙΕΣ ΓΙΑ ΤΗΝ ΑΣΦΑΛΕΙΑ	3
2. ΠΕΡΙΓΡΑΦΗ ΠΡΟΪΟΝΤΟΣ	5
3. ΠΙΝΑΚΑΣ ΧΕΙΡΙΣΤΗΡΙΩΝ	6
4. ΠΡΟΓΡΑΜΜΑΤΑ	6
5. ΕΠΙΛΟΓΕΣ	8
6. ΠΡΙΝ ΑΠΟ ΤΗΝ ΠΡΩΤΗ ΧΡΗΣΗ	10
7. ΚΑΘΗΜΕΡΙΝΗ ΧΡΗΣΗ	12
8. ΥΠΟΔΕΙΞΕΙΣ ΚΑΙ ΣΥΜΒΟΥΛΕΣ	14
9. ΦΡΟΝΤΙΔΑ ΚΑΙ ΚΑΘΑΡΙΣΜΑ	15
10. ΑΝΤΙΜΕΤΩΠΙΣΗ ΠΡΟΒΛΗΜΑΤΩΝ	17
11. ΤΕΧΝΙΚΑ ΣΤΟΙΧΕΙΑ	18

ΓΙΑ ΑΡΙΣΤΑ ΑΠΟΤΕΛΕΣΜΑΤΑ

Σας ευχαριστούμε που επιλέξατε αυτό το προϊόν της AEG. Το σχεδιάσαμε για να σας παρέχει άψογη απόδοση για πολλά χρόνια, με πρωτοποριακές τεχνολογίες που θα κάνουν τη ζωή σας πιο απλή και με χαρακτηριστικά που ενδεχομένως δεν θα βρείτε σε κοινές συσκευές. Σας παρακαλούμε να αφιερώσετε λίγα λεπτά και να διαβάσετε τις οδηγίες, ώστε να διασφαλίσετε την καλύτερη δυνατή χρήση της συσκευής σας.

Επισκεφθείτε την ιστοσελίδα μας για να:



βρείτε υποδείξεις χρήσης, φυλλάδια, συμβουλές για την επίλυση προβλημάτων, πληροφορίες συντήρησης:
www.aeg.com



καταχωρήσετε το προϊόν σας, ώστε να έχετε καλύτερο σέρβις:
www.aeg.com/productregistration



αγοράσετε εξαρτήματα, αναλώσιμα και γνήσια ανταλλακτικά για τη συσκευή σας:
www.aeg.com/shop

ΥΠΟΣΤΗΡΙΞΗ ΠΕΛΑΤΩΝ ΚΑΙ ΣΕΡΒΙΣ

Συνιστάται η χρήση γνήσιων ανταλλακτικών.

Όταν επικοινωνείτε με το σέρβις, βεβαιωθείτε ότι έχετε διαθέσιμα τα ακόλουθα στοιχεία. Τα στοιχεία αυτά θα τα βρείτε στην πινακίδα τεχνικών χαρακτηριστικών. Μοντέλο, Κωδ. προϊόντος (PNC), Αριθμός σειράς.



Προειδοποίηση / Προσοχή - Πληροφορίες ασφαλείας.



Γενικές πληροφορίες και συμβουλές



Περιβαλλοντικές πληροφορίες

Υπόκειται σε αλλαγές χωρίς προειδοποίηση.

1. ΟΔΗΓΙΕΣ ΓΙΑ ΤΗΝ ΑΣΦΑΛΕΙΑ

Πριν από την εγκατάσταση και τη χρήση της συσκευής, διαβάστε προσεκτικά τις παρεχόμενες οδηγίες. Ο κατασκευαστής δεν ευθύνεται αν προκληθεί τραυματισμός ή ζημιά από λανθασμένη εγκατάσταση και χρήση. Να φυλάσσετε πάντα αυτές τις οδηγίες μαζί με τη συσκευή για μελλοντική αναφορά.

1.1 Ασφάλεια παιδιών και ευπαθών ατόμων



ΠΡΟΕΙΔΟΠΟΙΗΣΗ

Κίνδυνος ασφυξίας, τραυματισμού ή μόνιμης αναπηρίας.

- Μην επιτρέπτε σε παιδιά και σε άτομα με μειωμένες σωματικές, αισθητήριες ή πνευματικές ικανότητες ή έλλειψη εμπειρίας και γνώσης να χρησιμοποιούν τη συσκευή. Η χρήση της συσκευής από τα εν λόγω άτομα πρέπει να γίνεται μόνο υπό την επίτηρηση ή την καθοδήγηση του ατόμου που είναι υπεύθυνο για την ασφάλειά τους.
- Μην αφήνετε τα παιδιά να παίζουν με τη συσκευή.
- Φυλάσσετε όλα τα υλικά συσκευασίας μακριά από τα παιδιά.
- Φυλάσσετε όλα τα απορρυπαντικά μακριά από τα παιδιά.
- Κρατάτε τα παιδιά και τα κατοικίδια ζώα μακριά από την πόρτα της συσκευής όταν αυτή είναι ανοιχτή.

1.2 Εγκατάσταση

- Αφαιρέστε όλα τα υλικά της συσκευασίας.
- Εάν η συσκευή έχει υποστεί ζημιά, μην προβείτε σε εγκατάσταση ή χρήση της.
- Μην εγκαθιστάτε και μη χρησιμοποιείτε τη συσκευή σε χώρο με θερμοκρασία χαμηλότερη από 0 °C.
- Ακολουθείτε τις οδηγίες εγκατάστασης που παρέχονται με τη συσκευή.
- Βεβαιωθείτε ότι οι κατασκευές κάτω ή δίπλα από τις οποίες εγκαθίσταται η συσκευή είναι ασφαλείς.

Ηλεκτρική σύνδεση



ΠΡΟΕΙΔΟΠΟΙΗΣΗ

Κίνδυνος πυρκαγιάς και ηλεκτροπληξίας.

- Η συσκευή πρέπει να είναι γειωμένη.
- Βεβαιωθείτε ότι οι πληροφορίες σχετικά με το ηλεκτρικό ρεύμα στην πινακίδα τεχνικών χαρακτηριστικών συμφωνούν με την παροχή ρεύματος. Εάν δεν συμφωνούν, επικοινωνήστε με ηλεκτρολόγο.
- Χρησιμοποιείτε πάντα μια σωστά εγκατεστημένη πρίζα με προστασία κατά της ηλεκτροπληξίας.
- Μη χρησιμοποιείτε πολύπριζα και μπαλαντέζες.
- Προσέχετε να μην προκληθεί ζημιά στο φως τροφοδοσίας και το καλώδιο ρεύματος. Σε περίπτωση που πρέπει να αντικατασταθεί το καλώδιο τροφοδοσίας της συσκευής, η αντικατάσταση πρέπει να γίνει από το κέντρο σέρβις.
- Συνδέστε το φως τροφοδοσίας στην πρίζα μόνον αφού έχει ολοκληρωθεί η εγκατάσταση. Μετά την εγκατάσταση, βεβαιωθείτε ότι είναι δυνατή η πρόσβαση στο φως τροφοδοσίας.
- Μην τραβάτε το καλώδιο τροφοδοσίας για να αποσυνδέσετε τη συσκευή. Τραβήτε πάντα το φως τροφοδοσίας.
- Μην αγγίζετε το καλώδιο ρεύματος ή το φως τροφοδοσίας με βρεγμένα χέρια.
- Η συσκευή αυτή συμμορφώνεται με τις Οδηγίες της ΕΟΚ.

Σύνδεση νερού

- Προσέχετε να μην προκληθεί ζημιά στους σωλήνες νερού.
- Πριν συνδέσετε τη συσκευή σε καινούργιους σωλήνες ή σωλήνες που δεν έχουν χρησιμοποιηθεί για πολύ καιρό, αφήστε το νερό να τρέξει μέχρι να καθαρίσει.
- Κατά την πρώτη χρήση της συσκευής, βεβαιωθείτε ότι δεν υπάρχουν διαρροές.
- Ο σωλήνας παροχής νερού διαθέτει βαλβίδα ασφαλείας και μανδύα με εσωτερικό καλώδιο ρεύματος.

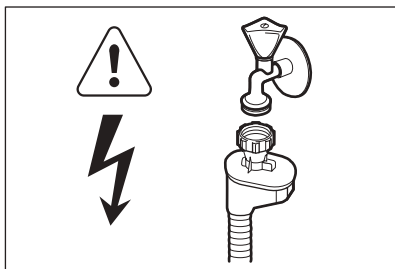

ΠΡΟΕΙΔΟΠΟΙΗΣΗ

Επικίνδυνη τάση.

- Αν ο σωλήνας παροχής νερού υποστεί ζημιά, αποσυνδέστε αμέσως το φινιτροφοδοσίας από την πρίζα. Επικοινωνήστε με το Σέρβις για να αντικαταστήσετε το σωλήνα παροχής νερού.

1.3 Χρήση

- Αυτή η συσκευή προορίζεται για οικιακή χρήση και παρόμοιες εφαρμογές, όπως:
 - Σε χώρους κουζίνας προσωπικού σε καταστήματα, γραφεία και άλλα εργασιακά περιβάλλοντα
 - Αγροικίες
 - Από πελάτες σε ξενοδοχεία, μοτέλ και άλλα περιβάλλοντα στέγασης
 - Πανσιόν (για ύπνο και πρωινό).



ΠΡΟΕΙΔΟΠΟΙΗΣΗ

Κίνδυνος τραυματισμού, εγκαυμάτων, ηλεκτροπληξίας ή πυρκαγιάς.

- Μην αλλάζετε τις προδιαγραφές αυτής της συσκευής.
- Τα μαχαιροπίρουνα και λοιπά αντικείμενα με αιχμηρά άκρα πρέπει να τοποθετούνται με τη μύτη προς τα κάτω ή σε οριζόντια θέση στο καλάθι για μαχαιροπίρουνα.
- Μην αφήνετε την πόρτα της συσκευής ανοιχτή χωρίς επιτήρηση καθώς μπορεί να πέσετε επάνω της.
- Μην κάθεστε ή ακουμπάτε στην πόρτα της συσκευής όταν είναι ανοικτή.

- Τα απορρυπαντικά των πλυντηρίων πιάτων είναι επικίνδυνα. Ακολουθείτε τις οδηγίες ασφαλείας που παρέχονται στη συσκευασία του απορρυπαντικού.
- Μην πίνετε και μην παίζετε με το νερό της συσκευής.
- Μην αφαιρείτε τα πιάτα από τη συσκευή πριν από την ολοκλήρωση του προγράμματος. Ενδέχεται να υπάρχει απορρυπαντικό στα πιάτα.
- Εάν ανοίξετε την πόρτα όταν βρίσκεται σε εξέλιξη κάποιο πρόγραμμα, μπορεί να διαφύγει καυτός ατμός από τη συσκευή.
- Μην τοποθετείτε μέσα, κοντά ή επάνω στη συσκευή εύφλεκτα αντικείμενα ή αντικείμενα εμποτισμένα με εύφλεκτα υλικά.
- Μην χρησιμοποιείτε ψεκασμό με νερό ή ατμό για το καθάρισμα της συσκευής.

1.4 Εσωτερικός λαμπτήρας

- Αυτή η συσκευή διαθέτει έναν εσωτερικό λαμπτήρα, ο οποίος ανάβει όταν ανοίξετε την πόρτα και σβήνει όταν η πόρτα κλείνει.
- Ο λαμπτήρας σε αυτή τη συσκευή δεν είναι κατάλληλος για φωτισμό οικιακών χώρων.
- Για την αντικατάσταση του λαμπτήρα, επικοινωνήστε με το Σέρβις.

1.5 Απόρριψη



ΠΡΟΕΙΔΟΠΟΙΗΣΗ

Κίνδυνος τραυματισμού ή ασφυξίας.

- Αποσυνδέστε τη συσκευή από την παροχή ρεύματος.
- Κόψτε το καλώδιο τροφοδοσίας και απορρίψτε το.
- Αφαιρέστε το μάνταλο της πόρτας για να αποτραπεί ο εγκλεισμός παιδιών ή ζώων μέσα στη συσκευή.

2. ΠΕΡΙΓΡΑΦΗ ΠΡΟΪΟΝΤΟΣ

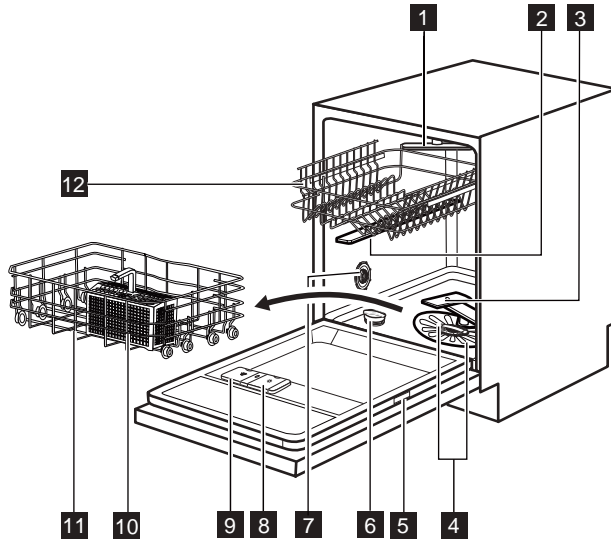

- | | |
|--|--------------------------------------|
| 1 Εκτοξευτήρας νερού οροφής | 7 Ρυθμιστής σκληρότητας νερού |
| 2 Άνω εκτοξευτήρας νερού | 8 Θήκη λαμπρυντικού |
| 3 Κάτω εκτοξευτήρας νερού | 9 Θήκη απορρυπαντικού |
| 4 Φίλτρα | 10 Καλάθι για μαχαιροπίρουνα |
| 5 Πινακίδα τεχνικών χαρακτηριστικών | 11 Κάτω καλάθι |
| 6 Θήκη αλατιού | 12 Επάνω καλάθι |

2.1 Time Beam

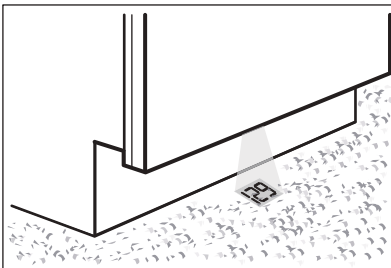

Το TimeBeam είναι μια δέσμη φωτός, η οποία προβάλλει στο δάπεδο της κουζίνας:

- Τη διάρκεια του προγράμματος. Μειώνεται σε βήματα του ενός λεπτού.
- Το τέλος του προγράμματος (0:00).
- Το χρόνο της καθυστέρησης έναρξης. Μειώνεται σε βήματα της μιας ώρας (24 ώρες, 23 ώρες...).
- Κωδικούς βλάβης.

3. ΠΙΝΑΚΑΣ ΧΕΙΡΙΣΤΗΡΙΩΝ

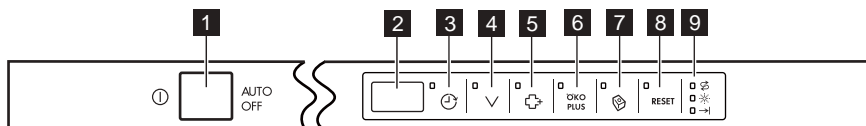



- | | |
|--|---|
| 1 Πλήκτρο ενεργοποίησης/απενεργοποίησης | 6 Επιφάνεια αφής ÖKO PLUS |
| 2 Οθόνη | 7 Επιφάνεια αφής Multitab |
| 3 Επιφάνεια αφής Delay | 8 Επιφάνεια αφής RESET |
| 4 Επιφάνεια αφής Program | 9 Ενδεικτικές λυχνίες |
| 5 Επιφάνεια αφής ExtraHygiene | |

Ενδεικτικές λυχνίες	Περιγραφή
	Ένδειξη αλατιού. Είναι πάντα σβηστή κατά τη διάρκεια λειτουργίας του προγράμματος.
	Ένδειξη λαμπρυντικού. Είναι πάντα σβηστή κατά τη διάρκεια λειτουργίας του προγράμματος.
	Ένδειξη τέλους.

4. ΠΡΟΓΡΑΜΜΑΤΑ



Πρόγραμμα	Βαθμός θερμότητας Τύπος φορτίου	Φάσεις προγράμματος	Επιλογές
1 AUTO 45°-70° ¹⁾	Όλα Πιάτα, μαχαιροπίρουνα, μαγειρικά σκεύη	Πρόπλυση Πλύση στους 45 °C ή 70 °C Ξεβγάλματα Στέγνωμα	ÖKO PLUS ExtraHygiene
2 PRO 70° ²⁾	Πολύ θερμότητα Πιάτα, μαχαιροπίρουνα, μαγειρικά σκεύη	Πρόπλυση Πλύση στους 70 °C Ξεβγάλματα Στέγνωμα	ÖKO PLUS
3 Extra SILENT 50° ³⁾	Κανονικά θερμότητα Πιάτα και μαχαιροπίρουνα	Πρόπλυση Πλύση στους 50 °C Ξεβγάλματα Στέγνωμα	
4 Quick 30MIN 60° ⁴⁾	Φρεσκοθερμότητα Πιάτα και μαχαιροπίρουνα	Πλύση στους 60 °C Ξεβγάλματα	ExtraHygiene

Πρόγραμμα	Βαθμός λερωμάτος Τύπος φορτίου	Φάσεις προγράμματος	Επιλογές
5 ECO 50° 5)	Κανονικά λερωμένα Πιάτα και μαχαιρο- πίρουνα	Πρόπλυση Πλύση στους 50 °C Ξεβγάλματα Στέγνωμα	ÖKO PLUS ExtraHygiene
6 Quick 50MIN 55°	Κανονικά λερωμένα Πιάτα και μαχαιρο- πίρουνα	Πλύση στους 55 °C Ξεβγάλματα	ExtraHygiene
7  45°	Κανονικά ή λίγο λε- ρωμένα Ευαίσθητα πιάτα και ποτήρια	Πλύση στους 45 °C Ξεβγάλματα Στέγνωμα	ÖKO PLUS
8  ✕ 6)	Όλα	Πρόπλυση	

- 1) Η συσκευή ανιχνεύει το βαθμό λερωμάτος και την ποσότητα των αντικειμένων στα καλάθια. Ρυθμίζει αυτόματα τη θερμοκρασία και την ποσότητα του νερού, την κατανάλωση ενέργειας και τη διάρκεια του προγράμματος.
- 2) Αυτό το πρόγραμμα διαθέτει μια φάση ξεβγάλματος σε υψηλή θερμοκρασία για καλύτερα αποτελέσματα υγιεινής. Κατά τη φάση ξεβγάλματος, η θερμοκρασία παραμένει στους 70 °C για τουλάχιστον 10 λεπτά.
- 3) Αυτό είναι το πιο αθόρυβο πρόγραμμα. Η αντλία λειτουργεί σε πολύ χαμηλή ταχύτητα για μείωση του επιπέδου θορύβου. Λόγω της χαμηλής ταχύτητας, το πρόγραμμα έχει μεγάλη διάρκεια.
- 4) Με το πρόγραμμα αυτό, μπορείτε να πλύνετε ένα φρεσκολερωμένο φορτίο. Παρέχει καλά αποτελέσματα πλύσης σε σύντομο χρονικό διάστημα.
- 5) Με το πρόγραμμα αυτό, έχετε την πλέον αποτελεσματική χρήση νερού και κατανάλωση ενέργειας για κανονικά λερωμένα πιάτα και μαχαιροπίρουνα. (Αυτό είναι το κανονικό πρόγραμμα για τα ινστιτούτα δοκιμών.)
- 6) Χρησιμοποιήστε αυτό το πρόγραμμα για ένα σύντομο ξεβγαλμα των πιάτων. Αποτρέπει να κολλήσουν τα υπολείμματα τροφών στα πιάτα και να αναδύονται δυσάρεστες οσμές από τη συσκευή.
Μη χρησιμοποιείτε απορρυπαντικό με αυτό το πρόγραμμα.

Τιμές κατανάλωσης

Πρόγραμμα ¹⁾	Διάρκεια (λεπτά)	Κατανάλωση ενέργειας (kWh)	Ποσότητα νερού (l)
1 AUTO 45°-70°	90 - 160	0.9 - 1.7	8 - 15
2 PRO 70°	150 - 160	1.4 - 1.6	13 - 15
3 Extra SILENT 50°	200 - 220	1.1 - 1.2	9 - 11

Πρόγραμμα ¹⁾	Διάρκεια (λεπτά)	Κατανάλωση ενέργειας (kWh)	Ποσότητα νερού (l)
4 Quick 30MIN 60°	30	0.8	9
5 ECO 50°	173	1.03	10
6 Quick 50MIN 55°	50 - 60	1.0 - 1.1	10 - 11
7  45°	70 - 80	0.8 - 0.9	11 - 12
8 	14	0.1	4

1) Οι τιμές μπορεί να μεταβληθούν ανάλογα με την πίεση και τη θερμοκρασία του νερού, τις διακυμάνσεις στην ηλεκτρική τροφοδοσία, τις επιλογές και την ποσότητα των πιάτων.

Πληροφορίες για ινστιτούτα δοκιμών

Για όλες τις απαραίτητες πληροφορίες σχετικά με τη δοκιμή απόδοσης, αποστέιτε ένα email στη διεύθυνση:

info.test@dishwasher-production.com

Καταγράψτε τον κωδικό προϊόντος (PNC) που βρίσκεται στην πινακίδα τεχνικών χαρακτηριστικών.

5. ΕΠΙΛΟΓΕΣ

 Ενεργοποιήστε ή απενεργοποιήστε τις επιλογές πριν την έναρξη ενός προγράμματος πλύσης. Δεν μπορείτε να ενεργοποιήσετε ή να απενεργοποιήσετε τις επιλογές όταν το πρόγραμμα πλύσης βρίσκεται σε λειτουργία.

 Αν μία ή περισσότερες επιλογές έχουν ρυθμιστεί, βεβαιωθείτε ότι έχουν ανάψει οι σχετικές ενδείξεις πριν την έναρξη του προγράμματος.

5.1 Multitab

Ενεργοποιήστε αυτή την επιλογή μόνον όταν χρησιμοποιείτε τις ταμπλέτες απορρυπαντικού 3 σε 1.

Η επιλογή αυτή απενεργοποιεί τη χρήση λαμπρυντικού και αλατιού. Οι αντίστοιχες ενδείξεις παραμένουν σβηστές. Η διάρκεια του προγράμματος μπορεί να αυξηθεί.

Πώς να ενεργοποιήσετε την επιλογή Multitab

1. Πιέστε το κουμπί **Multitab**. Ανάβει η αντίστοιχη ένδειξη.

Εάν σταματήσετε να χρησιμοποιείτε τις ταμπλέτες απορρυπαντικού 3 σε 1, πριν αρχίσετε να χρησιμοποιείτε ξεχωριστό απορρυπαντικό, λαμπρυντικό και αλάτι πλυντηρίου πιάτων, ακολουθήστε τα παρακάτω βήματα:

1. Ρυθμίστε τον αποσκληρυντή νερού στο υψηλότερο επίπεδο.

- Βεβαιωθείτε ότι η θήκη αλατιού και η θήκη λαμπρυντικού είναι γεμάτες.
- Ξεκινήστε το πιο σύντομο πρόγραμμα με μια φάση ξεβγάλματος, χωρίς απορρυπαντικό και χωρίς πιάτα.
- Ρυθμίστε τον αποσκληρυντή νερού σύμφωνα με τη σκληρότητα του νερού της περιοχής σας.
- Ρυθμίστε την ποσότητα λαμπρυντικού που αποδραμεύεται.

5.2 ExtraHygiene

Με την επιλογή αυτή έχετε καλύτερα αποτελέσματα υγιεινής. Κατά τη φάση ξεβγάλματος, η θερμοκρασία παραμένει στους 70 °C για τουλάχιστον 10 λεπτά.

Πώς να ενεργοποιήσετε την επιλογή ExtraHygiene

- Πιέστε **ExtraHygiene**. Ανάβει η αντίστοιχη ένδειξη. Στην οθόνη μπορείτε να ενημερωθείτε για τη διάρκεια του προγράμματος.

5.3 ÖKO PLUS

Η επιλογή αυτή μειώνει τη θερμοκρασία κατά την τελευταία φάση ξεπλύματος. Η χρήση αυτής της επιλογής μειώνει την κατανάλωση ενέργειας (μέχρι 25%), καθώς και τη διάρκεια του προγράμματος. Τα πιάτα μπορεί να είναι βρεγμένα στο τέλος του προγράμματος.

5.4 Ηχητικά σήματα

Τα ηχητικά σήματα ενεργοποιούνται στις παρακάτω περιπτώσεις:

- Το πρόγραμμα έχει ολοκληρωθεί.
- Το επίπεδο του αποσκληρυντή νερού ρυθμίζεται ηλεκτρονικά.
- Η συσκευή παρουσιάζει κάποια δυσλειτουργία.



Εργοστασιακή ρύθμιση: Ενεργοποιημένα.
Είναι δυνατή η απενεργοποίηση των ηχητικών σημάτων.

Απενεργοποίηση των ηχητικών σημάτων

- Πιέστε το κουμπί ενεργοποίησης/απενεργοποίησης για να ενεργοποιήσετε τη συσκευή. Βεβαιωθείτε ότι η συσκευή βρίσκεται σε κατάσταση ρύθμι-

σης. Ανατρέξτε στην ενότητα «Ρύθμιση και έναρξη ενός προγράμματος».

- Πιέστε παρατεταμένα τις επιφάνειες αφής (4) και (5) ταυτόχρονα, μέχρι να αρχίσουν να αναβοσβήνουν οι ενδείξεις των επιφανειών αφής (3), (4), (5) και (6).
- Πιέστε την επιφάνεια αφής (5),
 - Οι ενδείξεις των επιφανειών αφής (3), (4) και (6) σβήνουν.
 - Η ένδειξη της επιφάνειας αφής (5) συνεχίζει να αναβοσβήνει.
 - Στην οθόνη εμφανίζεται η τρέχουσα ρύθμιση για τα ηχητικά σήματα.

1b	Ενεργοποιημένο
0b	Απενεργοποιημένο

- Πιέστε την επιφάνεια αφής (5) για να αλλάξετε τη ρύθμιση.
- Πιέστε το κουμπί ενεργοποίησης/απενεργοποίησης για να απενεργοποιήσετε τη συσκευή και να επιβεβαιώσετε τη ρύθμιση.

5.5 Ρύθμιση του χρώματος της Time Beam

Υπάρχουν εννέα διαθέσιμα χρώματα για τη δέσμη φωτός. Μπορείτε να αλλάξετε το χρώμα ή να απενεργοποιήσετε τη λειτουργία.

- Πιέστε το κουμπί ενεργοποίησης/απενεργοποίησης για να ενεργοποιήσετε τη συσκευή. Βεβαιωθείτε ότι η συσκευή βρίσκεται σε κατάσταση ρύθμισης. Ανατρέξτε στην ενότητα «Ρύθμιση και έναρξη ενός προγράμματος».
- Πιέστε παρατεταμένα τις επιφάνειες αφής (4) και (5) ταυτόχρονα, μέχρι να αρχίσουν να αναβοσβήνουν οι ενδείξεις των επιφανειών αφής (3), (4), (5) και (6).
- Πιέστε την επιφάνεια αφής (6),
 - Οι ενδείξεις των επιφανειών αφής (3), (4) και (5) σβήνουν.
 - Η ένδειξη της επιφάνειας αφής (6) συνεχίζει να αναβοσβήνει.
 - Στην οθόνη εμφανίζεται ένας αριθμός και το γράμμα **C**. Κάθε αριθμός αντιστοιχεί σε διαφορετικό χρώμα (**0C** = απενεργοποίηση TimeBeam).

4. Πιέστε την επιφάνεια αφής (6) επανειλημμένα για να αλλάξετε το χρώμα.
5. Πιέστε το κουμπί ενεργοποίησης/απενεργοποίησης για να απενεργοποιή-

σετε τη συσκευή και να επιβεβαιώσετε τη ρύθμιση.

6. ΠΡΙΝ ΑΠΟ ΤΗΝ ΠΡΩΤΗ ΧΡΗΣΗ

1. Βεβαιωθείτε ότι η ρύθμιση του επιπέδου του αποσκληρυντή νερού αντιστοιχεί στη σκληρότητα του νερού της περιοχής σας. Εάν όχι, προσαρμόστε τη ρύθμιση του αποσκληρυντή νερού. Επικοινωνήστε με την τοπική υπηρεσία ύδρευσης για να μάθετε τη σκληρότητα του νερού της περιοχής σας.
2. Γεμίστε τη θήκη αλατιού.
3. Γεμίστε τη θήκη λαμπρυντικού.
4. Ανοίξτε τη βρύση παροχής νερού.
5. Μπορεί να έχουν παραμείνει υπολείμματα από τις διαδικασίες επεξεργασίας κατά την κατασκευή. Ξεκινήστε ένα πρόγραμμα για να τα απομακρύνετε. Μη χρησιμοποιήσετε απορρυπαντικό και μη φορτώσετε τα καλάθια.

6.1 Ρύθμιση του αποσκληρυντή νερού

Σκληρότητα νερού				Ρύθμιση αποσκληρυντή νερού	
Γερμανικοί βαθμοί (°dH)	Γαλλικοί βαθμοί (°fH)	mmol/l	Αγγλικοί βαθμοί Clarke	Χειροκίνητη	Ηλεκτρονική
47 - 50	84 - 90	8.4 - 9.0	58 - 63	2 1)	10
43 - 46	76 - 83	7.6 - 8.3	53 - 57	2 1)	9
37 - 42	65 - 75	6.5 - 7.5	46 - 52	2 1)	8
29 - 36	51 - 64	5.1 - 6.4	36 - 45	2 1)	7
23 - 28	40 - 50	4.0 - 5.0	28 - 35	2 1)	6
19 - 22	33 - 39	3.3 - 3.9	23 - 27	2 1)	5 1)
15 - 18	26 - 32	2.6 - 3.2	18 - 22	1	4
11 - 14	19 - 25	1.9 - 2.5	13 - 17	1	3
4 - 10	7 - 18	0.7 - 1.8	5 - 12	1	2
< 4	< 7	< 0.7	< 5	1 2)	1 2)

1) Θέση ρύθμισης από το εργοστάσιο.

2) Μη χρησιμοποιείτε αλάτι σε αυτό το επίπεδο.



Πρέπει να ρυθμίσετε τον αποσκληρυντή νερού χειροκίνητα και ηλεκτρονικά.

Χειροκίνητη ρύθμιση

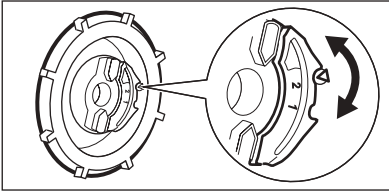

Στρέψτε το ρυθμιστή σκληρότητας νερού στη θέση 1 ή 2.

Ηλεκτρονική ρύθμιση

1. Πιέστε το κουμπί ενεργοποίησης/απενεργοποίησης για να ενεργοποιήσετε τη συσκευή. Βεβαιωθείτε ότι η συσκευή βρίσκεται σε κατάσταση ρύθμισης. Ανατρέξτε στην ενότητα «Ρύθμιση και έναρξη ενός προγράμματος».
2. Πιέστε παρατεταμένα τις επιφάνειες αφής (4) και (5) ταυτόχρονα, μέχρι να αρχίσουν να αναβοσβήνουν οι ενδείξεις των επιφανειών αφής (3), (4), (5) και (6).
3. Πιέστε την επιφάνεια αφής (3).
 - Οι ενδείξεις των επιφανειών αφής (4), (5) και (6) σβήνουν.

- Η ένδειξη της επιφάνειας αφής (3) συνεχίζει να αναβοσβήνει.
 - Τα ηχητικά σήματα λειτουργούν, π.χ. πέντε διακεκομμένα ηχητικά σήματα = επίπεδο 5.
 - Στην οθόνη εμφανίζεται η τρέχουσα ρύθμιση του αποσκληρυντή νερού, π.χ. **5 L** = επίπεδο 5.
4. Πιέστε την επιφάνεια αφής (3) επανειλημμένα για να αλλάξετε τη ρύθμιση.
 5. Πιέστε το κουμπί ενεργοποίησης/απενεργοποίησης για να απενεργοποιήσετε τη συσκευή και να επιβεβαιώσετε τη ρύθμιση.

6.2 Πλήρωση της θήκης αλατιού

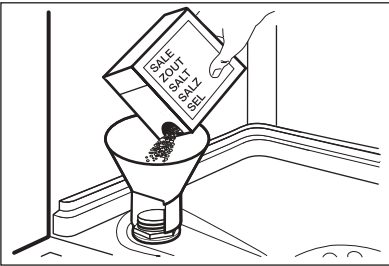

1. Στρέψτε το καπάκι προς τα αριστερά και ανοίξτε τη θήκη αλατιού.
2. Βάλτε 1 λίτρο νερό στη θήκη αλατιού (μόνο την πρώτη φορά).
3. Γεμίστε τη θήκη αλατιού με αλάτι πλυντηρίου πιάτων.
4. Απομακρύνετε το αλάτι γύρω από το άνοιγμα της θήκης αλατιού.
5. Στρέψτε το καπάκι προς τα δεξιά για να κλείσετε τη θήκη αλατιού.

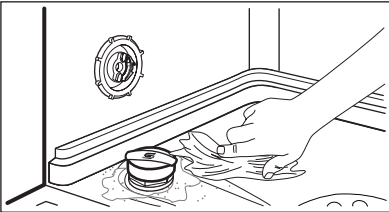

ΠΡΟΣΟΧΗ

Κατά την πλήρωση της θήκης αλατιού μπορεί να παρουσιαστεί υπερχειλίση νερού και αλατιού. Κίνδυνος διάβρωσης. Για να αποτρέψετε τον κίνδυνο, αφού γεμίσετε τη θήκη αλατιού, ξεκινήστε ένα πρόγραμμα.

6.3 Πλήρωση της θήκης λαμπρυντικού

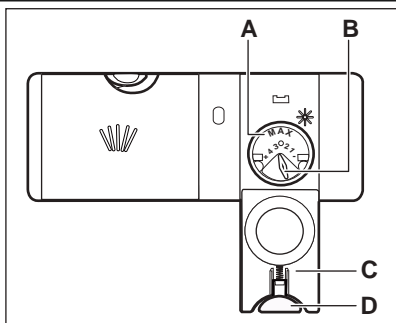

1. Πιέστε το κουμπί απασφάλισης (D) για να ανοίξετε το καπάκι (C).
2. Γεμίστε τη θήκη λαμπρυντικού (A), έως την ένδειξη «max».
3. Απομακρύνετε το λαμπρυντικό που έχει χυθεί με ένα απορροφητικό πανί, για να αποφύγετε το σχηματισμό υπερβολικού αφρού.
4. Κλείστε το καπάκι. Βεβαιωθείτε ότι το κουμπί απασφάλισης έχει ασφαλίσει στη θέση του.



Μπορείτε να στρέψετε τον επιλογέα της ποσότητας που αποδεδειχθεί (B) μεταξύ της θέσης 1 (ελάχιστη ποσότητα) και της θέσης 4 (μέγιστη ποσότητα).

7. ΚΑΘΗΜΕΡΙΝΉ ΧΡΗΣΗ

1. Ανοίξτε τη βρύση παροχής νερού.
2. Πιέστε το κουμπί ενεργοποίησης/απενεργοποίησης για να ενεργοποιήσετε τη συσκευή. Βεβαιωθείτε ότι η συσκευή βρίσκεται σε κατάσταση ρύθμισης. Ανατρέξτε στην ενότητα «Ρύθμιση και έναρξη ενός προγράμματος».
 - Αν η ένδειξη αλατιού είναι αναμμένη, γεμίστε τη θήκη αλατιού.
 - Αν η ένδειξη λαμπρυντικού είναι αναμμένη, γεμίστε τη θήκη λαμπρυντικού.
3. Φορτώστε τα καλάθια.
4. Προσθέστε το απορρυπαντικό.
 - Εάν χρησιμοποιείτε ταμπλέτες απορρυπαντικού 3 σε 1, ενεργοποιήστε την επιλογή Multitab.
5. Επιλέξτε και ενεργοποιήστε το σωστό πρόγραμμα για τον τύπο φορτίου και το βαθμό λερώματος.

7.1 Χρήση του απορρυπαντικού

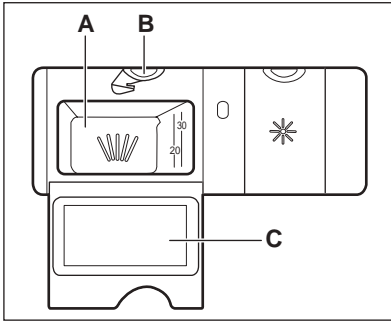

1. Πιέστε το κουμπί απασφάλισης (B) για να ανοίξετε το καπάκι (C).
2. Βάλτε το απορρυπαντικό στη θήκη (A).
3. Εάν το πρόγραμμα περιλαμβάνει φάση πρόπλυσης, βάλτε μια μικρή ποσότητα απορρυπαντικού στο εσωτερικό μέρος της πόρτας της συσκευής.
4. Αν χρησιμοποιείτε ταμπλέτες απορρυπαντικού, βάλτε την ταμπλέτα στη θήκη (A).
5. Κλείστε το καπάκι. Βεβαιωθείτε ότι το κουμπί απασφάλισης έχει ασφαλίσει στη θέση του.

7.2 Ρύθμιση και έναρξη ενός προγράμματος

Κατάσταση ρύθμισης

Για κάποιες ρυθμίσεις, απαιτείται η συσκευή να βρίσκεται σε κατάσταση ρύθμισης.

Πιέστε το κουμπί ενεργοποίησης/απενεργοποίησης για να ενεργοποιήσετε τη συσκευή. Η συσκευή βρίσκεται σε κατάσταση ρύθμισης όταν στην οθόνη εμφανιστούν 2 οριζόντιες μπάρες. Αν στο χειριστήριο δεν εμφανιστεί αυτή η κατάσταση, πιέστε **RESET**.

Έναρξη προγράμματος χωρίς καθυστέρηση έναρξης

1. Ανοίξτε τη βρύση παροχής νερού.
2. Πιέστε το κουμπί ενεργοποίησης/απενεργοποίησης για να ενεργοποιήσετε τη συσκευή. Βεβαιωθείτε ότι η συσκευή βρίσκεται σε κατάσταση ρύθμισης.
3. Πιέστε **Program** επανειλημμένα μέχρι να δείτε στην οθόνη τον αριθμό του προγράμματος που θέλετε να επιλέξετε. Ο αριθμός προγράμματος αναβοσβήνει. Εάν θέλετε, μπορείτε να ρυθμίσετε τις συμβατές επιλογές.
4. Κλείστε την πόρτα της συσκευής για να αρχίσει το πρόγραμμα. Η διάρκεια του προγράμματος αρχίζει να μειώνεται σε βήματα του 1 λεπτού.

Έναρξη προγράμματος με καθυστέρηση έναρξης

1. Επιλέξτε το πρόγραμμα.
2. Πιέστε το κουμπί **Delay** επανειλημμένα μέχρι να εμφανιστεί στην οθόνη ο χρόνος καθυστέρησης που θέλετε να ρυθμίσετε (από 1 έως 24 ώρες).
 - Στην οθόνη αναβοσβήνει ο χρόνος καθυστέρησης.
 - Ανάβει η ένδειξη Delay.
3. Κλείστε την πόρτα της συσκευής. Αρχίζει η αντίστροφη μέτρηση.
 - Μόλις ολοκληρωθεί η αντίστροφη μέτρηση, το πρόγραμμα θα ξεκινήσει.

Άνοιγμα της πόρτας ενώ λειτουργεί η συσκευή

Εάν ανοίξετε την πόρτα, η συσκευή σταματά. Όταν κλείσετε την πόρτα, η συσκευή συνεχίζει από το σημείο στο οποίο διακόπηκε.

Ακύρωση της καθυστέρησης έναρξης ενώ είναι ενεργή η αντίστροφη μέτρηση

Όταν ακυρώνετε την καθυστέρηση έναρξης, ακυρώνεται επίσης και το πρόγραμμα.

1. Πιέστε το κουμπί **RESET**. Στην οθόνη εμφανίζονται 2 οριζόντιες μπάρες.
2. Ρυθμίστε το πρόγραμμα ξανά.

Ακύρωση του προγράμματος

1. Πιέστε το κουμπί **RESET**. Στην οθόνη εμφανίζονται 2 οριζόντιες μπάρες.



Πριν από την έναρξη ενός νέου προγράμματος, βεβαιωθείτε ότι υπάρχει απορρυπαντικό στη θήκη απορρυπαντικού.

Στο τέλος του προγράμματος

Η οθόνη εμφανίζει την ένδειξη 0 και ανάβει η ένδειξη τέλους.

1. Πιέστε το κουμπί ενεργοποίησης/απενεργοποίησης για να απενεργοποιήσετε τη συσκευή.
2. Κλείστε τη βρύση παροχής νερού.



Εάν δεν πιέσετε το κουμπί ενεργοποίησης/απενεργοποίησης, η λειτουργία AUTO OFF απενεργοποιεί αυτόματα τη συσκευή μερικά λεπτά μετά την ολοκλήρωση του προγράμματος. Αυτό συμβάλλει στη μείωση της κατανάλωσης ενέργειας.

Σημαντικό

- Περιμένετε μέχρι να κρυώσουν τα πιάτα πριν τα αφαιρέσετε από τη συσκευή. Τα ζεστά πιάτα μπορούν εύκολα να υποστούν ζημιά.
- Αδειάστε πρώτα τα αντικείμενα από το κάτω καλάθι και μετά από το επάνω.
- Μπορεί να υπάρχει νερό στα πλαιϊνά και την πόρτα της συσκευής. Το ανοξείδωτο ασάλι ψύχεται πιο γρήγορα από τα πιάτα.

8. ΥΠΟΔΕΙΞΕΙΣ ΚΑΙ ΣΥΜΒΟΥΛΕΣ

8.1 Ο αποσκληρυντής νερού

Το σκληρό νερό έχει υψηλή περιεκτικότητα σε μεταλλικά στοιχεία που μπορεί να προκαλέσουν ζημιά στη συσκευή και μη ικανοποιητικά αποτελέσματα πλύσης. Ο αποσκληρυντής νερού εξουδετερώνει αυτά τα μεταλλικά στοιχεία.

Το αλάτι πλυντηρίου πιάτων διατηρεί τον αποσκληρυντή νερού καθαρό και σε καλή κατάσταση. Είναι σημαντική η ρύθμιση του σωστού επιπέδου του αποσκληρυντή νερού. Αυτό εξασφαλίζει ότι ο αποσκληρυντής νερού χρησιμοποιεί τη σωστή ποσότητα αλατιού πλυντηρίου πιάτων και νερού.

8.2 Χρήση αλατιού, λαμπρυντικού και απορρυπαντικού

- Χρησιμοποιείτε μόνο αλάτι, λαμπρυντικό και απορρυπαντικό για πλυντήρια πιάτων. Άλλα προϊόντα μπορεί να προκαλέσουν βλάβη στη συσκευή.

- Το λαμπρυντικό αποδεδεσμεύεται κατά την τελευταία φάση ξεπλύματος, και καθιστά δυνατό το στέγνωμα των πιάτων χωρίς στίγματα και σημάδια.
- Οι ταμπλέτες απορρυπαντικού 3 σε 1 περιέχουν απορρυπαντικό, λαμπρυντικό και άλλους πρόσθετους παράγοντες. Βεβαιωθείτε ότι αυτές οι ταμπλέτες είναι κατάλληλες για τη σκληρότητα του νερού της περιοχής σας. Ανατρέξτε στις οδηγίες στη συσκευασία των προϊόντων.
- Οι ταμπλέτες απορρυπαντικού δεν διαλύονται πλήρως με τα σύντομα προγράμματα. Για να αποτρέψετε να παραμένουν υπολείμματα στα σερβίτσια σας, συνιστάται να χρησιμοποιείτε ταμπλέτες απορρυπαντικού με τα μεγάλα προγράμματα.



Μη χρησιμοποιείτε μεγαλύτερη ποσότητα απορρυπαντικού από την απαιτούμενη. Ανατρέξτε στις οδηγίες στη συσκευασία του απορρυπαντικού.

8.3 Φόρτωμα των καλάθιων



Ανατρέξτε στο παρεχόμενο φυλλάδιο με παραδείγματα του φορτίου των καλάθιων.

- Χρησιμοποιείτε τη συσκευή μόνο για πλύσιμο αντικειμένων που είναι κατάλληλα για πλυντήρια πιάτων.
- Μην τοποθετείτε στη συσκευή αντικείμενα από ξύλο, κόκκαλο, αλουμίνιο, κασσίτερο και χαλκό.
- Μην τοποθετείτε στη συσκευή αντικείμενα που μπορεί να απορροφήσουν νερό (σφουγγάρια, πανιά οικιακής χρήσης).
- Αφαιρείτε τα υπολείμματα τροφίμων από τα αντικείμενα.
- Για να αφαιρέσετε εύκολα υπολείμματα καμένων τροφών, αφήστε τα μαγειρικά σκεύη να μουλιάσουν σε νερό πριν τα τοποθετήσετε στη συσκευή.
- Τοποθετείτε τα κοίλα αντικείμενα (φλιτζάνια, ποτήρια, κατσαρόλες) με το άνοιγμα προς τα κάτω.
- Βεβαιωθείτε ότι τα μαχαιροπίρουνα και τα πιάτα δεν κολλάνε μεταξύ τους. Αναμείξτε τα κουτάλια μαζί με άλλα μαχαιροπίρουνα.
- Βεβαιωθείτε ότι τα ποτήρια δεν έρχονται σε επαφή με άλλα ποτήρια.
- Τοποθετείτε τα μικρά αντικείμενα στο καλάθι για μαχαιροπίρουνα.

- Τοποθετείτε τα ελαφριά αντικείμενα στο επάνω καλάθι. Βεβαιωθείτε ότι δεν μετακινούνται.
- Βεβαιωθείτε ότι οι εκτοξευτήρες νερού μπορούν να κινηθούν ελεύθερα πριν προχωρήσετε στην έναρξη ενός προγράμματος.

8.4 Πριν από την έναρξη ενός προγράμματος

Βεβαιωθείτε ότι:

- Τα φίλτρα είναι καθαρά και ότι έχουν τοποθετηθεί σωστά.
- Οι εκτοξευτήρες νερού δεν είναι φραγμένοι.
- Η τοποθέτηση των αντικειμένων στα καλάθια είναι σωστή.
- Το πρόγραμμα είναι κατάλληλο για τον τύπο φορτίου και για το βαθμό λερώματος.
- Χρησιμοποιείται η σωστή ποσότητα απορρυπαντικού.
- Υπάρχει αλάτι και λαμπρυνικό για πλυντήρια πιάτων (εκτός αν χρησιμοποιείτε ταμπλέτες απορρυπαντικού 3 σε 1).
- Έχετε σφίξει το καπάκι της θήκης αλατιού.

9. ΦΡΟΝΤΙΔΑ ΚΑΙ ΚΑΘΑΡΙΣΜΑ



ΠΡΟΕΙΔΟΠΟΙΗΣΗ

Πριν από την πραγματοποίηση συντήρησης, απενεργοποιήστε τη συσκευή και αποσυνδέστε το φως τροφοδοσίας από την πρίζα.



Τα βρόμικα φίλτρα και οι φραγμένοι εκτοξευτήρες νερού μειώνουν τα αποτελέσματα της πλύσης. Ελέγχετε τα τακτικά και, αν χρειάζεται, καθαρίζετε τα.

9.1 Καθαρισμός των φίλτρων

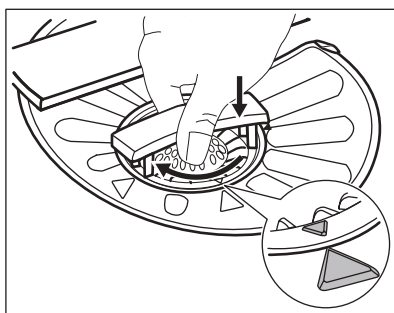
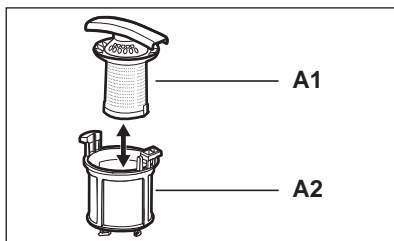
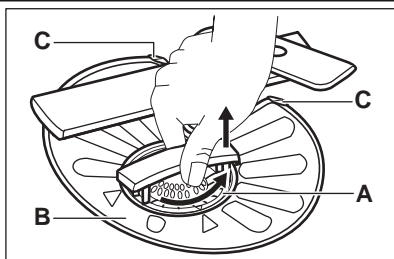

1. Στρέψτε το φίλτρο (A) προς τα αριστερά και αφαιρέστε το.
2. Για την αποσυναρμολόγηση του φίλτρου (A), τραβήξτε ώστε να αποσπάσετε το (A1) από το (A2).
3. Αφαιρέστε το φίλτρο (B).
4. Πλύνετε τα φίλτρα με νερό.
5. Πριν τοποθετήσετε το φίλτρο (B) στη θέση του, βεβαιωθείτε ότι δεν υπάρχουν υπολείμματα τροφών ή βρωμιά μέσα ή στα άκρα της λεκάνης αποστράγγισης.
6. Βεβαιωθείτε ότι το φίλτρο (B) είναι σωστά τοποθετημένο κάτω από τους 2 οδηγούς (C).
7. Συναρμολογήστε το φίλτρο (A) και τοποθετήστε το στη θέση του στο φίλτρο (B). Στρέψτε το προς τα δεξιά μέχρι να ασφαλίσει.



Σε περίπτωση εσφαλμένης τοποθέτησης των φίλτρων, τα αποτελέσματα της πλύσης μπορεί να μην είναι ικανοποιητικά και μπορεί να προκληθεί βλάβη στη συσκευή.

9.2 Καθάρισμα των εκτοξευτήρων νερού

Μην αφαιρείτε τους εκτοξευτήρες νερού. Αν έχουν βουλώσει οι τρύπες στους εκτοξευτήρες νερού, αφαιρέστε τα υπολείμματα της βρωμιάς με ένα λεπτό αιχμηρό αντικείμενο.

9.3 Εξωτερικό καθάρισμα

Καθαρίστε τη συσκευή με ένα υγρό μαλακό πανί.
Χρησιμοποιείτε μόνο ουδέτερα απορρυπαντικά. Μη χρησιμοποιείτε λειαντικά

προϊόντα, σφουγγαράκια που χαράσσουν ή διαλύτες.

9.4 Εσωτερικός καθαρισμός

Αν χρησιμοποιείτε τακτικά προγράμματα σύντομης διάρκειας, μπορεί να μένουν επικαθίσεις λίπους και αλάτων στο εσωτερικό της συσκευής.

Για να αποτραπεί κάτι τέτοιο, συνιστάται να χρησιμοποιείτε προγράμματα μεγάλης διάρκειας τουλάχιστον 2 φορές το μήνα.

10. ΑΝΤΙΜΕΤΩΠΙΣΗ ΠΡΟΒΛΗΜΑΤΩΝ

Η συσκευή δεν ξεκινά ή σταματά κατά τη λειτουργία.

Πριν επικοινωνήσετε με το Σέρβις, ανατρέξτε στις πληροφορίες που ακολουθούν για επίλυση του προβλήματος.

Με κάποια προβλήματα, η οθόνη προβάλλει ένα κωδικό συναγερμού:

- **,10** - Η συσκευή δεν γεμίζει με νερό.

- **,20** - Η συσκευή δεν αδειάζει το νερό.

- **,30** - Έχει ενεργοποιηθεί ο μηχανισμός προστασίας από υπερχείλιση.



ΠΡΟΕΙΔΟΠΟΙΗΣΗ

Απενεργοποιήστε τη συσκευή πριν από την εκτέλεση των ελέγχων.

Πρόβλημα	Πιθανή αντιμετώπιση
Δεν μπορείτε να ενεργοποιήσετε τη συσκευή.	Βεβαιωθείτε ότι το φις έχει συνδεθεί στην πρίζα. Βεβαιωθείτε ότι δεν έχει καεί κάποια ασφάλεια στον πίνακα ασφαλειών.
Το πρόγραμμα δεν ξεκινά.	Βεβαιωθείτε ότι η πόρτα της συσκευής είναι κλειστή. Αν είναι επιλεγμένη η καθυστέρηση έναρξης, ακυρώστε τη ρύθμιση ή περιμένετε μέχρι το τέλος της αντίστροφης μέτρησης.
Η συσκευή δεν γεμίζει με νερό.	Βεβαιωθείτε ότι η βρύση παροχής νερού είναι ανοιχτή. Βεβαιωθείτε ότι η πίεση της παροχής νερού δεν είναι πολύ χαμηλή. Για την πληροφορία αυτή, επικοινωνήστε με την τοπική υπηρεσία ύδρευσης. Βεβαιωθείτε ότι η βρύση παροχής νερού δεν είναι φραγμένη. Βεβαιωθείτε ότι το φίλτρο του σωλήνα παροχής δεν είναι φραγμένο. Βεβαιωθείτε ότι ο σωλήνας παροχής δεν έχει συστραφεί ή τσακίσει.
Η συσκευή δεν αδειάζει το νερό.	Βεβαιωθείτε ότι η διάταξη απορροής του νεροχύτη δεν είναι φραγμένη. Βεβαιωθείτε ότι ο σωλήνας αδειάσματος δεν έχει συστραφεί ή τσακίσει.
Έχει ενεργοποιηθεί ο μηχανισμός προστασίας από υπερχείλιση.	Κλείστε τη βρύση παροχής νερού και επικοινωνήστε με το Σέρβις.

Μετά την ολοκλήρωση των ελέγχων, ενεργοποιήστε τη συσκευή. Το πρόγραμμα συνεχίζει από το σημείο στο οποίο διακόπηκε.

Αν το πρόβλημα εμφανιστεί ξανά, επικοινωνήστε με το Σέρβις.

Αν στην οθόνη εμφανίζονται άλλοι κωδικοί συναγερμού, επικοινωνήστε με το Σέρβις.

10.1 Τα αποτελέσματα της πλύσης και του στεγνώματος δεν είναι ικανοποιητικά

Υπάρχουν υπόλευκες γραμμές ή ελαφρώς γαλάζιες επιστρώσεις στα ποτήρια και τα πιάτα.

- Αποδεσμεύεται υπερβολική ποσότητα λαμπρυντικού. Ρυθμίστε τον επιλογέα λαμπρυντικού σε χαμηλότερη θέση.
- Η ποσότητα του απορρυπαντικού είναι υπερβολική.

Λεκέδες και ίχνη σταγόνων νερού στα ποτήρια και τα πιάτα

- Η ποσότητα λαμπρυντικού που αποδεσμεύεται δεν είναι επαρκής. Ρυθμίστε τον επιλογέα λαμπρυντικού σε υψηλότερη θέση.
- Το πρόβλημα μπορεί να οφείλεται στην ποιότητα του απορρυπαντικού.

Τα πιάτα είναι βρεγμένα

- Το πρόγραμμα δεν έχει φάση στεγνώματος ή έχει φάση στεγνώματος χαμηλής θερμοκρασίας.
- Η θήκη λαμπρυντικού είναι άδεια.
- Το πρόβλημα μπορεί να οφείλεται στην ποιότητα του λαμπρυντικού.
- Το πρόβλημα μπορεί να οφείλεται στην ποιότητα των ταμπλετών απορρυπαντικού 3 σε 1. Δοκιμάστε μια διαφορετική μάρκα ή ενεργοποιήστε τη θήκη λαμπρυντικού και χρησιμοποιήστε λαμπρυντικό μαζί με τις ταμπλέτες απορρυπαντικού 3 σε 1.



Ανατρέξτε στην ενότητα «ΣΥΜΒΟΥΛΕΣ» για άλλες πιθανές αιτίες.

10.2 Πώς να ενεργοποιήσετε τη θήκη λαμπρυντικού

Η ενεργοποίηση της θήκης λαμπρυντικού μπορεί να πραγματοποιηθεί μόνο με ενεργοποιημένη την επιλογή multitarb.

1. Πιέστε το κουμπί ενεργοποίησης/απενεργοποίησης για να ενεργοποιήσετε τη συσκευή. Βεβαιωθείτε ότι η συσκευή βρίσκεται σε κατάσταση ρύθμισης. Ανατρέξτε στην ενότητα «Ρύθμιση και έναρξη ενός προγράμματος».
2. Πιέστε παρατεταμένα τις επιφάνειες αφής (4) και (5) ταυτόχρονα, μέχρι να αρχίσουν να αναβοσβήνουν οι ενδείξεις των επιφανειών αφής (3), (4), (5) και (6).
3. Πιέστε την επιφάνεια αφής (4).
 - Οι ενδείξεις των επιφανειών αφής (3), (5) και (6) σβήνουν.
 - Η ένδειξη της επιφανείας αφής (4) συνεχίζει να αναβοσβήνει.
 - Στην οθόνη εμφανίζεται η τρέχουσα ρύθμιση για τη θήκη λαμπρυντικού.

<i>0 d</i>	Απενεργοποιημένη
<i>1 d</i>	Ενεργοποιημένη

4. Πιέστε την επιφάνεια αφής (4) για να αλλάξετε τη ρύθμιση.
5. Πιέστε το κουμπί ενεργοποίησης/απενεργοποίησης για να απενεργοποιήσετε τη συσκευή και να επιβεβαιώσετε τη ρύθμιση.
6. Ρυθμίστε την ποσότητα λαμπρυντικού που αποδεσμεύεται.
7. Γεμίστε τη θήκη λαμπρυντικού.

11. ΤΕΧΝΙΚΑ ΣΤΟΙΧΕΙΑ

Διαστάσεις	Πλάτος / Ύψος / Βάθος (mm)	596 / 818 - 898 / 550
------------	-------------------------------	-----------------------

Ηλεκτρική σύνδεση	Ανατρέξτε στην πινακίδα τεχνικών χαρακτηριστικών.	
	Τάση	220-240 V
	Συχνότητα	50 Hz
Πίεση παροχής νερού	Ελάχ. / μέγ. (bar / MPa)	(0.5 / 0.05) / (8 / 0.8)
Παροχή νερού ¹⁾	Κρύο ή ζεστό νερό ²⁾	60 °C κατά μέγιστο
Χωρητικότητα	Σερβίτσια	12
Κατανάλωση ισχύος	Κατάσταση παραμονής εν ενεργεία	0.10 W
	Κατάσταση απενεργοποίησης	0.10 W

¹⁾ Συνδέστε το σωλήνα παροχής νερού σε βρύση νερού με σπείρωμα 3/4".

²⁾ Αν το ζεστό νερό προέρχεται από εναλλακτικές πηγές ενέργειας (π.χ. ηλιακούς συλλέκτες, αιολική ενέργεια), χρησιμοποιήστε την παροχή ζεστού νερού για να μειώσετε την κατανάλωση ενέργειας.

12. ΠΕΡΙΒΑΛΛΟΝΤΙΚΑ ΘΕΜΑΤΑ

Ανακυκλώστε τα υλικά που φέρουν το σύμβολο ♻️. Τοποθετήστε τα υλικά συσκευασίας σε κατάλληλα δοχεία για ανακύκλωση. Συμβάλλετε στην προστασία του περιβάλλοντος και της ανθρώπινης υγείας ανακυκλώνοντας τις άχρηστες

ηλεκτρικές και ηλεκτρονικές συσκευές. Μην απορρίπτετε με τα οικιακά απορρίμματα συσκευές που φέρουν το σύμβολο ⚡. Επιστρέψτε το προϊόν στην τοπική σας μονάδα ανακύκλωσης ή επικοινωνήστε με τη δημοτική αρχή.

INDICE

1. ISTRUZIONI DI SICUREZZA	21
2. DESCRIZIONE DEL PRODOTTO	23
3. PANNELLO DEI COMANDI	24
4. PROGRAMMI	24
5. OPZIONI	26
6. PREPARAZIONE AL PRIMO UTILIZZO	27
7. UTILIZZO QUOTIDIANO	30
8. CONSIGLI E SUGGERIMENTI UTILI	31
9. PULIZIA E CURA	32
10. RISOLUZIONE DEI PROBLEMI	34
11. DATI TECNICI	35

PER RISULTATI PERFETTI

Grazie per aver scelto di acquistare questo prodotto AEG. Lo abbiamo creato per fornirvi prestazioni impeccabili per molti anni, grazie a tecnologie innovative che vi semplificheranno la vita - funzioni che non troverete sui normali elettrodomestici. Vi invitiamo di dedicare qualche minuto alla lettura per sapere come trarre il massimo dal vostro elettrodomestico.

Visitate il nostro sito web per:



ricevere consigli, scaricare i nostri opuscoli, eliminare eventuali anomalie, ottenere informazioni sull'assistenza.
www.aeg.com



registrare il vostro prodotto e ricevere un servizio migliore:
www.aeg.com/productregistration



acquistare accessori, materiali di consumo e ricambi originali per la vostra apparecchiatura:
www.aeg.com/shop

SERVIZIO CLIENTI E MANUTENZIONE

Consigliamo sempre l'impiego di ricambi originali.

Quando si contatta l'Assistenza, accertarsi di disporre dei seguenti dati.

Le informazioni si trovano sulla targhetta di identificazione. Modello, numero dell'apparecchio (PNC), numero di serie.



Avvertenza / Attenzione - Importanti Informazioni di Sicurezza



Informazioni e consigli generali



Informazioni in materia di sicurezza ambientale

Con riserva di modifiche.

1. ISTRUZIONI DI SICUREZZA

Leggere attentamente le istruzioni fornite prima di installare e utilizzare l'apparecchiatura. Il produttore non è responsabile se un'installazione ed un uso non corretto dell'apparecchiatura provocano lesioni e danni. Tenere sempre le istruzioni a portata di mano in caso di necessità durante l'utilizzo.

1.1 Sicurezza dei bambini e delle persone vulnerabili



AVVERTENZA!

Rischio di soffocamento, lesioni o invalidità permanente.

- Non permettere alle persone, compresi i bambini, con capacità fisiche, sensoriali o mentali ridotte, o con mancanza di esperienza e conoscenza, di utilizzare l'apparecchiatura; a meno che tale utilizzo non avvenga sotto la supervisione o la guida di una persona responsabile della loro sicurezza.
- Non consentire ai bambini di giocare con l'apparecchiatura.
- Tenere i materiali di imballaggio al di fuori della portata dei bambini.
- Tenere i detersivi fuori dalla portata dei bambini.
- Tenere i bambini e gli animali domestici lontano dalla porta dell'apparecchiatura quando è aperta.

1.2 Installazione

- Rimuovere tutti i materiali di imballaggio.
- Non installare o utilizzare l'apparecchiatura se è danneggiata.
- Non collocare o usare l'apparecchiatura in un luogo in cui la temperatura possa scendere al di sotto di 0°C.
- Attenersi alle istruzioni fornite insieme all'apparecchiatura.
- Assicurarsi che l'apparecchiatura sia installata sotto e vicino a parti adeguatamente ancorate a una struttura fissa.

Collegamento elettrico



AVVERTENZA!

Rischio di incendio e scossa elettrica.

- L'apparecchiatura deve disporre di una messa a terra.
- Verificare che i dati elettrici riportati sulla targhetta del modello corrispondano a quelli dell'impianto. In caso contrario, contattare un elettricista.
- Utilizzare sempre una presa elettrica con contatto di protezione correttamente installata.
- Non utilizzare prese multiple e prolunghie.
- Accertarsi di non danneggiare la spina e il cavo. Qualora il cavo elettrico debba essere sostituito, l'intervento dovrà essere effettuato dal Centro di Assistenza del produttore.
- Inserire la spina di alimentazione nella presa solo al termine dell'installazione. Verificare che la spina di alimentazione rimanga accessibile dopo l'installazione.
- Non tirare il cavo di alimentazione per scollegare l'apparecchiatura. Tirare solo la spina.
- Non toccare il cavo di alimentazione o la spina di alimentazione con la mani bagnate.
- Questa apparecchiatura è conforme alle direttive CEE.

Collegamento dell'acqua

- Accertarsi di non danneggiare i tubi di carico e scarico dell'acqua.
- Prima di collegare l'apparecchiatura a tubazioni nuove o non utilizzate per un lungo periodo, far scorrere l'acqua finché non è limpida.
- La prima volta che si usa l'apparecchiatura, accertarsi che non vi siano perdite.
- Il tubo di carico dell'acqua dispone di una valvola di sicurezza e una guaina con un cavo elettrico interno.

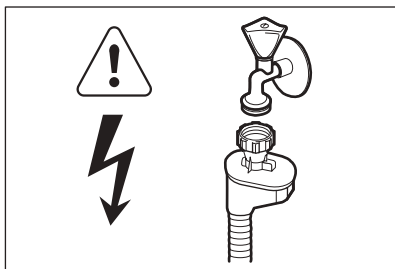
**AVVERTENZA!**

Pericolo di tensione.

- Se il tubo di carico è danneggiato, scollegare immediatamente la spina dalla presa elettrica. Contattare il Centro di Assistenza per sostituire il tubo di carico dell'acqua.

1.3 Utilizzo

- L'apparecchiatura è destinata all'uso domestico e applicazioni simili, come:
 - Cucine di negozi, uffici e altri ambienti di lavoro
 - Fattorie
 - Clienti di hotel, motel e altri ambienti residenziali
 - Bed and breakfast.

**AVVERTENZA!**

Rischio di lesioni, scottature o scosse elettriche.

- Non apportare modifiche alle specifiche di questa apparecchiatura.
- Sistemare i coltelli e le posate appuntite nel cestello portaposate con l'estremità rivolta verso il basso o in posizione orizzontale.
- Non tenere la porta dell'apparecchiatura aperta senza supervisione per evitare di caderci.
- Non sedersi o salire sulla porta aperta.
- I detersivi per la lavastoviglie sono pericolosi. Osservare le istruzioni di sicu-

rezza riportate sulla confezione del detersivo.

- Non bere o giocare con l'acqua all'interno dell'apparecchiatura.
- Non rimuovere i piatti dall'apparecchiatura fino al completamento del programma. Potrebbe rimanere del detersivo sulle stoviglie.
- L'apparecchiatura può rilasciare vapore caldo se si apre la porta durante lo svolgimento del programma.
- Non appoggiare o tenere liquidi o materiali infiammabili, né oggetti facilmente incendiabili sull'apparecchiatura, al suo interno o nelle immediate vicinanze.
- Non usare acqua spray né vapore per pulire l'apparecchiatura.

1.4 Lampadina interna

- Questa apparecchiatura dispone di una lampadina interna che si accende e si spegne, rispettivamente, quando si apre e si chiude la porta.
- Le lampadine utilizzate per questa apparecchiatura non possono essere utilizzate per l'illuminazione domestica.
- Per sostituire la lampadina, contattare il Centro di Assistenza.

1.5 Smaltimento

**AVVERTENZA!**

Rischio di lesioni o soffocamento.

- Staccare la spina dall'alimentazione elettrica.
- Tagliare il cavo di rete e smaltirlo.
- Rimuovere il blocco porta per evitare che bambini e animali domestici rimangano chiusi all'interno dell'apparecchiatura.

2. DESCRIZIONE DEL PRODOTTO

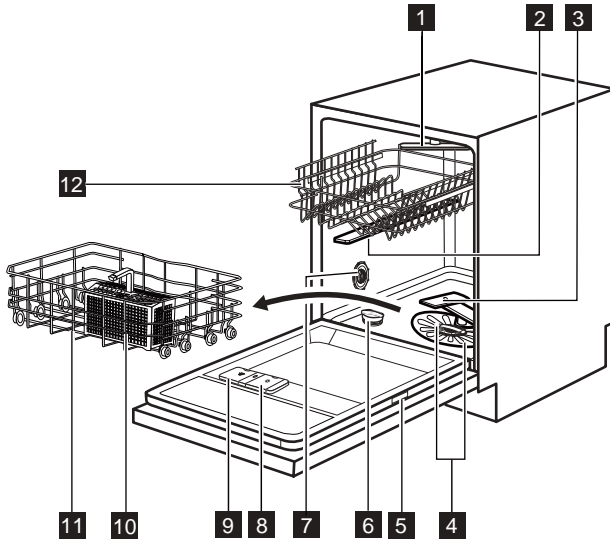

- | | |
|------------------------------------|---|
| 1 Mulinello sul cielo vasca | 7 Selettore della durezza dell'acqua |
| 2 Mulinello superiore | 8 Contenitore del brillantante |
| 3 Mulinello inferiore | 9 Contenitore del detersivo |
| 4 Filtri | 10 Cestello posate |
| 5 Targhetta dati | 11 Cestello inferiore |
| 6 Contenitore del sale | 12 Cestello superiore |

2.1 Time Beam

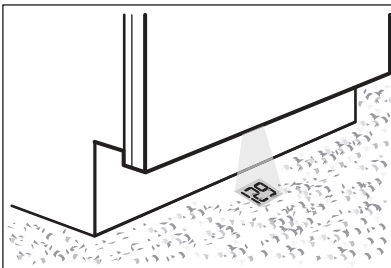

TimeBeam è un indicatore luminoso che proietta sul pavimento della cucina:

- La durata del programma. Diminuisce a intervalli di un minuto.
- La fine del programma di lavaggio (**0:00**).
- Il conto alla rovescia della partenza ritardata. Diminuisce a intervalli di un'ora (24h, 23h, ecc.).
- I codici di allarme.

3. PANNELLO DEI COMANDI

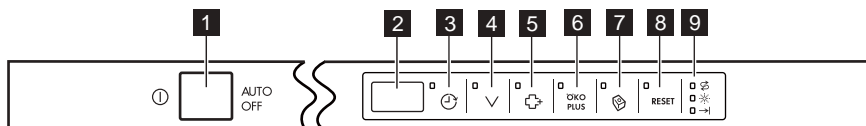

- | | |
|---|---|
| 1 Tasto On/Off | 6 Pulsante touch ÖKO PLUS |
| 2 Display | 7 Pulsante touch Multitab |
| 3 Pulsante touch Delay | 8 Pulsante touch RESET |
| 4 Pulsante touch Program | 9 Spie |
| 5 Pulsante touch ExtraHygiene | |

Spie	Descrizione
	Spia del sale. La spia è spenta durante l'esecuzione del programma.
	Spia del brillantante. La spia è spenta durante l'esecuzione del programma.
	Spia di fine.

4. PROGRAMMI



Programma	Grado di sporco Tipo di carico	Fasi del programma	Opzioni
1 AUTO 45°-70° 1)	Tutto Stoviglie miste, posate e pentole	Prelavaggio Lavaggio a 45°C o 70°C Risciacqui Asciugatura	ÖKO PLUS ExtraHygiene
2 PRO 70° 2)	Sporco intenso Stoviglie miste, posate e pentole	Prelavaggio Lavaggio a 70°C Risciacqui Asciugatura	ÖKO PLUS
3 Extra SILENT 50° 3)	Sporco normale Stoviglie e posate	Prelavaggio Lavaggio a 50°C Risciacqui Asciugatura	
4 Quick 30MIN 60° 4)	Sporco fresco Stoviglie e posate	Lavaggio a 60°C Risciacquo	ExtraHygiene
5 ECO 50° 5)	Sporco normale Stoviglie e posate	Prelavaggio Lavaggio a 50°C Risciacqui Asciugatura	ÖKO PLUS ExtraHygiene

Programma	Grado di sporco Tipo di carico	Fasi del programma	Opzioni
6 Quick 50MIN 55°	Sporco normale Stoviglie e posate	Lavaggio a 55°C Risciacqui	ExtraHygiene
7  45°	Sporco normale o leggero Stoviglie e bicchie- ri delicati	Lavaggio a 45°C Risciacqui Asciugatura	ÖKO PLUS
8   6)	Tutto	Prelavaggio	

- 1) L'apparecchiatura rileva il grado di sporco e la quantità di stoviglie presenti nei cestelli. Regola automaticamente la temperatura e la quantità dell'acqua, il consumo di elettricità e la durata del programma.
- 2) Questo programma prevede una fase di risciacquo ad alta temperatura per garantire migliori risultati igienici. Durante la fase di risciacquo, la temperatura viene mantenuta a 70°C per almeno 10 minuti.
- 3) Questo è il programma più silenzioso. La pompa funziona a velocità ridotta per diminuire il livello di rumore. Data la bassa velocità, il programma viene allungato.
- 4) Con questo programma è possibile lavare un carico di stoviglie con sporco fresco. Garantisce buoni risultati di lavaggio in breve tempo.
- 5) Questo programma consente un utilizzo più efficiente di acqua ed elettricità per lavare stoviglie e posate con grado di sporco normale. (Programma standard per gli istituti di prova).
- 6) Utilizzare questo programma per un risciacquo veloce delle stoviglie. Ciò evita la formazione di cattivi odori all'interno dell'apparecchiatura. Non utilizzare il detersivo con questo programma.

Valori di consumo

Programma ¹⁾	Durata (min)	Energia (kWh)	Acqua (l)
1 AUTO 45°-70°	90 - 160	0.9 - 1.7	8 - 15
2 PRO 70°	150 - 160	1.4 - 1.6	13 - 15
3 Extra SILENT 50°	200 - 220	1.1 - 1.2	9 - 11
4 Quick 30MIN 60°	30	0.8	9
5 ECO 50°	173	1.03	10

Programma ¹⁾	Durata (min)	Energia (kWh)	Acqua (l)
6 Quick 50MIN 55°	50 - 60	1.0 - 1.1	10 - 11
7  45°	70 - 80	0.8 - 0.9	11 - 12
8 	14	0.1	4

1) I valori possono variare a seconda della pressione e della temperatura dell'acqua, delle variazioni dell'alimentazione elettrica, delle opzioni selezionate e della quantità di stoviglie.

Informazioni per gli istituti di prova

Per le informazioni necessarie, relative alle prestazioni inviare una mail a:

info.test@dishwasher-production.com

Riportare il numero del prodotto (PNC) che si trova sulla targhetta dei dati.

5. OPZIONI



Attivare o disattivare le opzioni prima di avviare un programma. Non è possibile attivare o disattivare le opzioni quando un programma è in corso.



Se sono state impostate una o più opzioni, assicurarsi che le rispettive spie siano accese prima di avviare il programma.

5.1 Multitab

Attivare questa opzione solo se si utilizza il detersivo in pastiglie multifunzione.

Questa opzione disattiva l'erogazione di brillantante e sale. Le rispettive spie sono disattivate.

La durata del programma può aumentare.

Come attivare l'opzione Multitab

1. Premere **Multitab**, la spia corrispondente si accende.

Se si smette di utilizzare il detersivo in pastiglie multifunzione, prima di iniziare ad utilizzare il detersivo, il brillantante e il sale per lavastoviglie

separatamente, eseguire le seguenti operazioni:

1. Impostare il decalcificatore dell'acqua sul livello più alto.
2. Assicurarsi che i contenitori del sale e del brillantante siano pieni.
3. Avviare il programma più breve con una fase di risciacquo, senza detersivo e senza piatti.
4. Regolare il decalcificatore dell'acqua in base alla durezza dell'acqua locale.
5. Regolare la quantità di brillantante rilasciata.

5.2 ExtraHygiene

Questa opzione permette di ottenere una migliore azione igienizzante. Durante la fase di risciacquo, la temperatura viene mantenuta a 70°C per almeno 10 minuti.

Come attivare l'opzione ExtraHygiene

1. Premere **ExtraHygiene**. La spia corrispondente si accende. Il display mostra la durata del programma aggiornata.

5.3 ÖKO PLUS

Questa opzione diminuisce la temperatura nella fase di risciacquo.

L'uso di questa opzione riduce il consumo di energia (fino al 25%) e la durata del programma.

Al termine del programma le stoviglie possono risultare ancora umide.

5.4 Segnali acustici

I segnali acustici entrano in funzione in queste condizioni:

- Al termine del programma di lavaggio.
- Il livello del decalcificatore dell'acqua è regolato elettronicamente.
- Se l'apparecchiatura presenta un problema.



Impostazione dalla fabbrica: On.
È possibile disattivare i segnali acustici.

Disattivazione dei segnali acustici

1. Premere il tasto On/Off per accendere l'apparecchiatura. Verificare che l'apparecchiatura sia in modalità impostazione, fare riferimento al capitolo "Impostazione ed avvio di un programma".
2. Tenere premuti contemporaneamente i pulsanti touch (4) e (5) fino a quando le spie dei pulsanti touch (3), (4), (5) e (6) lampeggiano.
3. Premere il pulsante touch (5).
 - Le spie dei pulsanti touch (3), (4) e (6) si spengono.
 - La spia del pulsante touch (5) continua a lampeggiare.
 - Il display visualizza l'impostazione corrente dei segnali acustici.

1b	On
0b	Off

4. Premere il pulsante touch (5) per cambiare l'impostazione.
5. Premere il tasto On/Off per spegnere l'apparecchiatura e confermare l'impostazione.

5.5 Impostazione del colore Time Beam

Sono disponibili nove diversi colori per questo fascio di luce. È possibile cambiare colore o disattivarlo.

1. Premere il tasto On/Off per accendere l'apparecchiatura. Verificare che l'apparecchiatura sia in modalità impostazione, fare riferimento al capitolo "Impostazione ed avvio di un programma".
2. Tenere premuti contemporaneamente i pulsanti touch (4) e (5) fino a quando le spie dei pulsanti touch (3), (4), (5) e (6) lampeggiano.
3. Premere il pulsante touch (6).
 - Le spie dei pulsanti touch (3), (4) e (5) si spengono.
 - La spia del pulsante touch (6) continua a lampeggiare.
 - Il display mostra un numero e la lettera C. Ogni numero fa riferimento a un colore diverso (0C = Time Beam disattivato).
4. Premere ripetutamente il pulsante (6) per cambiare il colore.
5. Premere il tasto On/Off per spegnere l'apparecchiatura e confermare l'impostazione.

6. PREPARAZIONE AL PRIMO UTILIZZO

1. Accertarsi che il livello del decalcificatore dell'acqua preimpostato dalla fabbrica sia conforme alla durezza dell'acqua locale. In caso contrario, regolare il decalcificatore dell'acqua. Contattare l'ente locale di erogazio-

ne idrica per conoscere la durezza locale dell'acqua.

2. Riempire il contenitore del sale.
3. Riempire il contenitore del brillantante.
4. Aprire il rubinetto dell'acqua.

5. Potrebbero rimanere dei residui di lavorazione all'interno dell'apparecchiatura. Avviare un programma per

eliminarli. Non utilizzare il detersivo e non caricare stoviglie.

6.1 Regolare il decalcificatore dell'acqua

Durezza dell'acqua				Regolazione decalcificatore dell'acqua	
Gradi tedeschi (°dH)	Gradi francesi (°fH)	mmol/l	Gradi Clarke	Manuale	Elettronica
47 - 50	84 - 90	8.4 - 9.0	58 - 63	2 ¹⁾	10
43 - 46	76 - 83	7.6 - 8.3	53 - 57	2 ¹⁾	9
37 - 42	65 - 75	6.5 - 7.5	46 - 52	2 ¹⁾	8
29 - 36	51 - 64	5.1 - 6.4	36 - 45	2 ¹⁾	7
23 - 28	40 - 50	4.0 - 5.0	28 - 35	2 ¹⁾	6
19 - 22	33 - 39	3.3 - 3.9	23 - 27	2 ¹⁾	5 ¹⁾
15 - 18	26 - 32	2.6 - 3.2	18 - 22	1	4
11 - 14	19 - 25	1.9 - 2.5	13 - 17	1	3
4 - 10	7 - 18	0.7 - 1.8	5 - 12	1	2
< 4	< 7	< 0.7	< 5	1 ²⁾	1 ²⁾

1) Impostazione di fabbrica.

2) Non utilizzare il sale a questo livello.



Il decalcificatore dell'acqua deve essere regolato manualmente ed elettronicamente.

Impostazione manuale

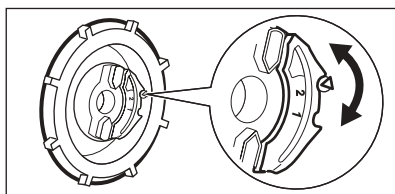

Ruotare il selettore della durezza dell'acqua nella posizione 1 o 2.

Impostazione elettronica

1. Premere il tasto On/Off per accendere l'apparecchiatura. Verificare che l'apparecchiatura sia in modalità impostazione, fare riferimento al capitolo "Impostazione ed avvio di un programma".

2. Tenere premuti contemporaneamente i pulsanti touch (4) e (5) fino a quando le spie dei pulsanti touch (3), (4), (5) e (6) lampeggiano.
3. Premere il pulsante touch (3).
 - Le spie dei pulsanti touch (4), (5) e (6) si spengono.

- La spia del pulsante touch (3) continua a lampeggiare.
 - Vengono emessi segnali acustici; ad es. cinque segnali acustici intermittenti = livello 5.
 - Il display visualizza l'impostazione corrente del decalcificatore dell'acqua; ad es. **5 L** = livello 5.
4. Premere ripetutamente il pulsante touch (3) per cambiare l'impostazione.
 5. Premere il tasto On/Off per spegnere l'apparecchiatura e confermare l'impostazione.

6.2 Riempire il contenitore del sale

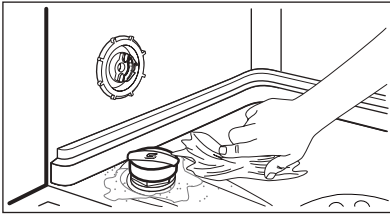
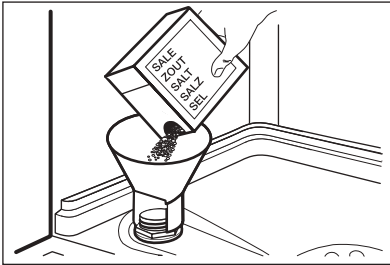

1. Ruotare il tappo in senso antiorario e aprire il contenitore del sale.
2. Versare 1 litro d'acqua nel contenitore del sale (solo la prima volta).
3. Riempire il contenitore del sale.
4. Togliere l'eventuale sale rimasto attorno all'apertura del contenitore.
5. Riavvitare il tappo in senso orario per chiudere il contenitore del sale.



ATTENZIONE

Acqua e sale potrebbero fuoriuscire dal contenitore del sale durante il riempimento. Rischio di corrosione. Per evitarla, avviare un programma dopo aver riempito il contenitore del sale.

6.3 Riempire il contenitore del brillantante

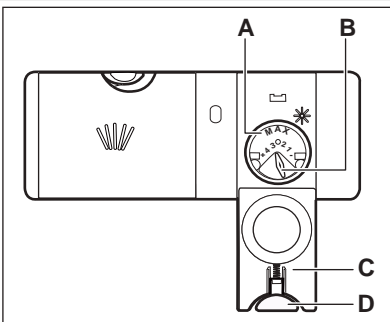

1. Premere il pulsante di sgancio (D) per aprire il coperchio (C).
2. Riempire il contenitore del brillantante (A) non oltre il segno di "max.".
3. Rimuovere l'eventuale brillantante fuoriuscito con un panno assorbente, per evitare che si formi troppa schiuma.
4. Chiudere il coperchio. Assicurarsi che il pulsante di sgancio si blocchi in posizione.



È possibile ruotare il selettore del dosaggio (B) tra la posizione 1 (quantità minima) e la posizione 4 (quantità massima).

7. UTILIZZO QUOTIDIANO

1. Aprire il rubinetto dell'acqua.
2. Premere il tasto On/Off per accendere l'apparecchiatura. Verificare che l'apparecchiatura sia in modalità impostazione, fare riferimento al capitolo 'Impostazione ed avvio di un programma'.
 - Se la spia del sale è accesa, riempire il contenitore del sale.
 - Se la spia del brillantante è accesa, riempire il contenitore del brillantante.
3. Caricare i cestelli.
4. Aggiungere il detersivo.
 - Se si utilizza il detersivo in pastiglie multifunzione, attivare l'opzione Multitab .
5. Impostare ed avviare il programma corretto per il tipo di carico ed il grado di sporco.

7.1 Utilizzo del detersivo

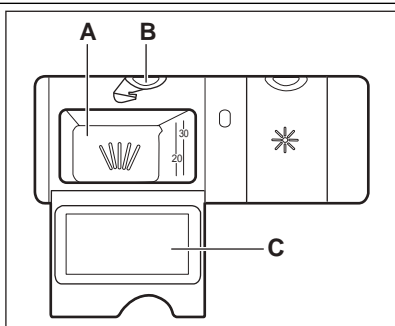

1. Premere il pulsante di sgancio (B) per aprire il coperchio (C).
2. Mettere il detersivo nel rispettivo contenitore (A).
3. Se il programma ha una fase di prelavaggio, mettere una piccola quantità di detersivo nella parte interna della porta dell'apparecchiatura.
4. Se si usa detersivo in pastiglie, mettere la pastiglia nel contenitore (A).
5. Chiudere il coperchio. Assicurarsi che il pulsante di sgancio si blocchi in posizione.

7.2 Impostazione ed avvio di un programma

Modalità impostazione

Per alcune impostazioni, è necessario che l'apparecchiatura sia in modalità impostazione.

Premere il tasto On/Off per accendere l'apparecchiatura. L'apparecchiatura si trova in modalità impostazione quando il display mostra 2 barre di stato orizzontali. Se il pannello dei comandi non mostra questa condizione, premere **RESET**.

Avvio del programma senza partenza ritardata

1. Aprire il rubinetto dell'acqua.
2. Premere il tasto On/Off per accendere l'apparecchiatura. Verificare che l'apparecchiatura sia in modalità impostazione.

3. Premere ripetutamente **Program** finché sul display non appare il numero del programma che si desidera impostare. Il numero del programma lampeggia. Se lo si desidera, si possono impostare le opzioni disponibili.
4. Quando si chiude la porta dell'apparecchiatura, il programma si avvia. La durata del programma inizia a diminuire ad intervalli di 1 minuto.

Avvio del programma con partenza ritardata

1. Impostare il programma.
2. Premere ripetutamente **Delay** finché il display indica l'intervallo desiderato per la partenza ritardata (da 1 a 24 ore).
 - Il tempo impostato lampeggia sul display.
 - Si illumina la spia Delay .

3. Chiudere la porta dell'apparecchiatura. Il conto alla rovescia si avvia.
 - Appena è completato il conto alla rovescia, il programma si avvia.

Apertura della porta durante il funzionamento dell'apparecchiatura

Se si apre la porta, l'apparecchiatura si blocca. Quando si chiude nuovamente la porta, l'apparecchiatura riprende dal punto in cui era stata interrotta.

Annullamento della partenza ritardata mentre è in corso il conto alla rovescia

Se si annulla la partenza ritardata, viene annullata anche l'impostazione del programma.

1. Premere **RESET**. Sul display compaiono 2 barre di stato orizzontali.
2. Impostare di nuovo il programma.

Annullamento del programma

1. Premere **RESET**. Sul display compaiono 2 barre di stato orizzontali.



Verificare che vi sia del detersivo nell'apposito contenitore prima di avviare un nuovo programma.

Al termine del programma

Il display mostra 0 e la spia di fine si accende.

1. Premere il tasto On/Off per spegnere l'apparecchiatura.
2. Chiudere il rubinetto dell'acqua.



Se non si preme il tasto On/Off, la funzione AUTO OFF spegne automaticamente l'apparecchiatura dopo alcuni minuti dopo la fine del programma.

Ciò contribuisce a ridurre il consumo di energia.

Importante

- Lasciare raffreddare i piatti prima di estrarli dalla lavastoviglie. e stoviglie calde possono essere più facilmente danneggiabili.
- Vuotare prima il cestello inferiore e quindi quello superiore.
- Sulle pareti laterali e sulla porta della lavastoviglie può formarsi della condensa. Perché l'acciaio inox si raffredda più velocemente della ceramica

8. CONSIGLI E SUGGERIMENTI UTILI

8.1 Il decalcificatore dell'acqua

L'acqua dura contiene un'elevata quantità di minerali che possono causare danni all'apparecchiatura e risultati di lavaggio scadenti. Il decalcificatore dell'acqua neutralizza tali minerali.

Il sale per lavastoviglie mantiene il decalcificatore dell'acqua pulito e in buone condizioni. È importante impostare il livello corretto del decalcificatore dell'acqua. Ciò assicura che il decalcificatore dell'acqua utilizzi l'esatta quantità di sale per lavastoviglie.

8.2 Se si utilizzano sale, brillantante e detersivo

- Utilizzare soltanto sale, brillantante e detersivo specifici per lavastoviglie. Altri prodotti possono danneggiare l'apparecchiatura.
- Durante l'ultima fase di risciacquo, il brillantante favorisce l'asciugatura delle stoviglie senza lasciare striature e macchie.
- Le pastiglie multifunzione contengono agenti che conglobano le funzioni di detersivo, brillantante e sale. Verificare che le pastiglie siano idonee per la durezza dell'acqua locale. Consultare

le indicazioni riportate sulle confezioni dei prodotti.

- Le pastiglie possono non sciogliersi completamente nei cicli brevi. Per evitare residui di detersivo sulle stoviglie, consigliamo di utilizzare il detersivo in pastiglie con i programmi lunghi.



Non usare una dose di detersivo superiore alla quantità raccomandata. Osservare le istruzioni riportate sulla confezione del detersivo.

8.3 Caricare i cestelli



Fare riferimento all'opuscolo in dotazione per gli esempi su come caricare i cestelli.

- Utilizzare l'apparecchiatura esclusivamente per lavare articoli idonei al lavaggio in lavastoviglie.
- Non introdurre nell'apparecchiatura articoli di legno, osso, alluminio, peltro o rame.
- Non inserire nell'apparecchiatura oggetti che possano assorbire acqua (spugne, panni).
- Eliminare i residui di cibo dalle stoviglie.
- Per rimuovere senza fatica tracce di bruciato, lasciare pentole e recipienti a bagno nell'acqua prima di introdurli nell'apparecchiatura.
- Disporre gli utensili cavi (tazze, bicchieri e padelle) con l'apertura rivolta verso il basso.

- Assicurarsi che le posate e i piatti non aderiscano tra loro. Mescolare i cucchiai con le altre posate.
- Verificare che i bicchieri non si tocchino l'un l'altro.
- Disporre gli oggetti piccoli nel cestello portaposate.
- Sistemare gli oggetti leggeri nel cestello superiore in modo tale che non possano muoversi.
- Prima di avviare un programma, assicurarsi che i mulinelli possano ruotare liberamente.

8.4 Prima di avviare il programma

Verificare che:

- I filtri siano puliti e installati correttamente.
- I fori sui mulinelli non siano ostruiti.
- Le stoviglie siano riposte correttamente nei cestelli.
- Il programma sia adatto al tipo di carico e al grado di sporco.
- Si utilizzi la quantità corretta di detersivo e additivi.
- Siano presenti il sale per lavastoviglie e il brillantante (a meno che non si utilizzino le pastiglie multifunzione).
- Il tappo del contenitore del sale sia serrato.

9. PULIZIA E CURA



AVVERTENZA!

Prima di eseguire qualunque intervento di manutenzione, spegnere l'apparecchiatura ed estrarre la spina dalla presa.



Filtri sporchi e mulinelli ostruiti riducono i risultati di lavaggio. Eseguire controlli periodici e pulirli, se necessario.

9.1 Pulizia dei filtri

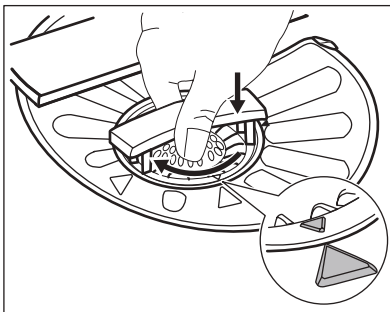
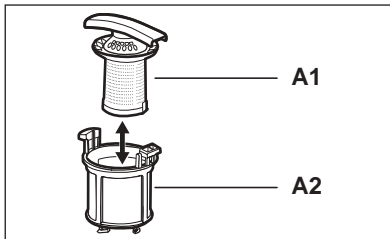
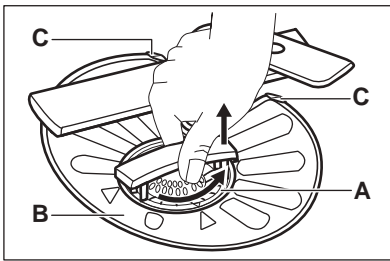

1. Ruotare il filtro (A) in senso antiorario e rimuoverlo.
2. Per smontare il filtro (A), estrarre (A1) e (A2).
3. Rimuovere il filtro (B).
4. Sciacquare i filtri con acqua.
5. Prima di rimontare il filtro (B), assicurarsi che non vi siano residui di cibo o sporco all'interno o attorno al bordo del pozzetto.
6. Assicurarsi che il filtro (B) sia posizionato in modo corretto al di sotto delle 2 guide (C).
7. Montare il filtro (A) e riposizionarlo all'interno del filtro (B). Ruotarlo in senso orario finché non si blocca in posizione.

i Un'errata posizione dei filtri può comportare scadenti risultati di lavaggio e danni all'apparecchiatura.

9.2 Pulizia dei mulinelli

Non rimuovere i mulinelli. Se i fori dei mulinelli sono ostruiti da residui di sporco, liberarli servendosi di un oggetto a punta fine.

9.3 Pulizia esterna

Pulire l'apparecchiatura con un panno inumidito e morbido. Utilizzare solo detersivi neutri. Non usare prodotti abrasivi, spugnette abrasive o solventi.

9.4 Pulizia interna

Se si usano regolarmente programmi di breve durata, è possibile riscontrare depositi di grasso e calcare all'interno dell'apparecchiatura. Per evitarlo, si consiglia di avviare programmi lunghi almeno 2 volte al mese.

10. RISOLUZIONE DEI PROBLEMI

L'apparecchiatura non si avvia o si blocca durante il funzionamento. Prima di contattare il Centro di Assistenza, consultare le seguenti informazioni per tentare di trovare una soluzione al problema.

Il display visualizza un codice allarme in alcuni casi:

- **,10** - L'apparecchiatura non carica l'acqua.

- **,20** - L'apparecchiatura non scarica l'acqua.
- **,30** - Il dispositivo antiallagamento è attivo.



AVVERTENZA!

Spegnere l'apparecchiatura prima di eseguire i controlli.

Problema	Possibile soluzione
Non è possibile accendere l'apparecchiatura.	Verificare che la spina sia collegata alla presa elettrica.
	Assicurarsi che il fusibile all'interno del quadro elettrico non sia danneggiato.
Il programma non si avvia.	Controllare che la porta dell'apparecchiatura sia chiusa.
	Se è stata impostata la Partenza ritardata, annullare l'impostazione o attendere il termine del conto alla rovescia.
L'apparecchiatura non carica acqua.	Controllare che il rubinetto dell'acqua sia aperto.
	Controllare che la pressione dell'acqua di alimentazione non sia troppo bassa. Per ottenere informazioni a questo proposito, contattare l'ente erogatore locale.
	Controllare che il rubinetto dell'acqua non sia ostruito.
	Controllare che il filtro nel tubo di carico non sia ostruito.
L'apparecchiatura non scarica l'acqua.	Verificare che il tubo di carico non sia attorcigliato o piegato.
	Controllare che lo scarico del lavello non sia ostruito.
Il dispositivo antiallagamento è attivo.	Verificare che il tubo di scarico non sia attorcigliato o piegato.
	Chiudere il rubinetto dell'acqua e contattare il Centro di Assistenza.

Una volta effettuati questi controlli, accendere l'apparecchiatura. Il programma riprende dal punto in cui era stato interrotto.

In caso di ricomparsa dell'anomalia, contattare il Centro di Assistenza.

Se il display mostra altri codici di allarme, contattare il Centro di Assistenza.

10.1 Se i risultati di lavaggio e di asciugatura non sono soddisfacenti

Su bicchieri e stoviglie rimangono delle striature biancastre o striature bluastre

- La quantità di brillantante erogata è eccessiva. Impostare il selettore del brillantante nella posizione inferiore.
- È stata utilizzata una dose eccessiva di detersivo.

Macchie e tracce di gocce d'acqua su bicchieri e stoviglie

- La quantità di brillantante erogata non è insufficiente. Impostare il selettore del brillantante nella posizione superiore.
- La causa potrebbe essere la qualità del detersivo.

Le stoviglie sono bagnate

- Il programma non prevede la fase di asciugatura o l'asciugatura viene eseguita a bassa temperatura.
- Il contenitore del brillantante è vuoto.
- La causa potrebbe essere la qualità del brillantante.
- La causa potrebbe essere la qualità del detersivo in pastiglie multifunzione. Provare un prodotto di una marca diversa o attivare il contenitore del brillantante e utilizzare il brillantante insieme al detersivo in pastiglie multifunzione.



Fare riferimento alla sezione "CONSIGLI E SUGGERIMENTI UTILI" per trovare altre possibili cause.

10.2 Come attivare il contenitore del brillantante

L'attivazione del contenitore del brillantante può avvenire solo con l'opzione Multitab attiva.

1. Premere il tasto On/Off per accendere l'apparecchiatura. Verificare che l'apparecchiatura sia in modalità impostazione, fare riferimento al capitolo "Impostazione ed avvio di un programma".
2. Tenere premuti contemporaneamente i pulsanti touch (4) e (5) fino a quando le spie dei pulsanti touch (3), (4), (5) e (6) lampeggiano.
3. Premere il pulsante touch (4).
 - Le spie dei pulsanti touch (3), (5) e (6) si spengono.
 - La spia del pulsante touch (4) continua a lampeggiare.
 - Il display visualizza l'impostazione corrente del contenitore del brillantante.

<i>0d</i>	Off
<i>1d</i>	On

4. Premere il pulsante touch (4) per cambiare l'impostazione.
5. Premere il tasto On/Off per spegnere l'apparecchiatura e confermare l'impostazione.
6. Regolare la quantità di brillantante rilasciata.
7. Riempire il contenitore del brillantante.

11. DATI TECNICI

Dimensioni	Larghezza x Altezza x Profondità (mm)	596 / 818 - 898 / 550
Collegamento elettrico	Fare riferimento alla targhetta dati.	
	Tensione	220-240 V
	Frequenza	50 Hz

Pressione dell'acqua di alimentazione	Min./max. (bar/MPa)	(0.5 / 0.05) / (8 / 0.8)
Collegamento dell'acqua ¹⁾	Acqua fredda o calda ²⁾	max. 60°C
Capacità	Coperti	12
Assorbimento elettrico	Modalità left-on	0.10 W
	Modalità Off	0.10 W

1) Collegare il tubo di carico dell'acqua a un rubinetto con filettatura 3/4".

2) Consigliamo il collegamento all'acqua calda se prodotta mediante utilizzo di fonti di energia alternativa (per es. pannelli solari, impianti eolici) per ridurre il consumo di energia.

12. CONSIDERAZIONI AMBIENTALI

Riciclare i materiali con il simbolo ♻️ .
Buttare l'imballaggio negli appositi contenitori per il riciclaggio.
Aiutare a proteggere l'ambiente e la salute umana e a riciclare rifiuti derivanti da apparecchiature elettriche ed elettroniche. Non

smaltire le apparecchiature che riportano il simbolo  insieme ai normali rifiuti domestici. Portare il prodotto al punto di riciclaggio più vicino o contattare il comune di residenza.

ÍNDICE

1. INSTRUÇÕES DE SEGURANÇA	38
2. DESCRIÇÃO DO PRODUTO	40
3. PAINEL DE CONTROLO	41
4. PROGRAMAS	41
5. OPÇÕES	43
6. ANTES DA PRIMEIRA UTILIZAÇÃO	44
7. UTILIZAÇÃO DIÁRIA	46
8. SUGESTÕES E DICAS	48
9. MANUTENÇÃO E LIMPEZA	49
10. RESOLUÇÃO DE PROBLEMAS	50
11. INFORMAÇÃO TÉCNICA	52

PARA RESULTADOS PERFEITOS

Obrigado por escolher este produto AEG. Criámo-lo para lhe oferecer um desempenho impecável durante vários anos, com tecnologias inovadoras que tornam a sua vida mais fácil – funcionalidades que poderá não encontrar em aparelhos convencionais. Continue a ler durante alguns minutos para tirar o máximo partido do produto.

Visite o nosso website para:



Resolver problemas e obter conselhos de utilização, catálogos e informações sobre serviços:
www.aeg.com



Registar o seu produto para beneficiar de um serviço melhor:
www.aeg.com/productregistration



Adquirir acessórios, consumíveis e peças de substituição originais para o seu aparelho:
www.aeg.com/shop

APOIO AO CLIENTE E ASSISTÊNCIA

Recomendamos a utilização de peças de substituição originais. Quando contactar a Assistência, certifique-se de que tem os seguintes dados disponíveis. A informação encontra-se na placa de características. Modelo, PNC, Número de Série.



Aviso / Cuidado - Informações de segurança.



Informações gerais e conselhos úteis



Informações ambientais

Sujeito a alterações sem aviso prévio.

1. INSTRUÇÕES DE SEGURANÇA

Leia atentamente as instruções fornecidas antes de instalar e utilizar o aparelho. O fabricante não é responsável por lesões ou danos resultantes de instalação e utilização incorrectas. Guarde sempre as instruções junto do aparelho para futura referência.

1.1 Segurança para crianças e pessoas vulneráveis



ADVERTÊNCIA

Risco de asfixia, ferimentos ou incapacidade permanente.

- Não permita que o aparelho seja utilizado por pessoas, incluindo crianças, com capacidades físicas e sensoriais reduzidas, funções mentais reduzidas ou sem experiência e conhecimento de utilização do mesmo. Essas pessoas devem ser vigiadas ou ensinadas a utilizar o aparelho por uma pessoa que seja responsável pela sua segurança.
- Não permita que as crianças brinquem com o aparelho.
- Mantenha todos os materiais de embalagem fora do alcance das crianças.
- Mantenha todos os detergentes fora do alcance das crianças.
- Mantenha as crianças e os animais domésticos afastados da porta do aparelho quando esta estiver aberta.

1.2 Instalação

- Retire a embalagem toda.
- Não instale nem utilize o aparelho se este estiver danificado.
- Não instale nem utilize o aparelho em locais com temperatura inferior a 0 °C.
- Cumpra as instruções de instalação fornecidas com o aparelho.
- Certifique-se de que o aparelho é instalado sob e ao lado de estruturas seguras.

Ligação eléctrica



ADVERTÊNCIA

Risco de incêndio e choque eléctrico.

- O aparelho tem de ficar ligado à terra.
- Certifique-se de que a informação sobre a ligação eléctrica existente na placa de características está em conformidade com a alimentação eléctrica. Se não estiver, contacte um electricista.
- Utilize sempre uma tomada devidamente instalada e à prova de choques eléctricos.
- Não utilize adaptadores de tomadas duplas ou triplas, nem cabos de extensão.
- Certifique-se de que não danifica a ficha e o cabo de alimentação eléctrica. Se for necessário substituir o cabo de alimentação, esta operação deve ser efectuada pelo nosso Centro de Assistência Técnica.
- Ligue a ficha de alimentação eléctrica à tomada apenas no final da instalação. Certifique-se de que a ficha fica acessível após a instalação.
- Não puxe o cabo de alimentação para desligar o aparelho. Puxe sempre a ficha.
- Não toque no cabo de alimentação ou na ficha de alimentação com as mãos molhadas.
- Este aparelho está em conformidade com as Directivas da UE.

Ligação à rede de abastecimento de água

- Certifique-se de que não danifica as mangueiras de água.
- Antes de ligar o aparelho a canos novos ou canos que não sejam usados há muito tempo, deixe a água correr até sair limpa.
- Na primeira utilização do aparelho, certifique-se de que não há fugas de água.
- A mangueira de entrada de água possui uma válvula de segurança e um re-

vestimento com um cabo de alimentação no seu interior.

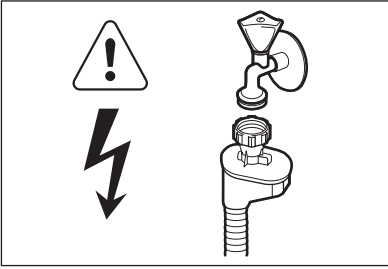

ADVERTÊNCIA

Voltagem perigosa.

- Se a mangueira de entrada de água estiver danificada, desligue imediatamente a ficha da tomada eléctrica. Contacte a Assistência Técnica para substituir a mangueira de entrada de água.

1.3 Utilização

- Este aparelho destina-se exclusivamente a utilizações domésticas ou semelhantes, tais como:
 - Áreas de cozinha destinadas ao pessoal em lojas, escritórios e outros ambientes de trabalho
 - Turismo rural
 - Utilização por clientes de hotéis, motéis e outros ambientes hoteleiros
 - Ambientes hoteleiros tipo residencial.



ADVERTÊNCIA

Risco de ferimentos, queimaduras, choque eléctrico ou incêndio.

- Não altere as especificações deste aparelho.
- Coloque as facas e todas as cutelarias de ponta afiada no cesto de talheres com as pontas viradas para baixo ou na horizontal.
- Para evitar quedas, não deixe a porta do aparelho aberta sem supervisão.

- Não se sente nem se apoie na porta aberta.
- Os detergentes de máquina de lavar loiça são perigosos. Cumpra as instruções de segurança existentes na embalagem do detergente.
- Não beba a água do aparelho, nem a utilize para qualquer outro fim.
- Não retire a loiça do aparelho enquanto o programa não estiver concluído. Pode ainda haver detergente na loiça.
- O aparelho pode libertar vapor quente se abrir a porta quando um programa estiver em funcionamento.
- Não coloque produtos inflamáveis ou objectos molhados com produtos inflamáveis, no interior, perto ou em cima do aparelho.
- Não utilize jactos de água ou vapor para limpar o aparelho.

1.4 Lâmpada interior

- Este aparelho possui uma lâmpada interior que se acende quando a porta é aberta e se apaga quando a porta é fechada.
- A lâmpada deste aparelho não é adequada para iluminação doméstica.
- Para substituir a lâmpada, contacte a Assistência Técnica.

1.5 Eliminação



ADVERTÊNCIA

Risco de ferimentos e asfixia.

- Desligue o aparelho da alimentação eléctrica.
- Corte o cabo de alimentação eléctrica e elimine-o.
- Remova o trinco da porta para evitar que crianças ou animais de estimação possam ficar aprisionados no interior do aparelho.

2. DESCRIÇÃO DO PRODUTO

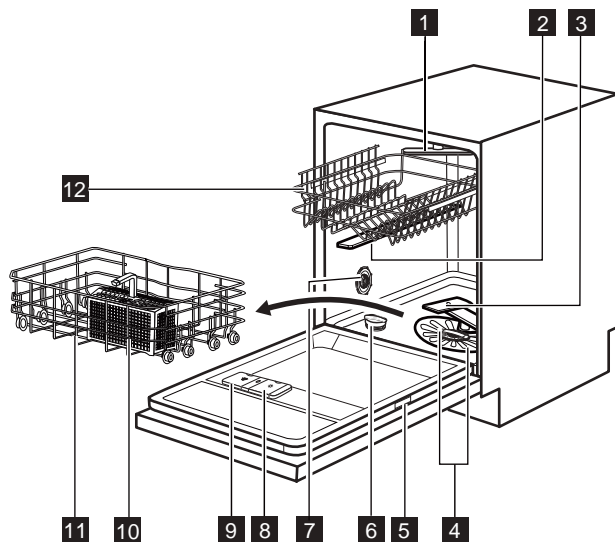

- 1** Braço aspersor do topo
- 2** Braço aspersor superior
- 3** Braço aspersor inferior
- 4** Filtros
- 5** Placa de características
- 6** Depósito de sal

- 7** Indicador da dureza da água
- 8** Distribuidor de abrillantador
- 9** Distribuidor de detergente
- 10** Cesto de talheres
- 11** Cesto inferior
- 12** Cesto superior

2.1 Time Beam

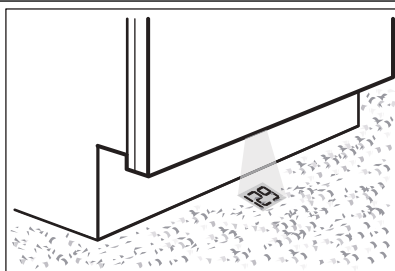

O TimeBeam é um feixe de luz que projecta o seguinte no chão da cozinha:

- A duração do programa. Diminui em passos de um minuto.
- O fim do programa (**0:00**).
- O tempo do início diferido. Diminui em passos de uma hora (24h, 23h...).
- Os códigos de alarme.

3. PAINEL DE CONTROLO

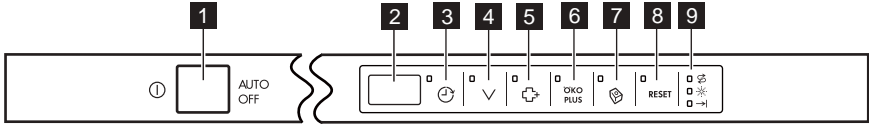



- 1** Botão On/Off (ligar/desligar)
- 2** Visor
- 3** Botão táctil **Delay**
- 4** Botão táctil **Program**
- 5** Botão táctil **ExtraHygiene**

- 6** Botão táctil **ÖKO PLUS**
- 7** Botão táctil **Multitab**
- 8** Botão táctil **RESET**
- 9** Indicadores

Indicadores	Descrição
	Indicador de falta de sal. Está desligado durante o funcionamento dos programas.
	Indicador de falta de abrillantador. Está desligado durante o funcionamento dos programas.
	Indicador de fim.

4. PROGRAMAS



Programa	Nível de sujidade Tipo de carga	Fases do programa	Opções
1 AUTO 45°-70° ¹⁾	Tudo Faianças, talheres, tachos e panelas	Pré-lavagem Lavagem a 45 °C ou 70 °C Enxaguamentos Secagem	ÖKO PLUS ExtraHygiene
2 PRO 70° ²⁾	Sujidade intensa Faianças, talheres, tachos e panelas	Pré-lavagem Lavagem a 70 °C Enxaguamentos Secagem	ÖKO PLUS
3 Extra SILENT ³⁾ 50°	Sujidade normal Faianças e talheres	Pré-lavagem Lavagem a 50 °C Enxaguamentos Secagem	
4 Quick 30MIN ⁴⁾ 60°	Sujidade recente Faianças e talheres	Lavagem a 60 °C Enxaguamento	ExtraHygiene
5 ECO 50° ⁵⁾	Sujidade normal Faianças e talheres	Pré-lavagem Lavagem a 50 °C Enxaguamentos Secagem	ÖKO PLUS ExtraHygiene

Programa	Nível de sujidade Tipo de carga	Fases do programa	Opções
6 Quick 50MIN 55°	Sujidade normal Faianças e talheres	Lavagem a 55 °C Enxaguamentos	ExtraHygiene
7  45°	Sujidade normal ou ligeira Faianças e vidros delicados	Lavagem a 45 °C Enxaguamentos Secagem	ÖKO PLUS
8   6)	Tudo	Pré-lavagem	

- 1) O aparelho detecta o nível de sujidade e a quantidade de loiça nos cestos. Ajusta automaticamente a temperatura e a quantidade de água, o consumo de energia e a duração do programa.
- 2) Este programa tem uma fase de enxaguamento com temperatura elevada para melhorar a higiene. Durante a fase de enxaguamento, a temperatura permanece nos 70 °C durante pelo menos 10 minutos.
- 3) Este é o programa mais silencioso. A bomba trabalha a uma velocidade muito baixa para diminuir o nível de ruído. Devido à velocidade baixa, a duração do programa é maior.
- 4) Com este programa, pode lavar uma carga com sujidade recente. Proporciona bons resultados de lavagem em pouco tempo.
- 5) Com este programa, terá o consumo de água e energia mais eficiente para faianças e talheres com sujidade normal. (Este é o programa standard para testes.)
- 6) Utilize este programa para enxaguar rapidamente a loiça. Isto evita que os resíduos de comida adiram à loiça e que saiam odores desagradáveis do aparelho. Não utilize detergente com este programa.

Valores de consumo

Programa ¹⁾	Duração (min.)	Energia (kWh)	Água (l)
1 AUTO 45°-70°	90 - 160	0.9 - 1.7	8 - 15
2 PRO 70°	150 - 160	1.4 - 1.6	13 - 15
3 Extra SILENT 50°	200 - 220	1.1 - 1.2	9 - 11
4 Quick 30MIN 60°	30	0.8	9
5 ECO 50°	173	1.03	10

Programa ¹⁾	Duração (min.)	Energia (kWh)	Água (l)
6 Quick 50MIN 55°	50 - 60	1.0 - 1.1	10 - 11
7  45°	70 - 80	0.8 - 0.9	11 - 12
8 	14	0.1	4

1) A pressão e a temperatura da água, as variações da corrente eléctrica, as opções e a quantidade de loiça podem alterar estes valores.

Informação para teste

Para obter a informação necessária para testes de desempenho, por favor envie um e-mail para:

info.test@dishwasher-production.com

Anote o número do produto (PNC) indicado na placa de características.

5. OPÇÕES



Active ou desactive as opções antes de iniciar um programa. Não pode activar ou desactivar as opções durante o funcionamento de um programa.



Se desejar seleccionar uma ou mais opções, certifique-se de que os respectivos indicadores ficam acesos antes de iniciar o programa.

5.1 Multitab

Active esta opção apenas quando utilizar pastilhas de detergente combinadas. Esta opção desactiva o uso de abrillantador e sal. Os indicadores correspondentes ficam desligados. A duração do programa pode aumentar.

Como activar a opção Multitab

1. Prima **Multitab** - o indicador correspondente acende-se.

Se deixar de utilizar pastilhas de detergente combinadas, execute estes passos antes de começar a utilizar detergente, abrillantador e sal

para máquinas de lavar loiça em separado:

1. Regule o amaciador da água para o nível mais elevado.
2. Certifique-se de que o depósito de sal e o distribuidor de abrillantador estão cheios.
3. Inicie o programa mais curto que tenha fase de enxaguamento e não coloque detergente nem loiça.
4. Regule o amaciador da água para a dureza da água da sua área.
5. Regule a quantidade de abrillantador a libertar.

5.2 ExtraHigiene

Com esta opção, obterá melhores resultados de higiene. Durante a fase de enxaguamento, a temperatura permanece nos 70 °C durante pelo menos 10 minutos.

Como activar a opção ExtraHigiene

1. Prima **ExtraHigiene**. O indicador correspondente acende-se. A duração do programa vai sendo actualizada no visor.

5.3 ÖKO PLUS

Esta opção diminui a temperatura na última fase de enxaguamento.

A utilização desta opção diminui o consumo de energia (até 25%) e a duração do programa.

A loiça pode estar molhada no fim do programa.

5.4 Sinais sonoros

Os sinais sonoros são emitidos nas seguintes condições:

- O programa terminou.
- O nível de dureza da água foi ajustado electronicamente.
- Quando o aparelho tem uma anomalia.



Configuração de fábrica: On (ligado).

É possível desactivar os sinais sonoros.

Desactivar os sinais sonoros

1. Prima o botão On/Off (ligar/desligar) para activar o aparelho. Certifique-se de que o aparelho está no modo de selecção. Consulte "Seleccionar e iniciar um programa".
2. Mantenha os botões tácteis (4) e (5) premidos simultaneamente até que os indicadores dos botões (3), (4), (5) e (6) fiquem intermitentes.
3. Prima o botão táctil (5).
 - Os indicadores dos botões tácteis (3), (4) e (6) apagam-se.
 - O indicador do botão táctil (5) continua a piscar.
 - O visor apresenta a configuração actual dos sinais sonoros.

1b	On
0b	Off

4. Prima o botão táctil (5) para alterar a configuração.
5. Prima o botão On/Off (ligar/desligar) para desactivar o aparelho e confirmar a definição.

5.5 Definir a cor do Time Beam

Existem nove cores disponíveis. Pode mudar a cor ou desactivá-lo.

1. Prima o botão On/Off (ligar/desligar) para activar o aparelho. Certifique-se de que o aparelho está no modo de selecção. Consulte "Seleccionar e iniciar um programa".
2. Mantenha os botões tácteis (4) e (5) premidos simultaneamente até que os indicadores dos botões (3), (4), (5) e (6) fiquem intermitentes.
3. Prima o botão táctil (6).
 - Os indicadores dos botões tácteis (3), (4) e (5) apagam-se.
 - O indicador do botão táctil (6) continua a piscar.
 - O visor apresenta um número e a letra **C**. Cada número representa uma cor diferente (**0C** = Time Beam desactivado).
4. Prima o botão táctil (6) repetidamente para alterar a cor.
5. Prima o botão On/Off (ligar/desligar) para desactivar o aparelho e confirmar a definição.

6. ANTES DA PRIMEIRA UTILIZAÇÃO

1. Certifique-se de que o nível definido para o amaciador da água corresponde à dureza da água na sua área. Caso contrário, ajuste o amaciador da água. Contacte os serviços de abastecimento de água locais para saber qual é a dureza da água na sua área.
2. Encha o depósito de sal.
3. Encha o distribuidor de abrillhantador.
4. Abra a torneira da água.
5. É possível que fiquem resíduos de processamento no aparelho. Inicie um programa para os remover. Não

utilize detergente e não carregue os cestos.

6.1 Regular o sal

Dureza da água			ajuste sal		
Gradação alemã (°dH)	Gradação francesa (°fH)	mmol/l	Gradação Clarke	Manual	Electrónico
47 - 50	84 - 90	8.4 - 9.0	58 - 63	2 1)	10
43 - 46	76 - 83	7.6 - 8.3	53 - 57	2 1)	9
37 - 42	65 - 75	6.5 - 7.5	46 - 52	2 1)	8
29 - 36	51 - 64	5.1 - 6.4	36 - 45	2 1)	7
23 - 28	40 - 50	4.0 - 5.0	28 - 35	2 1)	6
19 - 22	33 - 39	3.3 - 3.9	23 - 27	2 1)	5 1)
15 - 18	26 - 32	2.6 - 3.2	18 - 22	1	4
11 - 14	19 - 25	1.9 - 2.5	13 - 17	1	3
4 - 10	7 - 18	0.7 - 1.8	5 - 12	1	2
< 4	< 7	< 0.7	< 5	1 2)	1 2)

1) Posição de fábrica.

2) Não utilize sal neste nível.



Tem de ajustar o sal manual e electronicamente.

Regulação manual

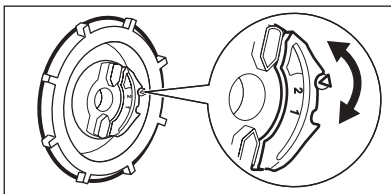

Rode o indicador da dureza da água para a posição 1 ou 2.

Regulação electrónica

1. Prima o botão On/Off (ligar/desligar) para activar o aparelho. Certifique-se de que o aparelho está no modo de selecção. Consulte "Seleccionar e iniciar um programa".
2. Mantenha os botões tácteis (4) e (5) premidos simultaneamente até que os indicadores dos botões (3), (4), (5) e (6) fiquem intermitentes.
3. Prima o botão táctil (3).

- Os indicadores dos botões tácteis (4), (5) e (6) apagam-se.
- O indicador do botão táctil (3) continua a piscar.
- São emitidos sinais sonoros. Por exemplo, cinco sinais sonoros intermitentes = nível 5.
- O visor apresenta a regulação actual do amaciador da água, por exemplo, **5 L** = nível 5.

4. Prima o botão (3) repetidamente para alterar a configuração.
5. Prima o botão On/Off (ligar/desligar) para desactivar o aparelho e confirmar a definição.

6.2 Encher o depósito de sal

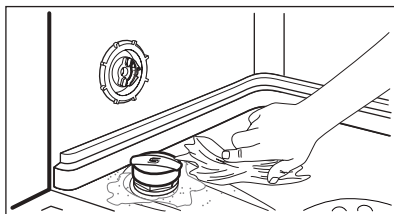
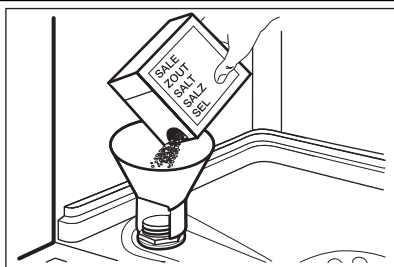

1. Rode a tampa para a esquerda e abra o depósito de sal.
2. Coloque 1 litro de água no depósito de sal (apenas na primeira vez).
3. Encha o depósito de sal com sal para máquinas de lavar loiça.
4. Retire o sal em torno da abertura do depósito de sal.
5. Rode a tampa para a direita para fechar o depósito de sal.



CUIDADO

É possível que saia água e sal do depósito de sal quando estiver a enchê-lo. Risco de corrosão. Para o evitar, inicie um programa depois de encher o depósito de sal.

6.3 Encher o distribuidor de abrillantador

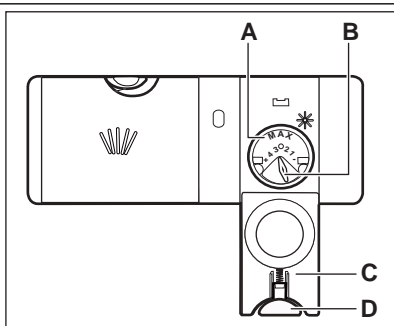

1. Prima o botão (D) para abrir a tampa (C).
2. Encha o distribuidor de abrillantador (A) apenas até à marca "max".
3. Retire o abrillantador entornado com um pano absorvente para evitar demasiada espuma.
4. Feche a tampa. Certifique-se de que o botão de libertação fica trancado na posição correcta.



Podem rodar o seletor de quantidade a libertar (B) entre a posição 1 (menos quantidade) e a posição 4 (mais quantidade).

7. UTILIZAÇÃO DIÁRIA

1. Abra a torneira da água.
2. Prima o botão On/Off (ligar/desligar) para activar o aparelho. Certifique-se de que o aparelho está no modo de selecção; consulte "Seleccionar e iniciar um programa".
3. Carregue os cestos.
 - Se o indicador de sal estiver aceso, encha o depósito de sal.
 - Se o indicador de abrillantador estiver aceso, encha o distribuidor de abrillantador.

- Adicione o detergente.
 - Se utilizar pastilhas de detergente combinadas, utilize a opção Multi-tab.

- Selecione e inicie o programa correcto para o tipo de carga e grau de sujidade.

7.1 Utilizar o detergente

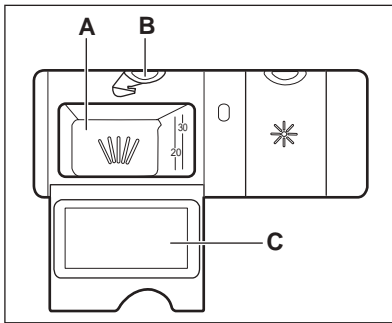

- Prima o botão de libertação (B) para abrir a tampa (C).
- Coloque o detergente no compartimento (A).
- Se o programa tiver uma fase de pré-lavagem, coloque uma pequena quantidade de detergente na parte interior da porta do aparelho.
- Se utilizar pastilhas de detergente, coloque a pastilha no compartimento (A).
- Feche a tampa. Certifique-se de que o botão de libertação fica trancado na posição correcta.

7.2 Seleccionar e iniciar um programa

Modo de selecção

Para algumas definições, é necessário que o aparelho esteja no modo de selecção.

Prima o botão On/Off (ligar/desligar) para activar o aparelho. O aparelho está no modo de selecção quando o visor apresenta 2 barras de estado horizontais. Se o painel de comandos não apresentar este estado, prima **RESET**.

Iniciar um programa sem início diferido

- Abra a torneira da água.
- Prima o botão On/Off (ligar/desligar) para activar o aparelho. Certifique-se de que o aparelho está no modo de selecção.
- Prima **Program** repetidamente até que o visor apresente o número do programa que pretende seleccionar. O número do programa fica intermitente. Se desejar, pode seleccionar as opções aplicáveis.
- Fecha a porta do aparelho e o programa iniciará. A duração do programa começa a diminuir em passos de 1 minuto.

Iniciar um programa com início diferido

- Selecione o programa.
- Prima **Delay** repetidamente até que o visor apresente o tempo de atraso que pretende definir (de 1 a 24 horas).
 - O tempo de atraso fica intermitente no visor.
 - O indicador Delay acende.
- Feche a porta do aparelho. A contagem decrescente é iniciada.
 - Quando a contagem decrescente estiver concluída, o programa inicia.

Abriu a porta do aparelho durante o funcionamento

Se abrir a porta, o aparelho pára de funcionar. Quando fechar a porta, o aparelho continua a partir do ponto de interrupção.

Cancelar o Início Diferido com a contagem decrescente já iniciada

Se cancelar o início diferido, o programa também é cancelado.

1. Prima **RESET**. O visor apresenta 2 barras de estado horizontais.
2. Seleccione novamente o programa.

Cancelar o programa

1. Prima **RESET**. O visor apresenta 2 barras de estado horizontais.



Certifique-se de que existe detergente no distribuidor de detergente antes de iniciar um novo programa.

No fim do programa

O visor apresenta 0 e o indicador de fim acende-se.

1. Prima o botão On/Off (ligar/desligar) para desactivar o aparelho.
2. Feche a torneira da água.



Se não premir o botão On/Off (ligar/desligar), a função AUTO OFF desactiva automaticamente o aparelho alguns minutos após o fim do programa. Isto ajuda a reduzir o consumo de energia.

Importante

- Permita que a loiça arrefeça antes de a retirar do aparelho. A loiça quente danifica-se facilmente.
- Retire primeiro a loiça do cesto inferior e só depois a do cesto superior.
- Pode haver água nas partes laterais e na porta do aparelho. O aço inoxidável arrefece mais rapidamente do que os pratos.

8. SUGESTÕES E DICAS

8.1 Descalcificador da água

A água mais dura contém uma grande quantidade de minerais que podem danificar o aparelho e piorar o resultado da lavagem. O descalcificador da água neutraliza estes minerais.

O sal para máquinas de lavar loiça mantém o descalcificador da água limpo e em boas condições. É importante definir o nível correcto do descalcificador da água. Isto garante que é utilizada a quantidade correcta de água e sal para máquinas de lavar loiça.

8.2 Utilizar sal, abrillantador e detergente

- Utilize apenas sal, abrillantador e detergente próprios para máquina de lavar loiça. Outros produtos podem danificar o aparelho.
- O abrillantador ajuda a secar a loiça sem riscos e manchas durante a fase de enxaguamento.
- As pastilhas de detergente combinadas contêm detergente, abrillantador e outros agentes. Certifique-se de que as pastilhas que utiliza são apropriadas para a dureza da água na sua

área. Consulte as instruções das embalagens dos produtos.

- As pastilhas de detergente não se dissolvem totalmente nos programas curtos. Para evitar resíduos de detergente na loiça, recomendamos que utilize as pastilhas apenas com programas longos.



Não utilize mais do que a quantidade correcta de detergente. Consulte as instruções da embalagem do detergente.

8.3 Colocar loiça nos cestos



Consulte o folheto fornecido para ver exemplos de colocação de loiça nos cestos.

- Utilize o aparelho apenas para lavar loiça que pode ser lavada na máquina.
- Não coloque loiça de madeira, marfim, alumínio, estanho ou cobre no aparelho.
- Não coloque itens que possam absorver água na máquina (esponjas, panos domésticos).
- Remova os resíduos de comida da loiça.

- Para remover facilmente resíduos de alimentos queimados, coloque os pratos e os tachos de molho antes de os colocar no aparelho.
- Coloque as peças ocas (chávenas, copos e panelas) com a abertura para baixo.
- Certifique-se de que os talheres e os pratos não ficam colados. Misture colheres com outros talheres.
- Certifique-se de que os copos não tocam noutros copos.
- Coloque as peças pequenas no cesto de talheres.
- Coloque as peças leves no cesto superior. Certifique-se de que não poderão mover-se.
- Certifique-se de que os braços aspersores podem mover-se livremente antes de iniciar um programa.
- Os filtros estão limpos e bem instalados.
- Os braços aspersores não estão obstruídos.
- A loiça está colocada correctamente nos cestos.
- O programa é adequado ao tipo de carga e ao grau de sujidade.
- Utiliza a quantidade de detergente correcta.
- Existe abrillantador e sal para máquinas de lavar loiça (excepto se utilizar pastilhas de detergente combinadas).
- A tampa do depósito de sal está bem apertada.

8.4 Antes de iniciar um programa

Certifique-se de que:

9. MANUTENÇÃO E LIMPEZA



ADVERTÊNCIA

Antes de qualquer acção de manutenção, desactive o aparelho e desligue a ficha da tomada eléctrica.



Se os filtros estiverem sujos e os braços aspersores estiverem obstruídos, os resultados de lavagem são inferiores. Verifique-os regularmente e limpe-os se for necessário.

9.1 Limpar os filtros

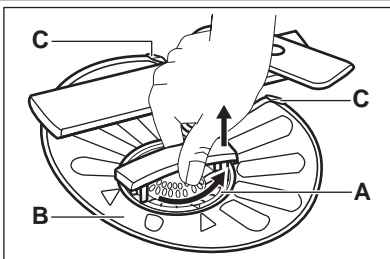

1. Rode o filtro (A) para a esquerda e remova-o.

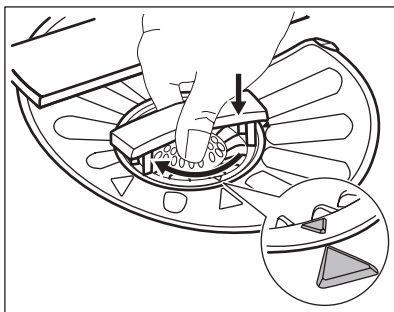
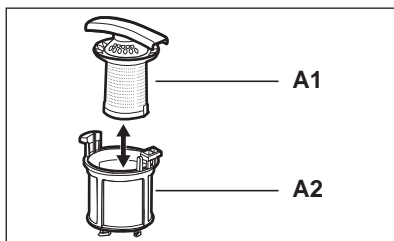

2. Para desmontar o filtro (A), separe as partes (A1) e (A2).
3. Remova o filtro (B).
4. Lave os filtros com água.
5. Antes de voltar a colocar o filtro (B), certifique-se de que não há resíduos de alimentos ou sujidade dentro e à volta da extremidade do colector.
6. Certifique-se de que o filtro (B) está bem posicionado debaixo das 2 guias (C).
7. Monte o filtro (A) e volte a colocá-lo no filtro (B). Rode-o para a direita até bloquear.



Uma posição incorrecta dos filtros pode causar resultados de lavagem insatisfatórios e danos no aparelho.

9.2 Limpar os braços aspersores

Não retire os braços aspersores. Se os orifícios dos braços aspersores ficarem obstruídos, retire a sujidade com um objecto fino e afiado.

9.3 Limpeza externa

Limpe o aparelho com um pano macio e húmido.

Utilize apenas detergentes neutros. Não utilize produtos abrasivos, esfregões ou solventes.

9.4 Limpeza interior

Se utilizar frequentemente programas de curta duração, estes poderão deixar depósitos de gordura e calcário no interior do aparelho.

Para evitar isso, recomendamos que execute programas de longa duração pelo menos 2 vezes por mês.

10. RESOLUÇÃO DE PROBLEMAS

O aparelho não arranca ou pára durante o funcionamento.

Antes de contactar a Assistência Técnica, consulte as informações seguintes para tentar resolver o problema.

No caso de algumas avarias, o display apresenta um código de alarme:

- **,10** - O aparelho não se enche com água.

- **,20** - O aparelho não escoa a água.
- **,30** - O dispositivo anti-inundação está activado.



ADVERTÊNCIA

Desactive o aparelho antes de realizar as verificações.

Problema	Solução possível
Não consegue activar o aparelho.	Certifique-se de que a ficha está ligada na tomada eléctrica.
	Certifique-se de que não há um disjuntor desligado no quadro eléctrico.
O programa não inicia.	Certifique-se de que a porta do aparelho está fechada.
	Se tiver definido um início diferido, cancele-o ou aguarde até a contagem decrescente terminar.
O aparelho não se enche com água.	Certifique-se de que a torneira da água está aberta.
	Certifique-se de que a pressão do fornecimento de água não é demasiado baixa. Para obter essa informação, contacte os serviços de abastecimento de água locais.
	Certifique-se de que a torneira da água não está obstruída.
	Certifique-se de que o filtro da mangueira de entrada não está obstruído.
	Certifique-se de que a mangueira de entrada não tem dobras ou vincos.
O aparelho não escoar a água.	Certifique-se de que o sifão do lava-loiça não está obstruído.
	Certifique-se de que a mangueira de escoamento não tem dobras ou vincos.
O dispositivo anti-inundação está activado.	Feche a torneira da água e contacte a Assistência Técnica.

Após todas as verificações, active o aparelho. O programa continua a partir do ponto de interrupção.

Se o problema voltar a ocorrer, contacte a Assistência Técnica.

Se o display mostrar outros códigos de alarme, contacte a Assistência Técnica.

10.1 Se os resultados de lavagem e de secagem não forem satisfatórios

Riscos esbranquiçados ou camadas azuladas nos copos e pratos

- Foi libertado demasiado abrillantador. Ajuste o regulador de abrillantador para uma posição inferior.
- A quantidade de detergente é demasiada.

Manchas e marcas de água secas nos copos e nos pratos

- A quantidade de abrillantador libertado não é suficiente. Ajuste o regulador de abrillantador para uma posição superior.
- A causa pode estar na qualidade do detergente.

Os pratos estão molhados

- O programa não tem fase de secagem ou a fase de secagem usa uma temperatura baixa.
- O distribuidor de abrillantador está vazio.
- A causa pode estar na qualidade do abrillantador.
- A causa pode estar na qualidade das pastilhas de detergente combinadas. Experimente uma marca diferente ou

active o distribuidor de abrillantador para utilizar abrillantador em conjunto com as pastilhas de detergente combinadas.



Consulte "SUGESTÕES E DICAS" para conhecer outras causas possíveis.

10.2 Como activar o distribuidor de abrillantador

A activação do distribuidor de abrillantador só é possível com a opção Multipastilhas activada.

1. Prima o botão On/Off (ligar/desligar) para activar o aparelho. Certifique-se de que o aparelho está no modo de selecção. Consulte "Seleccionar e iniciar um programa".
2. Mantenha os botões tácteis (4) e (5) premidos simultaneamente até que os indicadores dos botões (3), (4), (5) e (6) fiquem intermitentes.

3. Prima o botão táctil (4).

- Os indicadores dos botões tácteis (3), (5) e (6) apagam-se.
- O indicador do botão táctil (4) continua a piscar.
- O visor apresenta a regulação actual do distribuidor de abrillantador.

<i>0d</i>	Off
<i>1d</i>	On

4. Prima o botão táctil (4) para alterar a configuração.
5. Prima o botão On/Off (ligar/desligar) para desactivar o aparelho e confirmar a definição.
6. Regule a quantidade de abrillantador a libertar.
7. Encha o distribuidor de abrillantador.

11. INFORMAÇÃO TÉCNICA

Dimensões	Largura / Altura / Profundidade (mm)	596 / 818 - 898 / 550
Ligação eléctrica	Consulte a placa de características.	
	Voltagem	220-240 V
	Frequência	50 Hz
Pressão do fornecimento de água	Mín. / máx. (bar / MPa)	(0,5 / 0,05) / (8 / 0,8)
Fornecimento de água ¹⁾	Água fria ou água quente ²⁾	máx. 60 °C
Capacidade	Requisitos do local de instalação	12
Consumo de energia	Modo On (ligado)	0.10 W
	Modo Off (desligado)	0.10 W

¹⁾ Ligue a mangueira de entrada de água a uma torneira de água com rosca de 3/4".

²⁾ Se a água quente for proveniente de fontes de energias renováveis (ex.: painéis solares, energia eólica), utilize-a para diminuir o consumo de energia.

12. PREOCUPAÇÕES AMBIENTAIS

Recicle os materiais que apresentem o símbolo ♻️. Coloque a embalagem nos contentores indicados para reciclagem.

Ajude a proteger o ambiente e a saúde pública através da reciclagem de aparelhos eléctricos e

electrónicos. Não elimine os aparelhos que tenham o símbolo 🗑️ juntamente com os resíduos domésticos. Coloque o produto num ponto de recolha para reciclagem local ou contacte as suas autoridades municipais.

ÍNDICE DE MATERIAS

1. INSTRUCCIONES DE SEGURIDAD	55
2. DESCRIPCIÓN DEL PRODUCTO	57
3. PANEL DE MANDOS	58
4. PROGRAMAS	58
5. OPCIONES	60
6. ANTES DEL PRIMER USO	61
7. USO DIARIO	64
8. CONSEJOS	65
9. MANTENIMIENTO Y LIMPIEZA	66
10. SOLUCIÓN DE PROBLEMAS	67
11. INFORMACIÓN TÉCNICA	69

PARA OBTENER RESULTADOS PERFECTOS

Gracias por escoger este producto AEG. Este artículo ha sido creado para ofrecer un rendimiento impecable durante muchos años, con innovadoras tecnologías que facilitarán su vida y prestaciones que probablemente no encuentre en electrodomésticos corrientes. Por favor, dedique algunos minutos a la lectura para disfrutar de todas sus ventajas.

Visite nuestro sitio web para:



Obtener consejos, folletos, soluciones a problemas e información de servicio:
www.aeg.com



Registrar su producto para recibir un mejor servicio:
www.aeg.com/productregistration



Adquirir accesorios, artículos de consumo y recambios originales para su aparato:
www.aeg.com/shop

ATENCIÓN Y SERVICIO AL CLIENTE

Le recomendamos que utilice recambios originales.

Al contactar con el Servicio, cerciórese de tener la siguiente información a mano.

La información se puede encontrar en la placa de características. Modelo, PNC, Número de serie.



Advertencia - Precaución-Información sobre seguridad.



Datos y recomendaciones generales



Información medioambiental

Salvo modificaciones.

1. INSTRUCCIONES DE SEGURIDAD

Antes de instalar y utilizar el aparato, lea atentamente las instrucciones facilitadas. El fabricante no se hace responsable de los daños y lesiones causados por una instalación y uso incorrectos. Guarde siempre las instrucciones junto con el aparato para futuras consultas.

1.1 Seguridad de niños y personas vulnerables



ADVERTENCIA

Existe riesgo de sufrir asfixia, lesiones o incapacidad permanente.

- Este aparato no debe ser usado por niños, ni por personas con capacidades físicas o mentales reducidas, ni por personas sin experiencia en el manejo del aparato, a menos que lo hagan bajo las instrucciones o la supervisión de la persona responsable de su seguridad.
- No deje que los niños jueguen con el aparato.
- Mantenga los materiales de embalaje alejados de los niños.
- Mantenga todos los detergentes fuera del alcance de los niños.
- Mantenga a los niños y mascotas alejados del aparato cuando la puerta se encuentre abierta.
- El aparato debe quedar conectado a tierra.
- Asegúrese de que las especificaciones eléctricas de la placa coincidan con las del suministro eléctrico de su hogar. En caso contrario, póngase en contacto con un electricista.
- Utilice siempre una toma con aislamiento de conexión a tierra correctamente instalada.
- No utilice adaptadores de enchufes múltiples ni cables prolongadores.
- Asegúrese de no provocar daños en el enchufe ni en el cable de red. El centro de asistencia es el único autorizado para cambiar el cable de corriente eléctrica del electrodoméstico en caso necesario.
- Conecte el enchufe a la toma de corriente únicamente cuando haya terminado la instalación. Asegúrese de tener acceso al enchufe del suministro de red una vez instalado el aparato.
- No desconecte el aparato tirando del cable de conexión a la red. Tire siempre del enchufe.
- No toque el cable de red ni el enchufe con las manos mojadas.
- Este aparato cumple las directivas CEE.

1.2 Instalación

- Retire todo el embalaje.
- No instale ni utilice un aparato dañado.
- No instale ni utilice el aparato en lugares con temperaturas inferiores a 0 °C.
- Siga las instrucciones de instalación suministradas con el aparato.
- Asegúrese de que el aparato se instale debajo y junto a estructuras seguras.

Conexión de agua

- Asegúrese de no provocar daños en los tubos de agua.
- Antes de conectar el aparato a las nuevas tuberías o a tuberías que no se hayan usado durante mucho tiempo, deje correr el agua hasta que esté limpia.
- La primera vez que utilice el aparato, asegúrese de que no hay fugas.
- La manguera de entrada de agua tiene una válvula de seguridad y un revestimiento con un cable interno de conexión a la red.

Conexión eléctrica



ADVERTENCIA

Riesgo de incendios y descargas eléctricas.

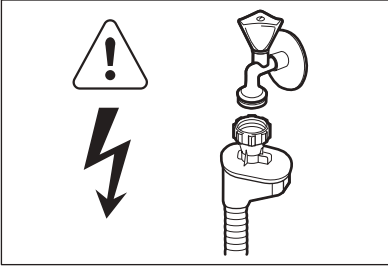
**ADVERTENCIA**

Voltaje peligroso.

- Si la manguera de entrada de agua está dañada, desconecte el aparato inmediatamente de la toma de corriente. Póngase en contacto con el servicio técnico para cambiar la manguera de entrada de agua.

1.3 Uso

- Este aparato está concebido para utilizarse en aplicaciones domésticas y similares como:
 - Áreas de cocina para el personal en tiendas, oficinas y otros entornos de trabajo
 - Granjas
 - Por clientes en hoteles, moteles y otros entornos de tipo residencial
 - Entornos tipo hostales o pensiones.

**ADVERTENCIA**

Existe riesgo de lesiones, quemaduras, descargas eléctricas o incendios.

- No cambie las especificaciones de este aparato.
- Los cuchillos y otros objetos con puntas afiladas deben colocarse en el cesto para cubiertos con las puntas hacia abajo o en posición horizontal.
- No deje la puerta del aparato abierta sin supervisión para evitar caídas sobre él.

- No se siente ni se ponga de pie sobre la puerta abierta.
- Los detergentes para lavavajillas son peligrosos. Siga las instrucciones de seguridad del envase de detergente.
- No beba agua procedente del aparato ni juegue con ella.
- No retire la vajilla del aparato hasta que finalice el programa. Puede quedar detergente en los platos.
- El aparato puede liberar vapor caliente si abre la puerta durante un programa.
- No coloque productos inflamables ni objetos mojados con productos inflamables dentro, cerca o encima del aparato.
- No utilice pulverizadores ni vapor de agua para limpiar el aparato.

1.4 Lámpara interior

- Este aparato cuenta con una luz interna que se enciende y se apaga al abrir y cerrar la puerta.
- La bombilla de este aparato no es apta para iluminar la casa.
- Para cambiar la bombilla, póngase en contacto con el centro de servicio técnico.

1.5 Desecho**ADVERTENCIA**

Existe riesgo de lesiones o asfixia.

- Desconecte el aparato de la red.
- Corte el cable de conexión a la red y deséchelo.
- Retire el pestillo de la puerta para evitar que los niños y las mascotas queden encerrados en el aparato.

2. DESCRIPCIÓN DEL PRODUCTO

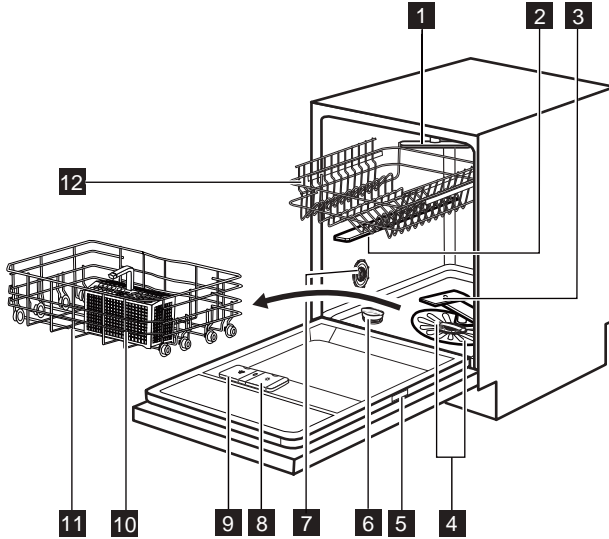

- | | |
|------------------------------------|---------------------------------------|
| 1 Brazo aspersor del techo | 7 Selector de dureza del agua |
| 2 Brazo aspersor intermedio | 8 Dosificador de abrillantador |
| 3 Brazo aspersor inferior | 9 Dosificador de detergente |
| 4 Filtros | 10 Cesto para cubiertos |
| 5 Placa de características | 11 Cesto inferior |
| 6 Depósito de sal | 12 Cesto superior |

2.1 Time Beam

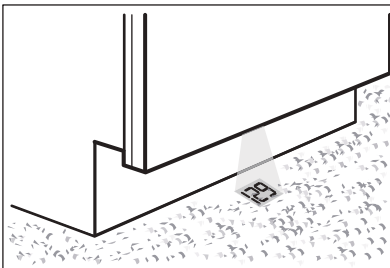

Time Beam es un haz luminoso que muestra, en el suelo de la cocina:

- La duración del programa. Disminuye a intervalos de un minuto.
- El final del programa (**0:00**).
- El tiempo del inicio diferido. Disminuye a intervalos de una hora (24 h, 23 h...).
- Códigos de alarma.

3. PANEL DE MANDOS

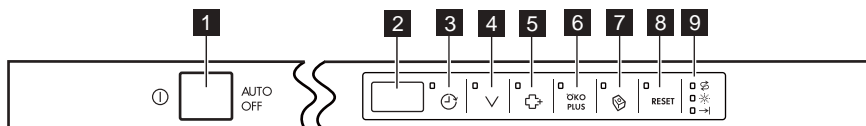

1 Tecla de encendido/apagado

2 Pantalla

3 Placa táctil **Delay**

4 Placa táctil **Program**

5 Placa táctil **ExtraHygiene**

6 Placa táctil **ÖKO PLUS**

7 Placa táctil **Multitab**



8 Placa táctil **RESET**

9 Indicadores

Indicadores	Descripción
	Indicador de sal. Siempre está apagado mientras el programa está en funcionamiento.
	Indicador de abrillantador. Siempre está apagado mientras el programa está en funcionamiento.
	Indicador de fin.

4. PROGRAMAS



Fases del	Grado de suciedad Tipo de carga	Fases del programa	Opciones
1 AUTO 45°-70° ¹⁾	Todo Vajilla, cubiertos, cacerolas y sartenes	Prelavado Lavado 45 °C o 70 °C Aclarados Secado	ÖKO PLUS ExtraHygiene
2 PRO 70° ²⁾	Suciedad intensa Vajilla, cubiertos, cacerolas y sartenes	Prelavado Lavado 70 °C Aclarados Secado	ÖKO PLUS
3 Extra SILENT 50° ³⁾	Suciedad normal Vajilla y cubiertos	Prelavado Lavado 50 °C Aclarados Secado	
4 Quick 30MIN 60° ⁴⁾	Suciedad reciente Vajilla y cubiertos	Lavado 60 °C Aclarado	ExtraHygiene
5 ECO 50° ⁵⁾	Suciedad normal Vajilla y cubiertos	Prelavado Lavado 50 °C Aclarados Secado	ÖKO PLUS ExtraHygiene

Fases del	Grado de suciedad Tipo de carga	Fases del programa	Opciones
6 Quick 50MIN 55°	Suciedad normal Vajilla y cubiertos	Lavado 55 °C Aclarados	ExtraHygiene
7  45°	Suciedad normal o ligera Vajilla y cristalería finas	Lavado 45 °C Aclarados Secado	ÖKO PLUS
8   6)	Todo	Prelavado	

- 1) El aparato detecta el tipo de suciedad y la cantidad de objetos que hay en los cestos. Ajusta automáticamente la temperatura y la cantidad del agua, el consumo de energía y la duración del programa.
- 2) Este programa tiene una fase de aclarado a alta temperatura para obtener resultados más higiénicos. Durante la fase de aclarado, la temperatura se mantiene a 70 °C durante al menos 10 minutos.
- 3) Es el programa de lavado más silencioso. La bomba funciona a muy baja velocidad para reducir el nivel de ruido. Debido a la baja velocidad, el programa es largo.
- 4) Con este programa puede lavar una carga con suciedad reciente. Ofrece buenos resultados de lavado en poco tiempo.
- 5) Con este programa se consigue el uso más eficaz del agua y consumo de energía para vajillas y cubiertos con suciedad normal. (Este es el programa estándar para institutos de pruebas.)
- 6) Utilice este programa para aclarar rápidamente la vajilla. De esta forma se evita que los restos de comida se adhieran a la vajilla y se eliminan los malos olores del aparato. No utilice detergente con este programa.

Valores de consumo

Programa 1)	Duración (min)	Energía (kWh)	Agua (l)
1 AUTO 45°-70°	90 - 160	0.9 - 1.7	8 - 15
2 PRO 70°	150 - 160	1.4 - 1.6	13 - 15
3 Extra SILENT 50°	200 - 220	1.1 - 1.2	9 - 11
4 Quick 30MIN 60°	30	0.8	9

Programa 1)	Duración (min)	Energía (kWh)	Agua (l)
5 ECO 50°	173	1.03	10
6 Quick 50MIN 55°	50 - 60	1.0 - 1.1	10 - 11
7  45°	70 - 80	0.8 - 0.9	11 - 12
8 	14	0.1	4

1) La presión y temperatura del agua, las variaciones del suministro de energía, las opciones y la cantidad de platos pueden alterar los valores.

Información para los institutos de pruebas

Para obtener toda la información necesaria para la prueba de rendimiento, envíe un correo electrónico a:

info.test@dishwasher-production.com

Anote el número de producto (PNC) que aparece en la placa de características.

5. OPCIONES



Active o desactive las opciones antes de poner en marcha un programa. No es posible activar ni desactivar las opciones con el programa en marcha.



Si se ajustan una o varias opciones, asegúrese de que los indicadores correspondientes están encendidos antes de que empiece el programa.

5.1 Multitab

Seleccione esta opción únicamente si utiliza pastillas de detergente combinado.

Esta opción desactiva el uso de abrillantador y sal. Los indicadores correspondientes permanecen apagados.

La duración del programa puede aumentar.

Cómo activar la opción Multitab

1. Pulse **Multitab**: se enciende el indicador correspondiente.

Si deja de usar pastillas de detergente combinado, siga estos pasos antes de empezar a utilizar por separado detergente, abrillantador y sal para lavavajillas:

1. Ajuste el descalcificador de agua en el nivel más alto.
2. Asegúrese de llenar el depósito de sal y el dosificador de abrillantador.
3. Inicie el programa más corto con una fase de aclarado, sin detergente y sin platos.
4. Ajuste el descalcificador de agua en función de la dureza del agua de su zona.
5. Ajuste la cantidad de abrillantador.

5.2 ExtraHigiene

Con esta opción, obtendrá resultados más higiénicos. Durante la fase de aclarado, la temperatura se mantiene a 70 °C durante al menos 10 minutos.

Cómo activar la opción ExtraHigiene

1. Pulse **ExtraHigiene**. Se enciende el indicador correspondiente. En la pantalla se puede ver la actualización de la duración del programa.

- En la pantalla aparece el ajuste actual de las señales acústicas.

1b	On
0b	Off

5.3 ÖKO PLUS

Esta opción reduce la temperatura en la última fase de aclarado.

El uso de esta opción disminuye el consumo energético (hasta un 25%) y la duración del programa.

Los platos pueden quedar mojados al final del programa.

4. Pulse la placa táctil **(5)** para cambiar el ajuste.
5. Pulse la tecla de encendido/apagado para apagar el aparato y confirmar el ajuste.

5.4 Señales acústicas

Las señales acústicas se producen en estas situaciones:

- El programa se termina.
- El nivel del descalcificador se ajusta electrónicamente.
- Se ha producido algún fallo en el aparato.



Ajuste de fábrica: Encendido.
Es posible desactivar las señales acústicas.

5.5 Ajuste del color de Time Beam

Hay disponibles nueve colores para el haz luminoso. Puede cambiar el color o desactivarlo.

Desactivación de las señales acústicas

1. Pulse la tecla de encendido/apagado para encender el aparato. Asegúrese de que el aparato se encuentra en modo de ajuste; consulte "Ajuste e inicio de un programa".
2. Mantenga pulsadas las placas táctiles **(4)** y **(5)** al mismo tiempo hasta que parpadeen las placas táctiles **(3)**, **(4)**, **(5)** y **(6)**.
3. Pulse la placa táctil **(5)**.
 - Los indicadores luminosos de las placas táctiles **(3)**, **(4)** y **(6)** se apagan.
 - El indicador luminoso de la placa táctil **(5)** continúa parpadeando.

1. Pulse la tecla de encendido/apagado para encender el aparato. Asegúrese de que el aparato se encuentra en modo de ajuste; consulte "Ajuste e inicio de un programa".
2. Mantenga pulsadas las placas táctiles **(4)** y **(5)** al mismo tiempo hasta que comiencen a parpadear las placas táctiles **(3)**, **(4)**, **(5)** y **(6)**.
3. Pulse la placa táctil **(6)**.
 - Los indicadores luminosos de las placas táctiles **(3)**, **(4)** y **(5)** se apagan.
 - El indicador luminoso de la placa táctil **(6)** continúa parpadeando.
 - La pantalla muestra un número y la letra **C**. Cada número está vinculado a un color (**0C** = Time Beam desactivado).
4. Pulse la placa táctil **(6)** repetidamente para cambiar el color.
5. Pulse la tecla de encendido/apagado para apagar el aparato y confirmar el ajuste.

6. ANTES DEL PRIMER USO

1. Asegúrese de que el ajuste del descalcificador coincide con la dureza del agua de su zona. De no ser así, ajuste el descalcificador de agua.

Póngase en contacto con las autoridades correspondientes para conocer la dureza del agua de su zona.

2. Llene el depósito de sal.

3. Llene el dosificador de abrillantador.
4. Abra la llave de paso.
5. El interior del aparato puede tener restos. Inicie un programa para eliminarlos. No utilice detergente ni cargue los cestos.

6.1 Ajuste del descalcificador de agua

Dureza del agua				Ajuste del descalcificador de agua	
Grados alemanes (°dH)	Grados franceses (°fH)	mmol/l	Grados Clark	Manual	Electrónico
47 - 50	84 - 90	8.4 - 9.0	58 - 63	2 1)	10
43 - 46	76 - 83	7.6 - 8.3	53 - 57	2 1)	9
37 - 42	65 - 75	6.5 - 7.5	46 - 52	2 1)	8
29 - 36	51 - 64	5.1 - 6.4	36 - 45	2 1)	7
23 - 28	40 - 50	4.0 - 5.0	28 - 35	2 1)	6
19 - 22	33 - 39	3.3 - 3.9	23 - 27	2 1)	5 1)
15 - 18	26 - 32	2.6 - 3.2	18 - 22	1	4
11 - 14	19 - 25	1.9 - 2.5	13 - 17	1	3
4 - 10	7 - 18	0.7 - 1.8	5 - 12	1	2
< 4	< 7	< 0.7	< 5	1 2)	1 2)

1) Posición de fábrica.

2) No utilice sal en este nivel.



El descalcificador de agua se debe ajustar manual y electrónicamente.

Ajuste manual

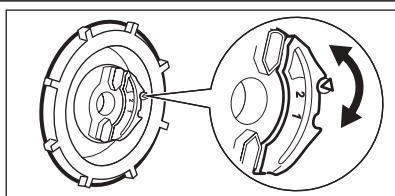

Coloque el selector de dureza del agua en la posición 1 o 2.

Ajuste electrónico

1. Pulse la tecla de encendido/apagado para encender el aparato. Asegúrese de que el aparato se encuentra en modo de ajuste; consulte "Ajuste e inicio de un programa".
2. Mantenga pulsadas las placas táctiles (4) y (5) al mismo tiempo hasta que parpadeen las placas táctiles (3), (4), (5) y (6).
3. Pulse la placa táctil (3).

- Los indicadores luminosos de las placas táctiles (4), (5) y (6) se apagan.
- El indicador luminoso de la placa táctil (3) continúa parpadeando.
- Las señales acústicas funcionan de la siguiente manera: cinco señales acústicas intermitentes = nivel 5.

- En la pantalla aparece el ajuste actual del descalcificador, p. ej., **5 L** = nivel 5.

4. Pulse la placa táctil (3) repetidamente para cambiar el ajuste.
5. Pulse la tecla de encendido/apagado para apagar el aparato y confirmar el ajuste.

6.2 Llenar el depósito de sal

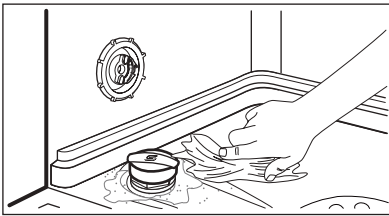
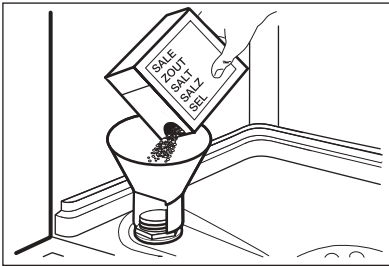

1. Abra el depósito de sal girando la tapa hacia la izquierda.
2. Vierta un litro de agua en el depósito de sal (sólo la primera vez).
3. Llene el depósito con sal para lavavajillas.
4. Elimine los restos de sal que puedan haber quedado en la entrada del depósito.
5. Cierre el depósito girando la tapa hacia la derecha.



PRECAUCIÓN

El agua y la sal pueden salirse del depósito de sal cuando lo llena. Riesgo de corrosión. Para evitarlo, después de llenar el depósito, inicie un programa.

6.3 Llenado del distribuidor de abrillantador

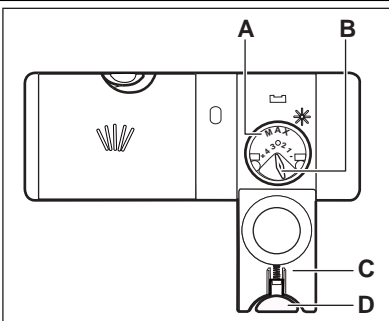

1. Pulse el botón de apertura (D) para abrir la tapa (C).
2. Llene el dosificador de abrillantador (A) hasta la marca "max" como máximo.
3. Limpie las salpicaduras de abrillantador con un paño absorbente para evitar que se forme demasiada espuma.
4. Cierre la tapa. Asegúrese de que el botón de apertura se encaja en su sitio.



Puede girar el selector de la cantidad (B) entre la posición 1 (menor cantidad) y la posición 4 (mayor cantidad).

7. USO DIARIO

1. Abra la llave de paso.
2. Pulse la tecla de encendido/apagado para encender el aparato. Asegúrese de que el aparato se encuentra en modo de ajuste; consulte "Ajuste e inicio de un programa".
 - Si el indicador de sal está encendido, llene el depósito.
 - Si el indicador de abrillantador está encendido, llene el dosificador de abrillantador.
3. Cargue los cestos.
4. Añada el detergente.
 - Si utiliza pastillas de detergente combinado, active la opción Multitab.
5. Ajuste e inicie el programa adecuado para el tipo de carga y el grado de suciedad.

7.1 Uso del detergente

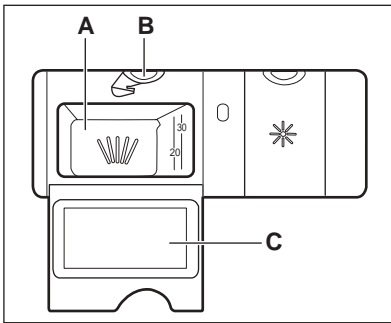

1. Pulse el botón de apertura (**B**) para abrir la tapa (**C**).
2. Coloque el detergente en el compartimento (**A**).
3. Si el programa tiene una fase de prelavado, inserte una pequeña cantidad de detergente en la parte interior de la puerta del aparato.
4. Si utiliza pastillas de detergente, coloque la pastilla en el compartimento (**A**).
5. Cierre la tapa. Asegúrese de que el botón de apertura se encaja en su sitio.

7.2 Ajuste e inicio de un programa

Modalidad de ajuste

Para algunas configuraciones, es necesario que el aparato se encuentre en modo de ajuste.

Pulse la tecla de encendido/apagado para encender el aparato. El aparato se encuentra en modo de ajuste cuando la pantalla muestra 2 barras de estado horizontales. Si el panel de control no muestra esta condición, pulse **RESET**.

Inicio de un programa sin inicio diferido

1. Abra la llave de paso.
2. Pulse la tecla de encendido/apagado para encender el aparato. Asegúrese de que el aparato se encuentra en modo de ajuste.

3. Pulse **Program** repetidamente hasta que vea en la pantalla el número del programa que desea ajustar. El número de programa parpadea. Si lo desea, puede ajustar las opciones.
4. Cierre la puerta del aparato; el programa se inicia. La duración del programa empieza a disminuir en intervalos de 1 minuto.

Inicio de un programa con inicio diferido

1. Ajuste el programa.
2. Pulse repetidamente **Delay** hasta que la pantalla muestre el tiempo de retardo que desee ajustar (entre 1 y 24 horas).
 - El tiempo de inicio diferido parpadea en la pantalla.
 - Se enciende el indicador Delay.
3. Cierre la puerta del aparato. La cuenta atrás se inicia.

- El programa se pone en marcha cuando termina la cuenta atrás.

Apertura de la puerta mientras está funcionando el aparato

Si abre la puerta, se detiene el aparato. Cuando cierre la puerta, el aparato continuará a partir del punto de interrupción.

Cancelación del inicio diferido mientras está en curso la cuenta atrás

Si se cancela el inicio diferido, también se cancela el programa.

1. Pulse **RESET**. En la pantalla aparecen 2 barras de estado horizontales.
2. Vuelva a ajustar el programa.

Cancelación de un programa

1. Pulse **RESET**. En la pantalla aparecen 2 barras de estado horizontales.



Compruebe que hay detergente en el dosificador antes de iniciar un nuevo programa.

Al finalizar el programa

La pantalla muestra 0 y el indicador de fin de programa se enciende.

1. Pulse la tecla de encendido/apagado para apagar el aparato.
2. Cierre la llave de paso.



Si no pulsa la tecla de encendido/apagado, la función AUTO OFF desactivará automáticamente el aparato unos minutos después de haber finalizado el programa. Esto ayuda a reducir el consumo de energía.

Importante

- Deje enfriar la vajilla antes de retirarla del aparato. Los platos calientes son sensibles a los golpes.
- Vacíe primero el cesto inferior y, a continuación, el superior.
- Puede haber restos de agua en los laterales y en la puerta del aparato. El acero inoxidable se enfría con mayor rapidez que los platos.

8. CONSEJOS

8.1 descalcificador de agua

El agua dura contiene gran cantidad de minerales que pueden dañar el aparato y provocar resultados de lavado no satisfactorios. El descalcificador de agua neutraliza estos minerales.

La sal para lavavajillas mantiene el descalcificador limpio y en buen estado. Es muy importante ajustar el nivel de descalcificador. De esta forma se asegura de que el descalcificador utilice la cantidad correcta de sal y agua.

8.2 Utilización de sal, abrillantador y detergente

- Utilice únicamente sal, abrillantador y detergente para el lavavajillas. El aparato podría dañarse con otros productos.



No utilice más cantidad de detergente que la recomendada. Consulte las instrucciones del envase del detergente.

- El abrillantador ayuda a secar la vajilla sin dejar rayas ni manchas durante la última fase de aclarado.
- Las pastillas de detergente combinado contienen detergente, abrillantador y otros productos añadidos. Compruebe que las pastillas son adecuadas para la dureza del agua de su zona. Consulte las instrucciones del paquete de los productos.
- Las pastillas de detergente no se disuelven completamente con programas cortos. Para evitar restos de detergente en la vajilla, se recomienda usar pastillas de detergente con los programas largos.

8.3 Carga de los cestos



Consulte el folleto suministrado con ejemplos de carga de los cestos.

- Utilice el aparato exclusivamente para lavar utensilios aptos para lavavajillas.
- No coloque en el aparato utensilios de madera, cuerno, aluminio, peltre o cobre.
- No coloque en el aparato objetos que puedan absorber agua (esponjas, paños de limpieza, etc.).
- Elimine los restos de comida de los platos.
- Para eliminar fácilmente los restos de comida, remoje las cacerolas y sartenes en agua antes de colocarlas en el aparato.
- Coloque los objetos huecos (por ejemplo, tazas, vasos, cazuelas) boca abajo.
- Asegúrese de que los cubiertos y los platos no se adhieran entre sí. Mezcle las cucharas con otros cubiertos.
- Asegúrese de que los vasos no choquen entre sí
- Coloque los objetos pequeños en el cesto de cubiertos.

- Coloque los objetos ligeros en el cesto superior. Asegúrese de que no se mueven.
- Antes de iniciar un programa, compruebe que los brazos aspersores giran sin obstrucción.

8.4 Antes del inicio de un programa

Compruebe que:

- Los filtros están limpios y bien instalados.
- Los brazos aspersores no están obstruidos.
- La posición de los objetos en los cestos es correcta.
- El programa es adecuado para el tipo de carga y el grado de suciedad.
- Se utiliza la cantidad correcta de detergente.
- Hay abrillantador y sal para lavavajillas (a menos que utilice pastillas de detergente combinado).
- La tapa del depósito de sal está apretada.

9. MANTENIMIENTO Y LIMPIEZA



ADVERTENCIA

Antes de proceder con el mantenimiento, apague el aparato y desconecte el enchufe de la red.



Los filtros sucios y los brazos aspersores obstruidos reducen la calidad del lavado. Revíselos periódicamente y, si es necesario, límpielos.

9.1 Limpieza de los filtros

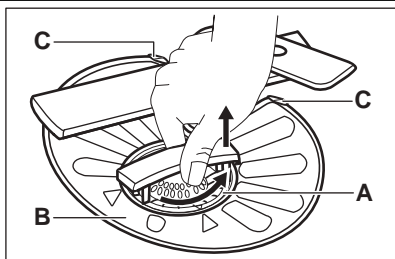

1. Gire el filtro (A) hacia la izquierda y extráigalo.

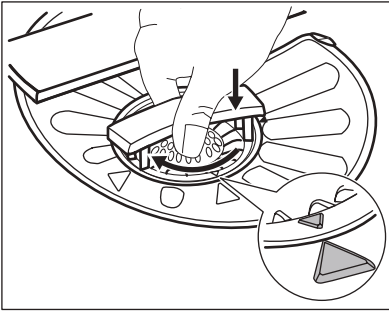
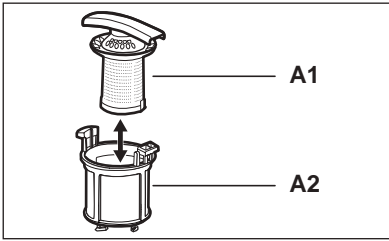

2. Para desmontar el filtro (A), separe (A1) y (A2).
3. Extraiga el filtro (B).
4. Lave los filtros con agua.
5. Antes de volver a colocar el filtro (B), asegúrese de que no queden restos de comida ni suciedad en el borde del sumidero o alrededor del mismo.
6. Asegúrese de que el filtro (B) esté correctamente colocado bajo las 2 guías (C).
7. Monte el filtro (A) y vuelva a colocarlo en el filtro (B). Gírelo hacia la derecha hasta que encaje.



Una posición incorrecta de los filtros puede dañar el aparato y provocar resultados de lavado no satisfactorios.

9.2 Limpieza de los brazos aspersores

No retire los brazos aspersores. Si los orificios de los brazos aspersores se taponan, retire la suciedad restante con un objeto afilado.

9.3 Limpieza del exterior

Limpie el aparato con un paño suave humedecido. Utilice sólo detergentes neutros. No utilice productos abrasivos, estropajos duros ni disolventes.

9.4 Limpieza del interior

Si normalmente utiliza programas de corta duración, estos pueden dejar depósitos de grasa y sarro en el interior del aparato. Para evitarlo, se recomienda utilizar programas de larga duración al menos dos veces al mes.

10. SOLUCIÓN DE PROBLEMAS

El aparato no se pone en marcha ni se detiene durante el funcionamiento. Antes de ponerse en contacto con el servicio técnico, consulte la información siguiente para solucionar el problema. **Algunos fallos de funcionamiento se indican en la pantalla con un código de alarma:**

- **,10** - El aparato no carga agua.

- **,20** - El aparato no desagua.
- **,30** - El dispositivo anti inundación se ha puesto en marcha.



ADVERTENCIA

Apague el aparato antes de realizar las comprobaciones.

Problema	Posible solución
No se puede encender el aparato.	Asegúrese de que el enchufe está conectado a la toma de corriente.
	Asegúrese de que no hay ningún fusible dañado en la caja de fusibles.
El programa no se pone en marcha.	Asegúrese de que la puerta del aparato está cerrada.
	Si se ha ajustado el inicio diferido, cancele el ajuste o espere hasta el final de la cuenta atrás.
El aparato no carga agua.	Compruebe que el grifo está abierto.
	Asegúrese de que la presión del agua no sea demasiado baja. Solicite información a la compañía local de suministro de agua.
	Compruebe que el grifo no esté obstruido.
	Asegúrese de que el filtro de la manguera de entrada no está obstruido.
	Asegúrese de que la manguera de entrada no esté doblada ni retorcida.
El aparato no desagua.	Compruebe que el desagüe no esté obstruido.
	Asegúrese de que el tubo de desagüe no esté doblado ni retorcido.
El dispositivo anti inundación se ha puesto en marcha.	Cierre el grifo y póngase en contacto con el servicio técnico.

Una vez finalizada la revisión, encienda el aparato. El programa continuará a partir del punto en que se haya interrumpido.

Si el problema se vuelve a producir, póngase en contacto con el servicio técnico.

Si la pantalla muestra otros códigos de alarma, diríjase al servicio técnico.

10.1 Los resultados del lavado y el secado no son satisfactorios

Se ven rayas o películas azuladas en vasos y platos

- La dosificación del abrillantador es demasiado alta. Ajuste el selector de abrillantador en la posición más baja.
- La cantidad de detergente es demasiada.

Manchas y gotas de agua en vajilla y cristalería

- La dosificación del abrillantador es insuficiente. Ajuste el selector de abrillantador en una posición más alta.
- La calidad del detergente podría ser la causa.

La vajilla está mojada

- El programa no tiene una fase de secado o la tiene con una temperatura baja.
- El dosificador de abrillantador está vacío.
- La calidad del abrillantador podría ser la causa.
- La calidad de las pastillas de detergente combinado podría ser la causa. Pruebe con una marca diferente o active el dosificador del abrillantador y utilice éste junto con las pastillas de detergente combinado.



Consulte otras posibles causas en "CONSEJOS".

10.2 Cómo activar el dosificador de abrillantador

La activación del dosificador del abrillantador se produce solo con la opción multitab activada.

1. Pulse la tecla de encendido/apagado para encender el aparato. Asegúrese de que el aparato se encuentra en modo de ajuste; consulte "Ajuste e inicio de un programa".
2. Mantenga pulsadas las placas táctiles (4) y (5) al mismo tiempo hasta que comiencen a parpadear las placas táctiles (3), (4), (5) y (6).
3. Pulse la placa táctil (4).

- Los indicadores luminosos de las placas táctiles (3), (5) y (6) se apagan.
- El indicador luminoso de la placa táctil (4) continúa parpadeando.
- La pantalla muestra el ajuste actual del dosificador de abrillantador.

<i>0d</i>	Off
<i>1d</i>	On

4. Pulse la placa táctil (4) para cambiar el ajuste.
5. Pulse la tecla de encendido/apagado para apagar el aparato y confirmar el ajuste.
6. Ajuste la cantidad de abrillantador.
7. Llene el dosificador de abrillantador.

11. INFORMACIÓN TÉCNICA

Medidas	Ancho / Alto / Fondo (mm)	596 / 818 - 898 / 550
Conexión eléctrica	Consulte la placa de características.	
	Voltaje	220-240 V
	Frecuencia	50 Hz
Presión del suministro de agua	Mín. / máx. (bares / MPa)	(0.5 / 0.05) / (8 / 0.8)
Suministro de agua ¹⁾	Agua fría o caliente ²⁾	máx. 60 °C
Capacidad	Cubiertos	12
Consumo de potencia	Modo encendido	0.10 W
	Modo apagado	0.10 W

1) Conecte la manguera de entrada de agua a un grifo con rosca de 3/4 pulgadas.

2) Si el agua caliente procede de fuentes de energía alternativas (por ejemplo, paneles solares, energía eólica), utilice la toma de agua caliente para reducir el consumo de energía.

12. ASPECTOS MEDIOAMBIENTALES

Recicle los materiales con el símbolo ♻️. Coloque el material de embalaje en los contenedores adecuados para su reciclaje.

Ayude a proteger el medio ambiente y la salud pública, así como a reciclar residuos de aparatos eléctricos y electrónicos. No deseche los aparatos marcados con el símbolo ♻️

junto con los residuos domésticos.
Lleve el producto a su centro de

reciclaje local o póngase en contacto
con su oficina municipal.

www.aeg.com/shop



117931782-A-112013

