

Favorit 99000I

Istruzioni per l'uso
Manual de instruções
Manual de instrucciones

Lavastoviglie
Máquina de lavar loiça
Lavavajillas

Grazie per aver scelto uno dei nostri prodotti di qualità.

Per garantire il funzionamento ottimale e regolare dell'apparecchio, la preghiamo di leggere attentamente questo manuale d'istruzioni. In tal modo potrà eseguire ogni operazione alla perfezione e con la massima efficienza. Le consigliamo inoltre di conservare il manuale in un luogo sicuro, affinché possa consultarlo ogni volta che ne avrà bisogno. Infine, qualora l'apparecchio cambiasse proprietario, non dimentichi di consegnargli il presente manuale.

Le auguriamo di trarre la massima soddisfazione dal suo nuovo acquisto.

Indice

Istruzioni d'uso	3	Uso del detersivo	12
Informazioni per la sicurezza	3	Uso del brillantante	13
Sicurezza dei bambini e delle persone con problemi	3	Regolare il dosaggio del brillantante	13
Norme di sicurezza generali	3	Uso di pastiglie combinate	13
Uso dell'apparecchiatura	3	Sistemazione di posate e stoviglie	14
Pulizia e cura	4	Suggerimenti	14
Installazione	4	Supporti per bicchieri da birra	15
Precauzioni antigelo	4	Programmi di lavaggio	16
Collegamento dell'acqua	4	Selezione e avvio di un programma di lavaggio	17
Collegamento elettrico	5	Selezione ed avvio di un programma di lavaggio	17
Luce interna	6	Interruzione del programma di lavaggio	18
Centro assistenza	6	Come annullare un programma di lavaggio od un avvio ritardato	18
Smaltimento dell'apparecchiatura	6	Al termine del programma di lavaggio	18
Descrizione del prodotto	7	Togliere il carico	19
Pannello dei comandi	7	Pulizia e cura	19
Tasti di scorrimento	8	Rimuovere e pulire i filtri	19
Tasto Opzioni	8	Pulire i mulinelli	20
Tasto Annulla	8	Pulire le superfici esterne	20
Tasto OK/Avvio	8	Cosa fare se...	20
Menu Opzioni	8	I risultati del lavaggio e dell'asciugatura non sono soddisfacenti	22
Display	9	Come attivare l'erogazione del brillantante	23
Preparazione al primo utilizzo	10	Dati tecnici	23
Prima accensione - impostazione della lingua del display	10	Considerazioni ambientali	24
Regolazione del decalcificatore dell'acqua	10		
Impostazione manuale	11		
Regolazione elettronica	11		
Uso del sale per lavastoviglie	12		
Uso del detersivo e del brillantante	12		

Istruzioni d'uso



Informazioni per la sicurezza

Leggere attentamente il presente libretto di istruzioni prima dell'installazione e dell'uso:

- Per la vostra sicurezza personale e delle vostre cose.
- Per il rispetto dell'ambiente,
- Per il buon funzionamento dell'apparecchiatura.

Conservare sempre le presenti istruzioni assieme alla lavastoviglie, anche in caso di trasferimento o di vendita.

Il costruttore non risponde di danni da ascrivere a un'installazione e uso non corretti.

Sicurezza dei bambini e delle persone con problemi

- Non permettere alle persone, compresi i bambini, con capacità fisiche, sensoriali o mentali ridotte, o con mancanza di esperienza e conoscenza di utilizzare l'apparecchio, a meno che tale utilizzo non avvenga sotto la supervisione o la guida di una persona responsabile della loro sicurezza.
- Tenere i materiali di imballaggio al di fuori della portata dei bambini. Vi è il rischio di soffocamento o lesioni.
- Conservare i detersivi in un luogo sicuro. Non permettere ai bambini di toccare i detersivi.
- Tenere lontani i bambini ed i piccoli animali domestici dall'apparecchiatura quando lo sportello è aperto.

Norme di sicurezza generali

- Non apportare modifiche alle specifiche dell'apparecchio. Vi è il rischio di ferirsi o danneggiare l'apparecchiatura.
- Per evitare ustioni a occhi, bocca e gola, seguire le istruzioni di sicurezza del produttore del detersivo per lavastoviglie.
- Non bere l'acqua dell'apparecchiatura. Residui di detersivo possono rimanere nell'apparecchio.
- Dopo aver caricato o scaricato l'apparecchiatura, chiudere sempre lo sportello per evitare lesioni o che qualcuno cada sullo sportello aperto.
- Non sedersi o salire sullo sportello aperto.

Uso dell'apparecchiatura

- Questa apparecchiatura è destinata solo all'uso domestico. Non utilizzarla a fini commerciali o industriali o per altri scopi.
- Non utilizzarla per scopi diversi da quelli per cui è stata progettata. Si eviteranno lesioni a persone e danni alle cose.
- Utilizzare l'apparecchiatura solo per lavare utensili idonei alla lavastoviglie.
- Non mettere prodotti infiammabili o oggetti intrisi di prodotti infiammabili dentro o vicino all'apparecchiatura. Vi è il rischio di esplosione o incendio.
- Mettere i coltelli e gli altri utensili appuntiti nel cestello delle posate con la punta rivolta verso il basso, altrimenti sistemarli orizzontalmente nel cestello superiore o nell'apposito cestello porta coltelli (non tutti i modelli dispongono del cestello porta coltelli).
- Usare solo prodotti specifici per lavastoviglie (detersivo, sale, brillantante).

- Altri tipi di sale possono danneggiare il decalcificatore dell'acqua.
- Riempire di sale l'apparecchiatura prima di iniziare un programma di lavaggio. La presenza di grani di sale o acqua salata può causare corrosione o praticare un foro sul fondo dell'apparecchiatura.
- Non introdurre nella vaschetta del brillantante altre sostanze (ad es. detersivi per lavastoviglie, detersivi liquidi). Ciò potrebbe danneggiare l'apparecchiatura.
- Prima di avviare un programma di lavaggio, assicurarsi che i mulinelli possano ruotare liberamente.
- Se si apre lo sportello mentre l'apparecchio è in funzione, può fuoriuscire vapore caldo. Vi è il rischio di scottature.
- Non togliere gli utensili dall'apparecchiatura prima della fine del ciclo completo.

Pulizia e cura

- Prima di eseguire qualunque intervento di manutenzione, spegnere l'apparecchiatura ed estrarre la spina dalla presa.
- Non usare prodotti infiammabili o che possono causare corrosione.
- Non usare la lavastoviglie senza i filtri. Controllare che i filtri siano stati installati correttamente. Un'installazione non corretta dei filtri influisce negativamente sui risultati del lavaggio e può danneggiare l'apparecchiatura.
- Non usare acqua spray o vapore per pulire l'apparecchiatura. Vi è il rischio di scosse elettriche o danni all'apparecchiatura.

Installazione

- Accertarsi che l'apparecchiatura non abbia subito dei danni durante il trasporto. Non collegare l'apparecchiatura se è danneggiata. Se necessario, contattare il fornitore.
- Rimuovere tutti i materiali di imballaggio prima dell'uso.
- L'installazione dell'impianto elettrico ed idraulico, la regolazione e la manutenzione dell'apparecchiatura devono essere eseguite solo da personale qualificato, al fine di evitare rischi di danni strutturali o lesioni fisiche.
- Verificare che la spina sia staccata dalla presa elettrica durante l'installazione.
- Non forare le pareti laterali della lavastoviglie per evitare di danneggiare i componenti idraulici ed elettrici.
- **Importante!** Seguire le istruzioni nel modello allegato per:
 - Installare l'apparecchiatura.
 - Montare la porta del mobile da cucina.
 - Collegare l'apparecchio all'alimentazione ed allo scarico.
- Verificare che l'apparecchiatura sia stata installata sotto ed accanto a strutture sicure.

Precauzioni antigelo

- Non collocare l'apparecchio in un luogo in cui la temperatura possa scendere al di sotto di 0°C.
- Il produttore non è responsabile di eventuali danni dovuti al gelo.

Collegamento dell'acqua

- Utilizzare tubi nuovi per il collegamento dell'apparecchiatura all'alimentazione dell'acqua. Non utilizzare tubi usati.

- Non collegare l'apparecchiatura a tubazioni nuove o rimaste inutilizzate per molto tempo. Lasciar scorrere l'acqua per alcuni minuti prima di collegare il tubo di carico dell'acqua.
- Accertarsi di non schiacciare o danneggiare i tubi idraulici quando si installa l'apparecchiatura.
- Per evitare perdite, assicurarsi che gli accoppiamenti siano serrati a fondo.
- La prima volta che si usa la lavastoviglie, accertarsi che non vi siano perdite nei tubi.
- Il tubo di carico ha una doppia parete, un cavo interno di rete ed una valvola di sicurezza. Il tubo di carico dell'acqua è sotto pressione solo durante il passaggio dell'acqua. In caso di una perdita nel tubo di carico dell'acqua, la valvola di sicurezza interrompe il passaggio dell'acqua.
 - Prestare attenzione quando si collega il tubo di carico dell'acqua:
 - Non immergere nell'acqua il tubo di carico o la valvola di sicurezza.
 - Se il tubo di carico o la valvola di sicurezza sono danneggiati, scollegare immediatamente la spina dalla presa elettrica.
 - Rivolgersi al centro assistenza per sostituire il tubo di carico dell'acqua con una valvola di sicurezza.



AVVERTENZA

Pericolo di tensione.

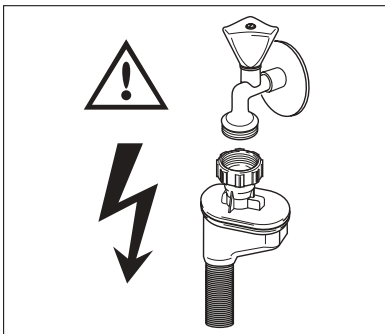

Collegamento elettrico

- L'apparecchiatura deve essere messa a terra.
- Verificare che i dati elettrici riportati sulla targhetta del modello corrispondano a quelli dell'impianto domestico.
- Utilizzare sempre una presa di corrente con contatto a terra correttamente installata.
- Non utilizzare spine o connettori multivie e cavi di prolunga. Vi è il rischio di incendio.
- Non sostituire o cambiare mai il cavo elettrico. Contattare il centro assistenza.
- Accertarsi di non schiacciare o danneggiare la spina ed il cavo di alimentazione dietro l'apparecchiatura.
- Controllare che la presa sia accessibile dopo l'installazione.
- Non tirare il cavo di alimentazione per scollegare l'apparecchio. Sfilare sempre la spina dalla presa di corrente.

Luce interna

Questa lavastoviglie dispone di una luce interna che si accende e si spegne, rispettivamente, quando si apre e si chiude lo sportello.



AVVERTENZA

Radiazioni LED visibili: non guardare direttamente il fascio luminoso.

La lampada LED è di CLASSE 2 conformemente alla IEC 60825-1: 1993 + A1:1997 + A2:2001.

Lunghezza d'onda emessa: 450 nm

Massima potenza di uscita: 548 μ W



Per sostituire la luce interna, contattare il centro assistenza.

Prima di sostituire la luce interna, scollegare la spina dalla presa elettrica.

Centro assistenza

- Le riparazioni o i lavori all'apparecchiatura devono essere svolti esclusivamente da un ingegnere autorizzato. Contattare il centro assistenza.
- Devono essere utilizzati esclusivamente ricambi originali.

Smaltimento dell'apparecchiatura

- Per evitare rischi di danni o lesioni fisiche:
 - Estrarre la spina dalla presa di corrente.
 - Tagliare il cavo di alimentazione e smaltirlo adeguatamente.
 - Rimuovere e smaltire adeguatamente il blocco sportello per evitare che bambini o piccoli animali domestici restino chiusi all'interno dell'apparecchiatura. Vi è il rischio di soffocamento.



AVVERTENZA

I detersivi per lavastoviglie sono pericolosi e possono causare corrosione!

- Se durante l'utilizzo di questi detersivi dovesse verificarsi un incidente, contattare immediatamente il centro antiveneni locale e un medico.
- In caso di ingestione, contattare immediatamente il centro antiveneni locale e un medico.
- In caso di contatto con gli occhi, contattare immediatamente un medico e lavare gli occhi con acqua.
- Tenere tutti i detersivi per lavastoviglie in un luogo sicuro e fuori della portata dei bambini.
- Non lasciare lo sportello dell'apparecchio aperto quando è presente detersivo nell'apposito contenitore.
- Riempire il contenitore del detersivo solo prima di avviare un programma di lavaggio.

Descrizione del prodotto

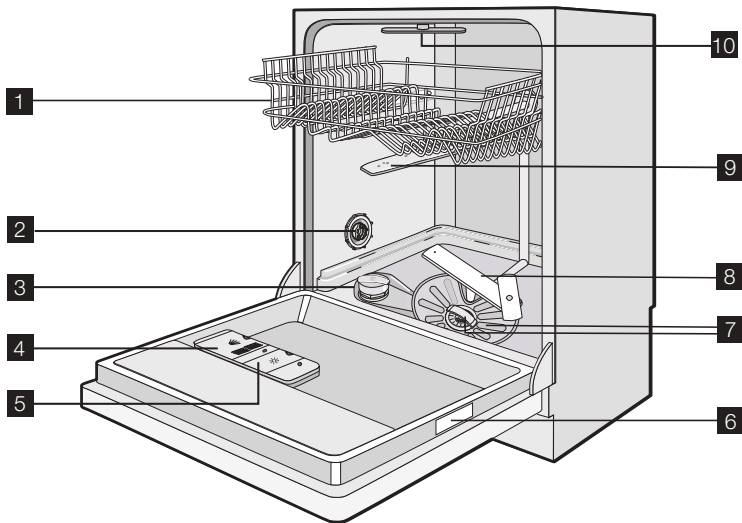

- 1 Cestello superiore
- 2 Selettore durezza dell'acqua
- 3 Contenitore del sale
- 4 Contenitore del detersivo
- 5 Contenitore del brillantante
- 6 Targhetta di identificazione
- 7 Filtri
- 8 Mulinello inferiore
- 9 Mulinello superiore
- 10 Mulinello sul cielo vasca

Pannello dei comandi

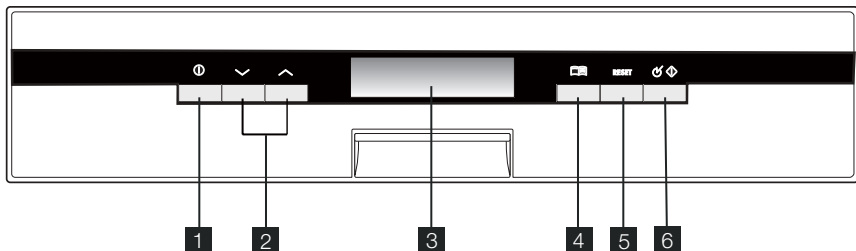

- 1 Tasto On/Off
- 2 Tasti di scorrimento
- 3 Display
- 4 Tasto Opzioni
- 5 Tasto Annulla
- 6 Tasto OK/Avvio



Le informazioni nel display e i segnali acustici facilitano l'utilizzo dell'elettrodomestico.

Tasti di scorrimento

Questi tasti consentono di:

- selezionare un programma di lavaggio nel menu dei programmi di lavaggio,
- selezionare le opzioni nel menu delle opzioni.

Tasto Opzioni

Usare questo tasto per selezionare le opzioni.

Per selezionare un'opzione:

1. Accendere l'apparecchio.
2. Premere il tasto Opzioni: sul display compare il menu delle opzioni disponibili.
3. Premere uno dei tasti di scorrimento per scorrere il menu e selezionare l'opzione desiderata.
4. Premere il tasto OK/Avvio per confermare l'impostazione o accedere a un sottomenu.
5. Premere uno dei tasti di scorrimento per selezionare l'impostazione nel sottomenu.
6. Premere il tasto OK/Avvio per confermare l'impostazione.
7. Premere il tasto Annulla per uscire dal menu.

Tasto Annulla

Questo tasto consente di:

- Annullare un programma di lavaggio od una partenza ritardata. Fare riferimento al capitolo "Selezione ed avvio di un programma di lavaggio".
- Per uscire dal menu Opzioni.

Tasto OK/Avvio

Questo tasto consente di:

- Confermare o memorizzare un'opzione,
- Avviare un programma di lavaggio.

Menu Opzioni



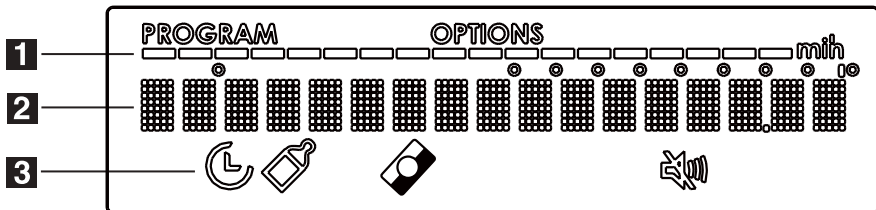

Menu	Sottomenu	Descrizione dell'opzione
PARTENZA TRA		Questa funzione consente di ritardare la partenza del programma di lavaggio con un intervallo tra 1 e 24 ore. Il conto alla rovescia diminuisce con intervalli di 1 ora (24h, 23h, 22h, ecc.).

Menu	Sottomenu	Descrizione dell'opzione
EXTRA HYGIENE	SI NO	Questa funzione assicura un maggior grado di igiene nel lavaggio di stoviglie e bicchieri. Durante l'ultimo risciacquo, la temperatura aumenta fino a 68 °C ed è mantenuta al di sopra di 65 °C per 10 - 14 minuti. Questa funzione è selezionabile con tutti i programmi di lavaggio, ma non è efficace con tutti i programmi. Fare riferimento al capitolo "Programmi di lavaggio"
MULTITAB	SI NO	La funzione Multitab è specifica per l'utilizzo di detersivo in pastiglie. Fare riferimento al capitolo "Funzione Multitab".
IMPOSTAZIONE	LINGUA ITALIANO	È possibile impostare la lingua di visualizzazione del display. Sono disponibili diverse lingue.
	DUREZZA ACQUA	Consente di regolare il decalcificatore dell'acqua. Fare riferimento al capitolo "Impostazione del decalcificatore". Sono disponibili 10 livelli.
	BRILLANTANTE	È possibile attivare/disattivare l'erogatore del brillantante. Impostazione di fabbrica: off.
	VOLUME ALLARME	È possibile regolare il volume dei segnali acustici. Sono disponibili 5 livelli. Livello 0 = volume disattivato.
	LUMINOSITÀ	Consente di aumentare o diminuire l'intensità della luminosità del display. Sono disponibili 10 livelli. Impostazione di fabbrica: livello 10.
	CONTRASTO	Consente di aumentare o diminuire il contrasto del display. Sono disponibili 10 livelli. Impostazione di fabbrica: livello 6.

Display



- 1 Le barrette sul display indicano l'avanzamento del programma di lavaggio.
- 2 Messaggi: i programmi di lavaggio, le funzioni opzionali e le rispettive fasi dei programmi sono visualizzati in questa parte del display.
- 3 Simboli

Simboli	
	PARTENZA TRA - si accende quando è stata impostata la partenza ritardata e mentre è in corso il conto alla rovescia.
	EXTRA HYGIENE - si accende quando la funzione correlata e/o il programma di lavaggio INTENSIV PRO sono impostati.
	MULTITAB - si accende quando questa funzione è stata impostata.
	VOLUME ALLARME - si accende quando i segnali acustici sono disattivati (livello 0).

Preparazione al primo utilizzo

Prima accensione – impostazione della lingua del display

1. Accendere il dispositivo.
2. Quando il display mostra LANGUAGE ENGLISH e la parola ENGLISH lampeggia, è possibile confermare o modificare la lingua.
 - Premere il tasto OK/Avvio per confermare l'impostazione.
 - Premere uno dei tasti di scorrimento per selezionare un'altra lingua, quindi premere il tasto OK/Avvio per confermare.
3. Premere il tasto Annulla per uscire dal menu.

Fare riferimento alle istruzioni per ciascun punto della procedura:

1. Verificare che la regolazione del decalcificatore dell'acqua sia conforme alla durezza dell'acqua locale. Se necessario, regolare il decalcificatore dell'acqua.
2. Riempire il contenitore del sale.
3. Riempire il contenitore del brillantante.
4. Caricare le stoviglie nell'apparecchio.
5. Impostare il programma corretto per il tipo di carico ed il grado di sporco.
6. Inserire un quantitativo corretto di detersivo nell'apposito contenitore.
7. Avviare il programma di lavaggio.

 Se si utilizzano pastiglie di detersivo combinate ("3 in 1", "4 in 1", "5 in 1"), fare riferimento al capitolo "Funzione Multitab".

Regolazione del decalcificatore dell'acqua

Il decalcificatore dell'acqua rimuove i sali ed i minerali presenti nell'acqua della rete idrica, che possono compromettere il buon funzionamento dell'apparecchiatura.

La durezza dell'acqua è misurata in scale equivalenti:

- Gradi tedeschi (dH°).
- Gradi francesi (°TH).

- mmol/l (millimoli per litro, unità di misura internazionale della durezza dell'acqua).
- Gradi Clarke.

Regolare il decalcificatore dell'acqua. Se necessario, contattare l'ente erogatore locale.

Durezza dell'acqua				Regolazione della durezza dell'acqua	
°dH	°TH	mmol/l	Clarke	Manuale	Elettronica
51 - 70	91 - 125	9,1 - 12,5	64 - 88	2 ¹⁾	10
43 - 50	76 - 90	7,6 - 9,0	53 - 63	2 ¹⁾	9
37 - 42	65 - 75	6,5 - 7,5	46 - 52	2 ¹⁾	8
29 - 36	51 - 64	5,1 - 6,4	36 - 45	2 ¹⁾	7
23 - 28	40 - 50	4,0 - 5,0	28 - 35	2 ¹⁾	6
19 - 22	33 - 39	3,3 - 3,9	23 - 27	2 ¹⁾	5 ¹⁾
15 - 18	26 - 32	2,6 - 3,2	18 - 22	1	4
11 - 14	19 - 25	1,9 - 2,5	13 - 17	1	3
4 - 10	7 - 18	0,7 - 1,8	5 - 12	1	2
< 4	< 7	< 0,7	< 5	1 ²⁾	1 ²⁾

1) Impostazione di fabbrica.

2) Non è richiesto l'uso di sale.



Il decalcificatore dell'acqua deve essere regolato manualmente ed elettronicamente.

Impostazione manuale

Ruotare la manopola per la durezza dell'acqua sulla posizione 1 o 2 (fare riferimento alla tabella).

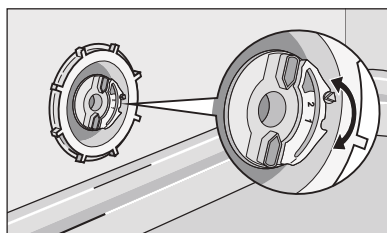

Regolazione elettronica

1. Accedere al menu Opzioni.
2. Selezionare IMPOSTAZIONE .
3. Premere il tasto OK/Avvio per confermare l'impostazione.
4. Selezionare DUREZZA ACQUA .
5. Premere il tasto OK/Avvio per confermare l'impostazione.
6. Usare i tasti di scorrimento per impostare il livello del decalcificatore. Fare riferimento alla tabella per impostare il livello appropriato.
7. Premere il tasto OK/Avvio per confermare l'impostazione.



Se il decalcificatore dell'acqua viene impostato elettronicamente sul livello 1, il messaggio indicatore rimane spento.

Uso del sale per lavastoviglie

Riempire il contenitore del sale procedendo nel modo seguente:

1. Ruotare il tappo in senso antiorario per aprire il contenitore del sale.
2. Versare 1 litro di acqua all'interno del contenitore del sale (solo la prima volta).
3. Riempire il contenitore con il sale servendosi dell'imbuto.
4. Togliere l'eventuale sale rimasto attorno all'apertura del contenitore.
5. Ruotare il tappo in senso orario per chiudere il contenitore del sale.



i È giusto che l'acqua fuoriesca dal contenitore quando si riempie con il sale.

i Quando il contenitore del sale è vuoto, il display mostra un messaggio: **METTI IL SALE**. Il messaggio non viene visualizzato mentre un programma è in corso. Dopo avere riempito il contenitore, il messaggio può rimanere visualizzato ancora per qualche ora. Ciò non compromette il corretto funzionamento dell'apparecchio.

Uso del detersivo e del brillantante

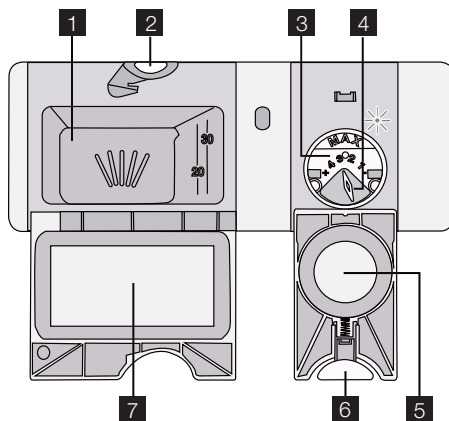

Uso del detersivo

🌿 Per contribuire alla protezione dell'ambiente, non usare una dose di detersivo superiore alla quantità raccomandata. Seguire i dosaggi consigliati dal produttore del detersivo riportati sulla confezione.

Riempire il contenitore del detersivo procedendo nel modo seguente:

1. Premere il tasto di sgancio **2** per aprire il coperchio **7** del contenitore del detersivo.
2. Mettere il detersivo nel contenitore **1**.

3. Se il programma prevede una fase di prelavaggio, mettere una piccola quantità di detersivo nella parte interna dello sportello della lavastoviglie.
4. Se si utilizzano tavolette combinate, inserire la tavoletta nel contenitore **1**.
5. Chiudere il contenitore. Premere il coperchio fino a che non si blocca.

i Detersivi di marca diversa si sciolgono in tempi differenti. Alcune pastiglie combinate non garantiscono ottimi risultati di pulizia nei programmi brevi. Usare programmi di lavaggio lunghi se si utilizzano detersivi in pastiglie, per garantire il completo scioglimento del detersivo.

Uso del brillantante

i Il brillantante permette di asciugare le stoviglie senza strisce o macchie. Il contenitore del brillantante aggiunge automaticamente il brillantante durante l'ultima fase di risciacquo.

Riempire il contenitore del brillantante procedendo nel modo seguente:

1. Premere il tasto di sgancio **6** per aprire il coperchio **5** del contenitore del brillantante.
2. Riempire il contenitore del brillantante **3** con il brillantante. Il simbolo "max" indica il livello massimo.
3. Togliere l'eventuale brillantante fuoriuscito con un panno assorbente per evitare la formazione di schiuma eccessiva durante il lavaggio.
4. Chiudere il contenitore del brillantante. Premere il coperchio fino a che non si blocca.

Regolare il dosaggio del brillantante

Impostazione di fabbrica: posizione 3.

È possibile impostare il livello del brillantante da 1 (dosaggio minore) a 4 (dosaggio maggiore).

Ruotare il selettore del brillantante **4** per aumentare o diminuire il dosaggio.

i Quando il contenitore del brillantante è vuoto, il display mostra un messaggio: METTI IL BRILLANT .

Il messaggio non viene visualizzato mentre un programma è in corso.

Uso di pastiglie combinate

La funzione Multitab è specifica per l'utilizzo di detersivo in pastiglie.

Questi prodotti esercitano una funzione integrata e combinata di detersivo, brillantante e sale. Alcuni tipi di pastiglie possono contenere altri agenti.

Verificare che questi detersivi siano adatti alla durezza dell'acqua del proprio impianto. Fare riferimento alle istruzioni del produttore.

Una volta impostata, la funzione Multitab rimane attiva fino a quando non viene disattivata.

La funzione Multitab disattiva l'erogazione di brillantante e sale.

La funzione Multitab disattiva i messaggi relativi al brillantante ed al sale.

La durata del programma può aumentare se si usa la funzione multitab.

i Selezionare la funzione Multitab prima di avviare un programma di lavaggio. Non è possibile selezionare la funzione Multitab quando un programma è in corso.

Per selezionare la funzione Multitab

- Andare al menu opzioni ed attivare la funzione Multitab. Fare riferimento a "Pannello dei comandi".

Per disattivare la funzione Multitab ed usare separatamente detersivo, sale e brillantante:

1. Andare al menu opzioni e disattivare la funzione Multitab. Fare riferimento a "Pannello dei comandi".
2. Riempire i contenitori del sale e del brillantante.
3. Regolare la durezza dell'acqua sul livello più alto.
4. Eseguire un programma di lavaggio senza piatti.
5. Regolare il decalcificatore dell'acqua in base alla durezza dell'acqua locale.
6. Regolare il dosaggio del brillantante.

Sistemazione di posate e stoviglie



Fare riferimento all'opuscolo "Esempi di carichi ProClean".

Suggerimenti

Non utilizzare l'apparecchiatura per lavare oggetti che possano assorbire acqua (come spugne, panni).

- Prima di caricare posate e piatti, procedere nel modo seguente:
 - Estrarre i residui di alimenti.
 - Ammorbidire le tracce di bruciato nei tegami.
- Mentre si caricano posate e piatti, procedere nel modo seguente:
 - Caricare utensili cavi (per es. tazze, bicchieri e padelle) con l'apertura rivolta verso il basso.
 - Verificare che l'acqua non si fermi nel contenitore o in una sua parte concava.
 - Verificare che posate e piatti non si tocchino reciprocamente.
 - Verificare che i bicchieri non si tocchino l'un l'altro.
 - Disporre gli oggetti piccoli nel cestello delle posate.
 - Mischiare i cucchiai ad altre posate per impedire che si tocchino reciprocamente.
 - Disporre gli oggetti in modo che l'acqua raggiunga tutte le superfici.
- Le stoviglie in plastica ed i tegami in materiale antiaderente tendono a trattenere maggiormente le gocce d'acqua.
- Sistemare gli oggetti leggeri nel cestello superiore, in modo tale che non possano muoversi.

Supporti per bicchieri da birra

Questi speciali supporti assicurano la stabilità dei bicchieri da birra.

Se non li si utilizzano, è possibile:

- ripiegarli,
- toglierli insieme al supporto.

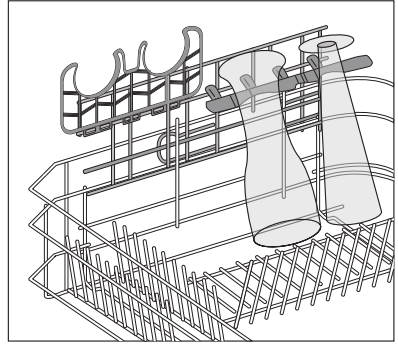

Togliere i supporti per i bicchieri da birra e spingere il supporto verso il lato posteriore per rimuoverlo.

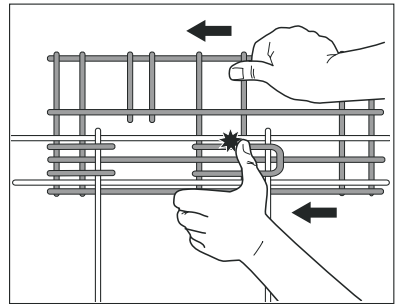

Se è necessario usare nuovamente i supporti per i bicchieri da birra, spingere il supporto verso il lato anteriore per inserirlo e rimontare i supporti.

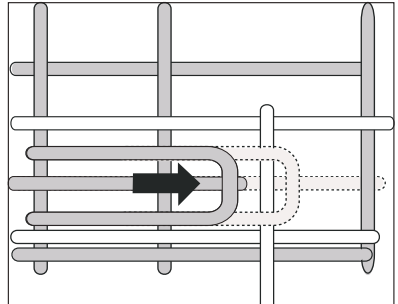

AVVERTENZA

Prestare attenzione quando si toglie o inserisce il supporto.

Programmi di lavaggio

Programmi di lavaggio

Programma	Grado di sporco	Tipo di carico	Descrizione programma	Funzione EXTRA HYGIENE
AUTOMATIC ¹⁾	Qualsiasi	Stoviglie, posate, pentole e tegami	Prelavaggio Lavaggio principale 45 °C o 70 °C 1 o 2 risciacqui intermedi Ultimo risciacquo Asciugatura	Sì, con effetto.
30 MINUTI ²⁾	Sporco normale o leggero	Stoviglie e posate	Lavaggio principale 60 °C Risciacquo	Sì, con effetto.
INTENSIV PRO	Sporco intenso	Stoviglie, posate, pentole e tegami	Prelavaggio Lavaggio principale 70 °C 1 risciacquo intermedio Ultimo risciacquo Asciugatura	Questo programma di lavaggio comprende la funzione EXTRA HYGIENE . Non è necessario impostare la funzione.
RISP. ENERGIA ³⁾	Grado di sporco normale	Stoviglie e posate	Prelavaggio Lavaggio principale 50 °C 1 risciacquo intermedio Ultimo risciacquo Asciugatura	Sì, con effetto.
50 MINUTI	Sporco leggero	Stoviglie e posate	Lavaggio principale 55 °C 1 risciacquo intermedio Ultimo risciacquo	Sì, con effetto.
45° CRISTALLI	Sporco normale o leggero	Stoviglie miste e bicchieri delicati	Lavaggio principale 45 °C 1 risciacquo intermedio Ultimo risciacquo Asciugatura	Sì, senza effetto.
SCALDAPIAZZI	Ideale per riscaldare i piatti prima di servire le pietanze o per eliminare la polvere dai piatti che non sono stati utilizzati da molto tempo.		1 risciacquo caldo	Sì, senza effetto.

Programma	Grado di sporco	Tipo di carico	Descrizione programma	Funzione EXTRA HYGIENE
AMMOLLO	Questo programma esegue un risciacquo rapido per impedire che i residui di cibo si incollino ai piatti e l'apparecchio emani odori sgradevoli. Non utilizzare il detersivo con questo programma.		1 risciacquo a freddo	Si, senza effetto.
EXTRA SILENT ⁴⁾	Grado di sporco normale	Stoviglie e posate	Prelavaggio Lavaggio principale 50 °C 1 risciacquo intermedio Ultimo risciacquo Asciugatura	Si, senza effetto.

- 1) L'apparecchio regola automaticamente la temperatura e la quantità dell'acqua, in base al livello di carico dell'apparecchio e al grado di sporco delle stoviglie. La durata e i consumi dei programmi possono variare.
- 2) Questo programma offre una soluzione di lavaggio veloce con risultati perfetti per i piccoli carichi.
- 3) Programma di prova a fini normativi. Fare riferimento all'opuscolo in dotazione per i risultati del test.
- 4) Questo programma funziona con un basso livello di rumorosità. La pompa funziona a velocità piuttosto bassa per poter ridurre il livello di rumorosità del 25% rispetto al funzionamento normale. Di conseguenza, il programma dura molto a lungo. Impostare questo programma di lavaggio nelle fasce orarie in cui il costo dell'energia elettrica è minore.

Valori di consumo

Programma ¹⁾	Energia elettrica (kWh)	Acqua (in litri)
AUTOMATIC	0,9 - 1,7	8 - 15
30 MINUTI	0,8	9
INTENSIV PRO	1,5 - 1,7	13 - 15
RISP. ENERGIA	0,9 - 1,0	9 - 11
50 MINUTI	1,0 - 1,1	10 - 11
45° CRISTALLI	0,8 - 0,9	11 - 12
SCALDAPIAZZI	0,8	4
AMMOLLO	0,1	4
EXTRA SILENT	1,1 - 1,2	9 - 11

1) Il display indica la durata del programma.



I valori di consumo possono variare a seconda della pressione e della temperatura dell'acqua, le variazioni dell'alimentazione elettrica e la quantità di stoviglie.

Selezione e avvio di un programma di lavaggio

Selezione ed avvio di un programma di lavaggio

1. Chiudere lo sportello dell'apparecchio.

2. Accendere l'apparecchio.
3. Selezionare le opzioni, se necessario. Fare riferimento al capitolo "Pannello dei comandi".
4. Selezionare un programma di lavaggio. Fare riferimento al capitolo "Programmi di lavaggio".
5. Premere il tasto OK/Avvio. Il programma di lavaggio si avvia automaticamente.
 - Se è stata impostata una partenza ritardata, il conto alla rovescia incomincia automaticamente. Appena è completato il conto alla rovescia, il programma si avvia automaticamente.
 - Se il contenitore del sale e/o del brillantante sono vuoti, i messaggi correlati saranno visualizzati sul display e l'applicazione non si avvia. Premere nuovamente il tasto OK/Avvio per avviare il programma di lavaggio.

i Riempire il contenitore del sale e/o del brillantante quando l'apparecchio è vuoto e prima di avviare un programma di lavaggio.

i Se si imposta la partenza ritardata, l'apertura dello sportello dell'apparecchio interrompe il conto alla rovescia. Quando si chiude nuovamente lo sportello, il conto alla rovescia viene ripreso dal punto in cui era stato interrotto.

Interruzione del programma di lavaggio

- Aprire lo sportello della lavastoviglie.
 - Il programma si interrompe.
- Chiudere lo sportello della lavastoviglie.
 - Il programma riprende dal punto in cui era stato interrotto.

Come annullare un programma di lavaggio od un avvio ritardato

i Se un programma di lavaggio o un avvio ritardato non è ancora partito, è possibile modificare la selezione.

Durante lo svolgimento di un programma di lavaggio od un avvio ritardato non è possibile modificare la selezione. Occorre annullare il programma di lavaggio o l'avvio ritardato.

i Quando si annulla un avvio ritardato, si annulla automaticamente anche il programma di lavaggio selezionato. In questo caso, è necessario selezionare di nuovo il programma di lavaggio.

1. Premere il tasto Annulla.
2. Sul display compare il messaggio INTERROMPI? .
3. Premere il tasto OK/Avvio per confermare l'impostazione.

i Verificare che vi sia del detersivo nel contenitore del detersivo prima di impostare un nuovo programma di lavaggio.

Al termine del programma di lavaggio

- L'apparecchio si arresta automaticamente.
 - Vengono emessi segnali acustici.
1. Sul display compaiono i messaggi FINE DEL CICLO e PUOI SPEGNERE .

Se il contenitore del sale e/o del brillantante sono vuoti, sul display saranno visualizzati i messaggi correlati.

2. Aprire lo sportello dell'apparecchio.
3. Spegnerne l'apparecchio.
4. Per ottenere risultati di asciugatura ottimali, lasciare lo sportello socchiuso per alcuni minuti.



- Se non si spegne la lavastoviglie, dopo tre minuti dalla fine del programma di lavaggio:
 - L'intensità della luce del display diminuisce automaticamente
 - Il display continua a visualizzare i messaggi.

Ciò contribuisce a ridurre il consumo di energia.

Premendo uno dei tasti (non quello On/Off), l'intensità della luce del display aumenta nuovamente.

Togliere il carico

- Lasciare raffreddare i piatti prima di estrarli dalla lavastoviglie. Le stoviglie calde sono più facilmente danneggiabili.
- Vuotare prima il cestello inferiore e quindi quello superiore.
- Sulle pareti laterali e sullo sportello della lavastoviglie può formarsi della condensa perché l'acciaio inox si raffredda più velocemente della ceramica.

Pulizia e cura

Rimuovere e pulire i filtri

I filtri sporchi diminuiscono i risultati di lavaggio. Eseguire controlli periodici e pulire i filtri, se necessario.

1. Per rimuovere il filtro (A), ruotarlo in senso antiorario ed estrarlo dal filtro (B).

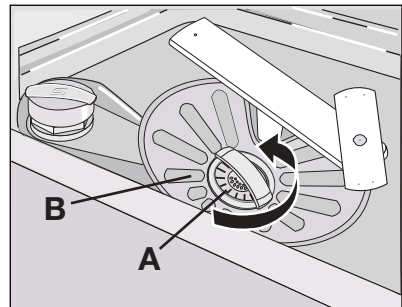

2. Il filtro (A) è composto da 2 parti. Per smontare il filtro, è necessario dividerle.
3. Pulire attentamente i componenti sotto acqua corrente.
4. Unire i 2 componenti del filtro (A) e spingere. Accertarsi che siano montati correttamente l'uno nell'altro.
5. Togliere il filtro (B).
6. Pulire attentamente il filtro (B) sotto acqua corrente.

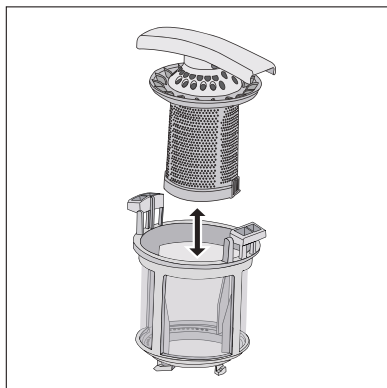

7. Rimettere il filtro (B) nella posizione iniziale. Verificare che sia montato correttamente sotto le due guide (C).
8. Sistemare il filtro (A) in posizione nel filtro (B) e ruotarlo in senso orario fino a quando si blocca.

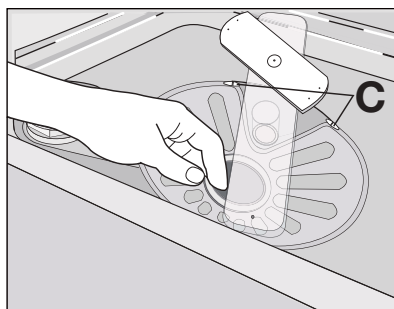

Pulire i mulinelli

Non rimuovere i mulinelli.

Se i fori dei mulinelli sono ostruiti da residui di sporco, liberarli servendosi di uno stecchino di legno.

Pulire le superfici esterne

Pulire le superfici esterne dell'apparecchiatura ed il pannello dei comandi con un panno morbido inumidito. Utilizzare solo detersivi neutri. Non usare prodotti abrasivi, spugnette abrasive o solventi (ad es. acetone).

Cosa fare se...

La lavastoviglie non si avvia o si blocca durante il funzionamento.

Cercare dapprima di risolvere il problema (fare riferimento alla tabella). Se ciò non è possibile rivolgersi al centro assistenza.

Malfunzionamento	Codice errore	Possibile causa	Possibile soluzione
L'apparecchiatura non carica acqua.	<ul style="list-style-type: none"> • Si attiva un segnale acustico. • Sul display compare il messaggio APRI IL RUBINETTO . 	Il rubinetto dell'acqua è chiuso.	Aprire il rubinetto dell'acqua.
		La pressione dell'acqua è troppo bassa.	Contattare l'ente erogatore locale.
		Il rubinetto dell'acqua è bloccato o intasato dal calcare.	Pulire il rubinetto dell'acqua.
		Il filtro nel tubo di carico dell'acqua è ostruito.	Pulire il filtro.
		Il tubo di carico dell'acqua non è collegato correttamente.	Controllare che il collegamento sia corretto.
		Il tubo di carico dell'acqua è danneggiato.	Accertarsi che il tubo di carico dell'acqua non sia danneggiato.
L'apparecchiatura non scarica.	<ul style="list-style-type: none"> • Si attiva un segnale acustico. • Sul display compare il messaggio POMPA BLOCCATA . 	Lo scarico del lavello è ostruito.	Pulire lo scarico del lavello.
		Il tubo di scarico dell'acqua non è collegato correttamente.	Controllare che il collegamento sia corretto.
		Il tubo di scarico dell'acqua è danneggiato.	Accertarsi che il tubo di scarico dell'acqua non sia danneggiato.
Il dispositivo antiallagamento è attivato.	<ul style="list-style-type: none"> • Si attiva un segnale acustico. • Sul display compare il messaggio SERVIZIO 30 . 		Chiudere il rubinetto dell'acqua e contattare il centro assistenza.
Il programma non si avvia.		Lo sportello dell'apparecchiatura è aperto. Sul display compare il messaggio CHIUDI LA PORTA .	Chiudere lo sportello correttamente.
		La spina di alimentazione non è inserita nella presa di corrente.	Inserire la spina di alimentazione elettrica.

Malfunctionamento	Codice errore	Possibile causa	Possibile soluzione
		Un fusibile del quadro elettrico di casa è bruciato.	Sostituire il fusibile.
		È stata impostata la partenza ritardata.	Se si vuole annullare la partenza ritardata, far riferimento al capitolo "Selezione e avvio di un programma di lavaggio".

Una volta effettuati questi controlli, accendere la lavastoviglie. Il programma riprende dal punto in cui era stato interrotto.

In caso di ricomparsa del codice di allarme o dell'anomalia, contattare il centro assistenza.

Se il display mostra altri codici guasti, contattare il centro assistenza.

Le informazioni necessarie per il centro di assistenza sono indicate sulla targhetta dei dati. Consigliamo di annotarli in questo spazio:

Modello (MOD.)

Numero prodotto (PNC)

Numero di serie (S.N.)

I risultati del lavaggio e dell'asciugatura non sono soddisfacenti

Problema	Possibile causa	Possibile soluzione
Le stoviglie non sono pulite.	Il programma di lavaggio selezionato non era corretto per il tipo di carico ed il grado di sporco.	Accertarsi che il programma di lavaggio selezionato sia corretto per il tipo di carico ed il grado di sporco.
	I cestelli non sono stati caricati correttamente, l'acqua non raggiungeva tutte le superfici.	Caricare correttamente i cestelli.
	I mulinelli non ruotavano liberamente a causa della sistemazione non corretta delle stoviglie.	Accertarsi che una sistemazione non corretta delle stoviglie non blocchi i mulinelli.
	I filtri sono sporchi o non sono montati correttamente.	Controllare che i filtri siano puliti e montati correttamente.
	È stata utilizzata una dose insufficiente di detersivo o addirittura mancava.	Accertarsi che la quantità di detersivo sia sufficiente.
Ci sono depositi di calcare sulle stoviglie.	Il contenitore del sale è vuoto.	Riempire il contenitore del sale.
	Regolazione errata del decalcificatore dell'acqua	Regolare il decalcificatore dell'acqua.

Problema	Possibile causa	Possibile soluzione
	Il tappo del contenitore del sale non è chiuso correttamente.	Assicurarsi che il tappo del contenitore del sale sia chiuso correttamente.
Bicchieri e stoviglie presentano striature, macchie biancastre o una patina bluastra.	Il dosaggio del brillantante è troppo alto.	Ridurre il dosaggio del brillantante.
Tracce di gocce d'acqua che si sono asciugate su bicchieri e stoviglie.	Il dosaggio del brillantante è troppo basso.	Aumentare il dosaggio del brillantante.
	La causa potrebbe essere il detersivo.	Utilizzare un detersivo di marca diversa.
Le stoviglie sono bagnate.	E' stato selezionato un programma di lavaggio senza la fase di asciugatura o con una fase di asciugatura ridotta.	Lasciare lo sportello della lavastoviglie socchiuso ed attendere alcuni minuti prima di estrarre le stoviglie.
Le stoviglie sono bagnate ed opache.	Il contenitore del brillantante è vuoto.	Riempire il contenitore del brillantante.
	La funzione Multitab è attiva (il contenitore del brillantante è disattivato automaticamente).	Attivare l'erogatore del brillantante. Fare riferimento al capitolo "Come attivare l'erogazione del brillantante".

Come attivare l'erogazione del brillantante

- Andare al menu Opzioni ed attivare l'erogatore del brillantante. Fare riferimento al capitolo "Pannello dei comandi".

Dati tecnici

Dimensioni	Larghezza	596 mm
	Altezza	818 - 898 mm
	Profondità	575 mm
Pressione di carico dell'acqua	Minima	0,5 bar (0,05 MPa)
	Massima	8 bar (0,8 MPa)
Alimentazione dell'acqua ¹⁾	Acqua fredda o calda	massimo 60°C
Capacità	Coperti	12

1) Collegare il tubo di carico dell'acqua a un rubinetto con filettatura 3/4".



La targhetta dei dati applicata sul lato interno dello sportello della lavastoviglie reca le informazioni sul collegamento elettrico.

 Se l'acqua calda proviene da fonti alternative di energia (per esempio pannelli solari o fotovoltaici ed impianti eolici), utilizzare l'acqua calda per diminuire il consumo di energia elettrica.

Considerazioni ambientali

Il simbolo  sul prodotto o sulla confezione indica che il prodotto non deve essere considerato come un normale rifiuto domestico, ma deve essere portato nel punto di raccolta appropriato per il riciclaggio di apparecchiature elettriche ed elettroniche. Provvedendo a smaltire questo prodotto in modo appropriato, si contribuisce a evitare potenziali conseguenze negative per l'ambiente e per la salute, che potrebbero derivare da uno smaltimento inadeguato del prodotto. Per informazioni più dettagliate sul riciclaggio di questo prodotto, contattare l'ufficio comunale, il servizio locale di smaltimento rifiuti o il negozio in cui è stato acquistato il prodotto.

Riciclare i materiali con il simbolo . Smaltire i materiali di imballaggio negli appositi contenitori per il riciclaggio.

Obrigado por escolher um dos nossos produtos de alta qualidade.

Para garantir um desempenho ideal e regular do aparelho, leia atentamente este manual de instruções. Permitir-lhe-á percorrer todos os processos de forma perfeita e com grande eficácia. Para consultar este manual sempre que necessário, recomendamos que o guarde num local seguro e que o passe a qualquer futuro proprietário do aparelho

Esperamos que desfrute do seu novo aparelho.

Índice

Instruções de funcionamento	26	Utilização de detergente e abrillantador	35
Informações de segurança	26	Utilização do detergente	35
Segurança para crianças e pessoas vulneráveis	26	Utilização do abrillantador	36
Segurança geral	26	Ajuste da dosagem de abrillantador	36
Utilização da máquina	26	Função Multi-pastilhas	36
Manutenção e limpeza	27	Carregar pratos e talheres	37
Instalação	27	Sugestões e conselhos	37
Precauções contra a formação de gelo	27	Suportes dos copos de cerveja	38
Ligação à rede de abastecimento de água	27	Programas de lavagem	39
Ligação eléctrica	28	Seleccionar e iniciar um programa de lavagem	41
Luz interior	29	Seleccionar e iniciar um programa de lavagem.	41
Centro de assistência	29	Interrupção de um programa de lavagem	41
Eliminação da máquina	29	Como cancelar um programa de lavagem ou um início diferido	41
Descrição do produto	30	No fim do programa de lavagem	41
Painel de controlo	30	Retirar a carga	42
Botões de deslocação	31	Manutenção e limpeza	42
Botão Opções	31	Para retirar e limpar os filtros	42
Botão Cancelar	31	Para limpar os braços aspersores	43
Botão OK/Iniciar	31	Para limpar as superfícies externas	43
Menu opções	31	O que fazer se...	43
Visor	32	Os resultados de lavagem e de secagem não são satisfatórios	45
Antes da primeira utilização	33	Como activar o distribuidor de abrillantador	46
Ligar pela primeira vez - configurar o visor de idiomas	33	Dados técnicos	46
Regular o amaciador da água	33	Preocupações ambientais	46
Ajuste manual	34		
Ajuste electrónico	34		
Utilização do sal para máquinas de lavar loiça	35		

Instruções de funcionamento



Informações de segurança

Antes da instalação e utilização, leia atentamente este manual:

- Para a sua segurança pessoal e para a segurança da sua máquina.
- Para respeitar o meio ambiente.
- Para o funcionamento correcto da máquina.

Guarde sempre estas instruções com a máquina mesmo que seja transferida ou vendida. O fabricante não é responsável por danos resultantes de uma instalação e utilização incorrectas.

Segurança para crianças e pessoas vulneráveis

- Não permita a máquina seja utilizada por pessoas (incluindo crianças) com capacidades físicas e sensoriais reduzidas, funções mentais reduzidas ou sem experiência e conhecimento. Devem ser vigiadas ou receber formação para a utilização da máquina por parte de uma pessoa que seja responsável pela sua segurança.
- Mantenha as embalagens fora do alcance das crianças. Existe o risco de asfixia ou ferimentos.
- Mantenha todos os detergentes numa área segura. Não permita que as crianças toquem nos detergentes.
- Mantenha as crianças e animais pequenos fora do alcance da máquina quando a porta estiver aberta.

Segurança geral

- Não altere as especificações desta máquina. Existe o risco de ferimentos e danos na máquina.
- Cumpra as instruções de segurança do fabricante do detergente da máquina de lavar loiça para evitar queimaduras nos olhos, boca e garganta.
- Não beba água da máquina. Podem ficar resíduos de detergente na máquina.
- Feche sempre a porta depois de carregar ou descarregar a máquina para evitar ferimentos e evitar que alguém tropece na porta aberta.
- Não se sente nem se apoie na porta aberta.

Utilização da máquina

- Esta máquina destina-se apenas à utilização doméstica. Não utilize a máquina para fins comerciais e industriais ou para outros fins.
- Não utilize a máquina para fins diferentes daqueles para os quais foi concebida. Deste modo, evitará ferimentos pessoais ou danos materiais.
- Utilize a máquina apenas para utensílios domésticos que sejam laváveis na máquina de lavar loiça.
- Não coloque produtos inflamáveis ou peças molhadas com produtos inflamáveis no interior, ao lado ou em cima da máquina. Existe risco de explosão ou incêndio.
- Coloque as facas e todas as peças com pontas afiadas no cesto dos talheres com a ponta virada para baixo. Caso contrário, coloque-as numa posição horizontal no cesto superior ou no cesto para facas. (Nem todos os modelos possuem o cesto para facas.)

- Utilize apenas produtos específicos para máquinas de lavar loiça (detergente, sal, abrillantador).
- Os tipos de sal não específicos para máquinas de lavar loiça podem causar danos no descalcificador de água.
- Encha a máquina com sal antes de iniciar um programa de lavagem. Grãos de sal e água salgada podem causar corrosão ou fazer um furo no fundo da máquina.
- Nunca encha o dispensador de abrillantador com qualquer outra substância que não abrillantador (ex.: agente de limpeza para máquinas de lavar loiça, detergente líquido). Isto pode provocar danos na máquina.
- Certifique-se de que os braços aspersores se podem mover livremente antes de iniciar um programa de lavagem.
- Se abrir a porta enquanto a máquina está em funcionamento, pode escapar vapor quente. Existe risco de queimaduras na pele.
- Não retire a loiça da máquina antes do final do programa de lavagem.

Manutenção e limpeza

- Antes da manutenção, desligue a máquina e retire a ficha da tomada.
- Não utilize produtos inflamáveis ou produtos que possam causar corrosão.
- Não utilize a máquina sem os filtros. Certifique-se de que a instalação dos filtros está correcta. Uma instalação incorrecta provoca resultados de lavagem insatisfatórios e danos na máquina.
- Não utilize jactos de água nem vapor para limpar a máquina. Risco de electrocussão e danos na máquina.

Instalação

- Certifique-se de que a máquina não apresenta danos devido ao transporte. Não ligue uma máquina danificada. Se necessário, contacte o fornecedor.
- Retire todo o material de embalagem antes da primeira utilização.
- A instalação eléctrica e da canalização, a configuração e a manutenção da máquina apenas devem ser realizadas por uma pessoa qualificada. Tal permite evitar riscos de danos estruturais ou ferimentos pessoais.
- Certifique-se de que a ficha está desligada da tomada durante a instalação.
- Não perfure os lados da máquina para evitar danos nos componentes hidráulicos e eléctricos.
- **Atenção!** Cumpra as instruções incluídas no modelo fornecido:
 - Para instalar a máquina.
 - Para montar a porta de armário.
 - Para ligar à rede de abastecimento de água e escoamento.
- Certifique-se de que a máquina é instalada sob e ao lado de estruturas seguras.

Precauções contra a formação de gelo

- Não instale a máquina num local onde a temperatura seja inferior a 0 °C.
- O fabricante não é responsável por danos devido a congelamento.

Ligação à rede de abastecimento de água

- Utilize mangueiras novas para ligar a máquina à rede de abastecimento de água. Não utilize mangueiras usadas.

- Não ligue a máquina a canos novos ou canos que não sejam usados há muito tempo. Deixe a água correr durante alguns minutos e, em seguida, ligue a mangueira de entrada.
- Certifique-se de que não esmaga nem provoca danos nas mangueiras de água ao instalar a máquina.
- Certifique-se de que as uniões de água estão estanques para evitar fugas de água.
- Quando utilizar a máquina pela primeira vez, certifique-se de que as mangueiras não têm fugas de água.
- A mangueira de entrada de água tem parede dupla e possui um cabo de corrente interior e uma válvula de segurança. A mangueira de entrada de água está sob pressão apenas enquanto a água está a correr. Se existir uma fuga na mangueira de entrada de água, a válvula de segurança interrompe a água.
 - Tenha cuidado quando ligar a mangueira de entrada de água:
 - Não coloque a mangueira de entrada de água ou a válvula de segurança em água.
 - Se a mangueira de entrada de água ou a válvula de segurança estiverem danificadas, desligue imediatamente a ficha da tomada.
 - Contacte o centro de assistência para substituir a mangueira de entrada de água com a válvula de segurança.



ADVERTÊNCIA

Tensão perigosa.

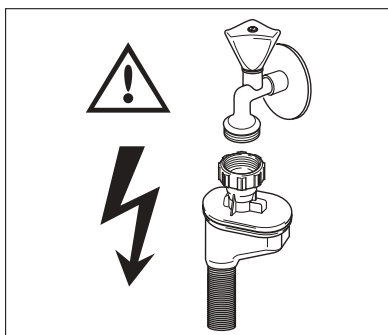

Ligação eléctrica

- A máquina deve ter uma ligação à terra.
- Certifique-se de que os dados sobre a ligação eléctrica na placa de características correspondem à fonte de alimentação doméstica.
- Utilize sempre uma tomada à prova de choques correctamente instalada.
- Não utilize fichas de contactos múltiplos, conectores e cabos de extensão. Existe um risco de incêndio.
- Não substitua nem altere o cabo de alimentação eléctrica. Contacte o centro de assistência.
- Certifique-se de que não esmaga nem provoca danos na ficha e no cabo de alimentação atrás da máquina.
- Certifique-se de que a ficha de alimentação eléctrica está acessível após a instalação.
- Não puxe o cabo de alimentação eléctrica para desligar a máquina. Puxe sempre pela ficha.

Luz interior

Esta máquina de lavar loiça possui uma luz interior que se acende quando a porta é aberta e se apaga quando a porta é fechada.



ADVERTÊNCIA

Radiação LED visível, não olhe directamente para o feixe de luz.

A lâmpada LED é de CLASSE 2 de acordo com a norma IEC 60825-1: 1993 + A1:1997 + A2:2001.

Comprimento da onda de emissão: 450 nm

Potência máxima emitida: 548 μ W



Para substituir a luz interior, contacte o centro de assistência.

Desligue a ficha de alimentação eléctrica da tomada antes de substituir a luz interior.

Centro de assistência

- Apenas um técnico aprovado está autorizado a efectuar trabalhos ou reparações na máquina. Contacte o centro de assistência.
- Utilize apenas peças sobresselentes originais.

Eliminação da máquina

- Para evitar riscos de ferimentos ou danos:
 - Desligue a ficha da tomada eléctrica.
 - Corte o cabo de alimentação e elimine-o.
 - Elimine o fecho da porta. Isto evita que as crianças ou animais pequenos fiquem fechados no interior da máquina. Existe o risco de asfixia.



ADVERTÊNCIA

Os detergentes para a máquina de lavar loiça são perigosos e podem causar corrosão!

- Se ocorrer um acidente com estes detergentes, contacte imediatamente o centro anti-venenos da sua região e um médico.
- Se entrar detergente na boca, contacte imediatamente o centro anti-venenos da sua região e um médico.
- Se entrar detergente nos olhos, contacte imediatamente um médico e lave os olhos com água.
- Mantenha os detergentes para a máquina de lavar loiça num local seguro e fora do alcance das crianças.
- Não mantenha a porta da máquina aberta quando existe detergente no distribuidor de detergente.
- Encha o distribuidor de detergente apenas antes de iniciar um programa de lavagem.

Descrição do produto

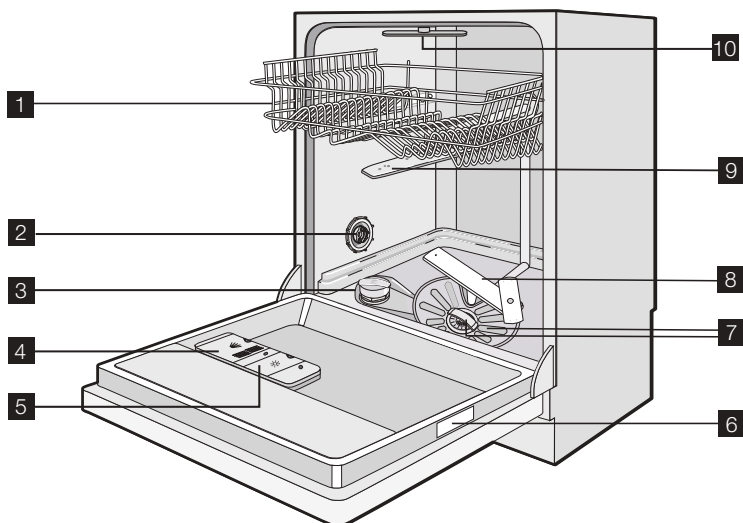

- 1 Cesto superior
- 2 Indicador da dureza da água
- 3 Depósito de sal
- 4 Distribuidor de detergente
- 5 Distribuidor de abrillantador
- 6 Placa de características
- 7 Filtros
- 8 Braço aspersor inferior
- 9 Braço aspersor superior
- 10 Braço aspersor de cima

Painel de controlo

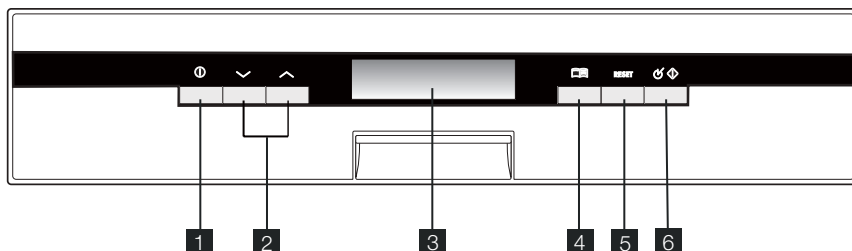

- 1 Botão ligar/desligar
- 2 Botões de deslocação
- 3 Visor
- 4 Botão Opções
- 5 Botão Cancelar
- 6 Botão OK/Iniciar



As mensagens no visor e os sinais sonoros irão ajudá-lo a operar o aparelho.

Botões de deslocação

Com estes botões pode:

- seleccionar um programa de lavagem no menu do programa de lavagem,
- seleccione as opções no menu de opções.

Botão Opções

Utilize este botão para seleccionar as opções.

Para seleccionar uma opção:

1. Ligue o aparelho.
2. Prima o botão opção: o visor indica o menu das opções disponíveis.
3. Prima um dos botões de deslocação para percorrer o menu e seleccionar a opção necessária.
4. Prima o botão OK/Iniciar para confirmar ou para aceder ao submenu.
5. Prima um dos botões de deslocação para seleccionar o ajuste no submenu.
6. Prima o botão OK/Iniciar para confirmar.
7. Prima o botão cancelar para sair do menu.

Botão Cancelar

Utilize este botão para:

- Cancelar um programa de lavagem ou um início diferido. Consulte "Seleccionar e iniciar um programa de lavagem".
- Para sair do menu opções.

Botão OK/Iniciar

Com este botão pode:

- confirmar ou memorizar uma opção,
- iniciar um programa de lavagem.

Menu opções



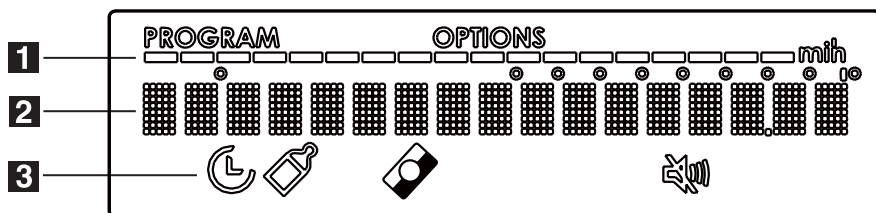

Menu	Submenu	Descrição da opção
TEMPORIZADOR		Com esta função pode atrasar o início do programa de lavagem com um intervalo entre 1 e 24 horas. A contagem decrescente do início diferido realiza-se em passos de 1 hora (24h, 23h, 22h, etc.)

Menu	Submenu	Descrição da opção
EXTRA HYGIENE	ON OFF	Esta função proporciona mais higiene aos copos e pratos. Durante o último enxaguamento, a temperatura sobe até 68 °C e mantém-se acima de um mínimo de 65 °C durante 10 a 14 minutos. Esta função está disponível com todos os programas de lavagem mas não tem efeito em todos. Consulte "Programas de lavagem"
MULTITAB	ON OFF	A função Multipastilhas destina-se a pastilhas de detergente combinadas. Consulte "Função Multipastilhas".
PROGRAMAÇÕES	IDIOMA PORTUGUÊS	Pode definir o idioma das mensagens no visor. Estão disponíveis vários idiomas.
	DUREZA DA ÁGUA	Pode ajustar electronicamente o nível de descalcificador de água. Consulte "Regular o descalcificador de água". Estão disponíveis 10 níveis.
	ABRILHANTADOR	Pode activar/desactivar o distribuidor de abrillantador. Definição de fábrica: desligado.
	VOLUME SONORO	Pode ajustar o volume de todos os sinais sonoros. Estão disponíveis 5 níveis. Nível 0 = volume desligado.
	LUMINOSIDADE	Pode aumentar ou diminuir a intensidade da luminosidade do visor. Estão disponíveis 10 níveis. Definição de fábrica: nível 10.
	CONTRASTE	Permite aumentar ou diminuir o contraste do visor. Estão disponíveis 10 níveis. Definição de fábrica: nível 6.

Visor



- 1** As barras pequenas indicam o progresso do programa de lavagem.
- 2** Mensagens: os programas de lavagem, funções opcionais e fases de lavagem relacionadas surgem nesta parte do visor.
- 3** Símbolos

Símbolos	
	TEMPORIZADOR - acende quando o início diferido é definido e enquanto a contagem decrescente funciona.
	EXTRA HYGIENE - acende quando a função relacionada e/ou o programa de lavagem INTENSIV PRO estão definidos.
	MULTITAB - acende quando a função é definida.
	VOLUME SONORO - acende quando os sinais audíveis estão desligados (nível 0).

Antes da primeira utilização

Ligar pela primeira vez – configurar o visor de idiomas

1. Ligue o aparelho.
2. Quando o visor apresenta LANGUAGE ENGLISH e a palavra ENGLISH fica intermitente, pode confirmar ou alterar o idioma.
 - Prima o botão OK/Iniciar para confirmar.
 - Prima um dos botões de deslocação para seleccionar um idioma diferente e prima o botão OK/Iniciar para confirmar.
3. Prima o botão cancelar para sair do menu.

Consulte as instruções para cada passo do procedimento:

1. Verifique se o nível do descalcificador de água corresponde à dureza da água da sua área. Se necessário, ajuste o descalcificador de água.
2. Encha o depósito de sal com sal para máquinas de lavar loiça.
3. Encha o distribuidor de abrillantador com abrillantador.
4. Coloque os talheres e os pratos no aparelho.
5. Defina o programa de lavagem correcto para o tipo de carga e sujidade.
6. Encha o distribuidor de detergente com a quantidade correcta de detergente.
7. Inicie o programa de lavagem.



Se utilizar pastilhas de detergente combinadas ("3 em 1", "4 em 1", "5 em 1"), consulte "Função Multi-pastilhas".

Regular o amaciador da água

O descalcificador de água retira minerais e sais do fornecimento de água. Os minerais e os sais podem ter um efeito nocivo no funcionamento da máquina.

Medição da dureza da água em escalas equivalentes:

- Graus alemães (dH°).
- Graus franceses (°TH).
- mmol/l (milimol por cada litro - unidade internacional para a dureza da água).
- Graus Clarke.

Ajuste o descalcificador de água para a dureza da água da sua área. Se necessário, contacte os serviços de abastecimento de água.

Dureza da água				Ajuste da dureza da água	
°dH	°TH	mmol/l	Clarke	manualmente	electronicamente
51 - 70	91 - 125	9,1 - 12,5	64 - 88	2 ¹⁾	10
43 - 50	76 - 90	7,6 - 9,0	53 - 63	2 ¹⁾	9
37 - 42	65 - 75	6,5 - 7,5	46 - 52	2 ¹⁾	8
29 - 36	51 - 64	5,1 - 6,4	36 - 45	2 ¹⁾	7
23 - 28	40 - 50	4,0 - 5,0	28 - 35	2 ¹⁾	6
19 - 22	33 - 39	3,3 - 3,9	23 - 27	2 ¹⁾	5 ¹⁾
15 - 18	26 - 32	2,6 - 3,2	18 - 22	1	4
11 - 14	19 - 25	1,9 - 2,5	13 - 17	1	3
4 - 10	7 - 18	0,7 - 1,8	5 - 12	1	2
< 4	< 7	< 0,7	< 5	1 ²⁾	1 ²⁾

1) Posição de fábrica.

2) Não é necessário utilizar sal.

i Tem de ajustar o descalcificador de água manual e electronicamente.

Ajuste manual

Rode o indicador da dureza da água para a posição 1 ou 2 (consulte a tabela).

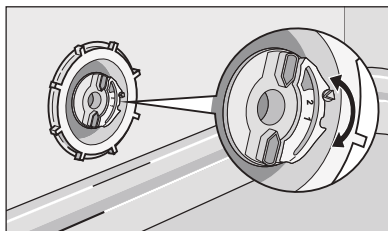

Ajuste electrónico

1. Entre no menu opções.
2. Aceda a PROGRAMAÇÕES .
3. Prima o botão OK/Iniciar para confirmar.
4. Aceda a DUREZA DA ÁGUA .
5. Prima o botão OK/Iniciar para confirmar.
6. Utilize os botões de deslocação para definir o nível do descalcificador de água. Consulte a tabela para definir o nível correcto.
7. Prima o botão OK/Iniciar para confirmar.

i Se o descalcificador de água estiver electronicamente regulado para o nível 1, a mensagem do indicador de sal permanece apagada.

Utilização do sal para máquinas de lavar loiça

Execute estes passos para encher o depósito de sal:

1. Rode a tampa para a esquerda para abrir o depósito de sal.
2. Encha o depósito de sal com 1 litro de água (apenas na primeira operação).
3. Utilize o funil para encher o depósito com sal.
4. Retire o sal em torno da abertura do depósito de sal.
5. Rode a tampa para a direita para fechar o depósito de sal.

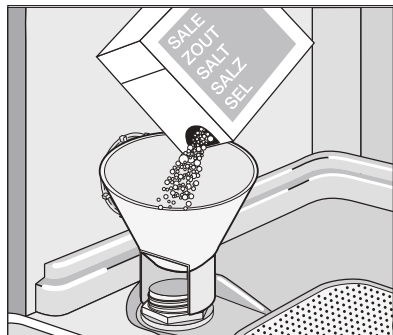

i É normal que a água transborde do depósito de sal quando o enche com sal.

i Quando o depósito de sal estiver vazio, o visor apresenta a mensagem: **ADICIONAR SAL**. A mensagem não surge enquanto um programa de lavagem estiver a funcionar. Depois de encher o depósito, a mensagem pode permanecer acesa durante algumas horas. Tal não tem um efeito indesejado no funcionamento do aparelho.

Utilização de detergente e abrillantador

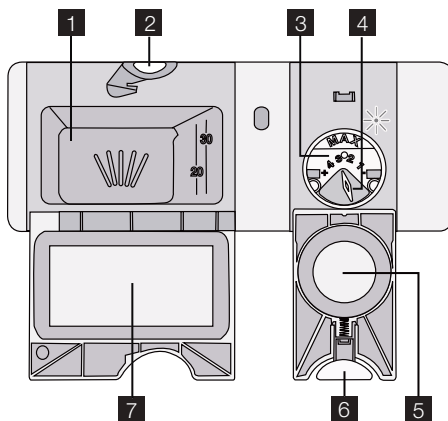

Utilização do detergente

🌿 Para proteger o meio ambiente, não utilize mais do que a quantidade correcta de detergente. Respeite as recomendações do fabricante do detergente indicadas na embalagem do detergente.

Execute estes passos para encher o dispensador de detergente:

1. Prima o botão de desbloqueio **2** para abrir a tampa **7** do dispensador de detergente.

2. Coloque o detergente no dispensador **1**.
3. Se o programa de lavagem tiver uma fase de pré-lavagem, coloque uma pequena quantidade de detergente na parte interior da porta da máquina.
4. Se utilizar pastilhas de detergente, coloque a pastilha no dispensador de detergente **1**.
5. Feche o dispensador de detergente. Pressione a tampa até ficar bloqueada.

i As diferentes marcas de detergente dissolvem em tempos diferentes. Algumas pastilhas de detergente não têm os melhores resultados de limpeza durante programas de lavagem curtos. Utilize programas de lavagem longos quando utilizar pastilhas de detergente, de forma a retirar por completo o detergente.

Utilização do abrilhantador

i O abrilhantador torna possível secar a loiça sem riscos e manchas. O dispensador de abrilhantador adiciona automaticamente abrilhantador durante a última fase de enxaguamento.

Execute estes passos para encher o dispensador de abrilhantador:

1. Prima o botão de desbloqueio **6** para abrir a tampa **5** do dispensador de abrilhantador.
2. Encha o dispensador de abrilhantador **3** com abrilhantador. A marca "máx." apresenta o nível máximo.
3. Retire o abrilhantador entornado com um pano absorvente para evitar demasiada espuma durante o programa de lavagem.
4. Feche o dispensador de abrilhantador. Pressione a tampa até ficar bloqueada.

Ajuste da dosagem de abrilhantador

Definição de fábrica: posição 3.

Podem regular a dosagem de abrilhantador entre a posição 1 (dosagem mais baixa) e a posição 4 (dosagem mais alta).

Rode o selector do abrilhantador **4** para aumentar ou diminuir a dosagem.

i Quando o distribuidor de abrilhantador estiver vazio, o visor apresenta a mensagem: ADI-CION. ABRILH. .

A mensagem não surge enquanto um programa de lavagem estiver a funcionar.

Função Multi-pastilhas

A função Multipastilhas destina-se a pastilhas de detergente combinadas.

Estes produtos contêm agentes como detergente, abrilhantador e sal para máquinas de lavar loiça. Alguns tipos de pastilhas podem conter outros agentes.

Verifique se essas pastilhas são adequadas para o grau de dureza da água local. Siga as instruções do fabricante.

Quando regular a função Multipastilhas, esta permanece ligada até a desactivar.

A função Multipastilhas desactiva o fluxo de abrilhantador e de sal.

A função Multipastilhas desactiva as mensagens de fluxo de abrilhantador e de sal.

A duração do programa pode aumentar se utilizar a função Multipastilhas.



Active a função Multipastilhas antes de iniciar um programa de lavagem. Não pode activar a função Multipastilhas quando o programa estiver em curso.

Para activar a função Multipastilhas

- Acesse ao menu opções e active a função Multipastilhas. Consulte "Painel de comandos".

Para desactivar a função Multipastilhas e utilizar detergente, sal e abrillantador em separado:

1. Acesse ao menu opções e desactive a função Multipastilhas. Consulte "Painel de comandos".
2. Encha o depósito de sal e o distribuidor de abrillantador.
3. Regule a definição de dureza da água para o nível mais alto.
4. Execute um programa de lavagem sem loiça.
5. Ajuste o descalcificador de água para a dureza da água da sua área.
6. Ajuste a dosagem de abrillantador.

Carregar pratos e talheres



Consulte o folheto "Exemplos de cargas ProClean".

Sugestões e conselhos

Não utilize a máquina para limpar objectos que podem absorver água (ex.: esponjas, panos domésticos).

- Antes de carregar talheres e pratos, execute estes passos:
 - Retire a comida restante.
 - Amoleça os restos de comida queimada nos tachos.
- Enquanto carrega talheres e pratos, execute estes passos:
 - Coloque as peças ocas (por exemplo, chávenas, copos e panelas) com a abertura para baixo.
 - Certifique-se de que a água não acumula no recipiente ou numa base funda
 - Certifique-se de que os talheres e os pratos não ficam colados.
 - Certifique-se de que os copos não tocam noutros copos.
 - Coloque os objectos pequenos no cesto dos talheres.
 - Misture as colheres com os outros talheres para evitar que fiquem coladas.
 - Disponha a loiça de forma a permitir que a água atinja todas as superfícies.
- As peças de plástico e os tachos com revestimentos anti-aderentes podem reter gotas de água.
- Coloque as peças leves no cesto superior. Certifique-se de que as peças não se mexem.

Suportes dos copos de cerveja

Estes suportes especiais mantêm os copos de cerveja estáveis.

Se não utilizar os suportes dos copos de cerveja pode:

- dobrar os suportes,
- retirar os suportes e o encaixe.

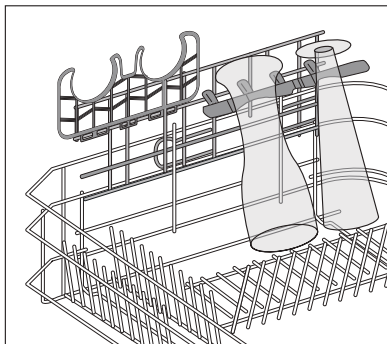

Retire os suportes e pressione o encaixe para trás para o remover.

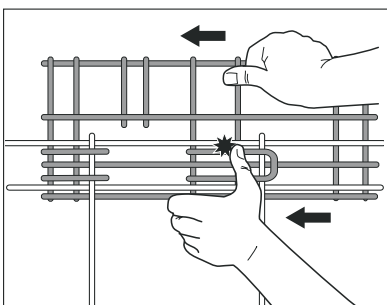

Se for necessário utilizar novamente os suportes dos copos de cerveja, pressione o encaixe para a frente para o prender e montar novamente os suportes.

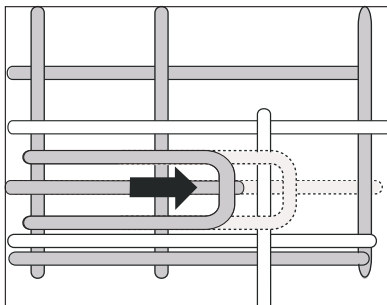

ADVERTÊNCIA

Tenha cuidado quando remover ou montar o encaixe.

Programas de lavagem

Programas de lavagem

Programa	Grau de sujidade	Tipo de carga	Descrição do programa	Função EXTRA HYGIENE
AUTOMÁTICO ¹⁾	Qualquer	Pratos, talheres, tachos e panelas	Pré-lavagem Lavagem principal a 45 °C ou 70 °C 1 ou 2 enxaguamentos intermédios Enxaguamento final Secagem	Sim, com efeito.
30 MINUTOS ²⁾	Sujidade normal ou ligeira	Pratos e talheres	Lavagem principal a 60 °C Enxaguamento	Sim, com efeito.
INTENSIV PRO	Sujidade intensa	Pratos, talheres, tachos e panelas	Pré-lavagem Lavagem principal a 70 °C 1 enxaguamento intermédio Enxaguamento final Secagem	Este programa de lavagem inclui a função EXTRA HYGIENE . Não é necessário definir a função.
ECONÓMICO ³⁾	Sujidade normal	Pratos e talheres	Pré-lavagem Lavagem principal a 50 °C 1 enxaguamento intermédio Enxaguamento final Secagem	Sim, com efeito.
50 MINUTOS	Sujidade ligeira	Pratos e talheres	Lavagem principal a 55 °C 1 enxaguamento intermédio Enxaguamento final	Sim, com efeito.
45° VIDROS	Sujidade normal ou ligeira	Pratos e copos delicados	Lavagem principal a 45 °C 1 enxaguamento intermédio Enxaguamento final Secagem	Sim, sem efeito.
AQUEC. PRATOS	Este programa aquece pratos antes da utilização ou retira pó de pratos que já não são usados há muito tempo.		1 enxaguamento quente	Sim, sem efeito.

Programa	Grau de sujidade	Tipo de carga	Descrição do programa	Função EXTRA HYGIENE
PRÉ-LAVAGEM	Este programa oferece um enxaguamento rápido para evitar que os resíduos de comida se colem aos pratos e que saiam maus odores do aparelho. Não utilize detergente com este programa.		1 enxaguamento a frio	Sim, sem efeito.
EXTRA SILENT 4)	Sujidade normal	Pratos e talheres	Pré-lavagem Lavagem principal a 50 °C 1 enxaguamento intermédio Enxaguamento final Secagem	Sim, sem efeito.

- 1) O aparelho ajusta automaticamente a temperatura e a quantidade da água. Isto depende de o aparelho ter uma carga total ou parcial e do grau de sujidade. A duração e os consumos do programa podem alterar-se.
- 2) Quando se tem uma carga ligeira, este programa oferece uma solução que permite poupar tempo com resultados de lavagem perfeitos.
- 3) Programa de teste para os institutos de teste. Consulte o folheto fornecido para obter os dados de teste.
- 4) Este é um programa de lavagem que é realizado com um baixo nível de ruído. A bomba funciona a uma velocidade muito baixa para diminuir o nível de ruído em 25% em comparação com o programa de declaração. Devido ao baixo nível de ruído, o programa tem uma duração muito longa. Escolha este programa de lavagem em períodos em que o tarifário de energia é mais económico.

Valores de consumo

Programa 1)	Energia (kWh)	Água (litros)
AUTOMÁTICO	0,9 - 1,7	8 - 15
30 MINUTOS	0,8	9
INTENSIV PRO	1,5 - 1,7	13 - 15
ECONÓMICO	0,9 - 1,0	9 - 11
50 MINUTOS	1,0 - 1,1	10 - 11
45° VIDROS	0,8 - 0,9	11 - 12
AQUEC. PRATOS	0,8	4
PRÉ-LAVAGEM	0,1	4
EXTRA SILENT	1,1 - 1,2	9 - 11

- 1) O visor apresenta a duração do programa.



A pressão e a temperatura da água, as variações da corrente eléctrica e a quantidade de pratos podem alterar estes valores.

Seleccionar e iniciar um programa de lavagem

Seleccionar e iniciar um programa de lavagem.

1. Feche a porta do aparelho.
2. Ligue o aparelho.
3. Seleccionar, se necessário, as opções. Consulte "Painel de comandos".
4. Seleccionar um programa de lavagem. Consulte "Programas de lavagem".
5. Prima o botão OK/Iniciar. O programa de lavagem inicia-se automaticamente.
 - Se o início diferido for seleccionado, a contagem decrescente inicia-se automaticamente. Quando a contagem decrescente terminar, o programa de lavagem inicia-se automaticamente.
 - Se o depósito de sal e/ou o distribuidor de abrillantador estiverem vazios, as mensagens relacionadas surgem no visor e o aparelho não liga. Prima novamente o botão OK/Iniciar para iniciar o programa de lavagem

- i** Encha o depósito de sal e/ou o distribuidor de abrillantador quando o aparelho estiver vazio e antes de iniciar um programa de lavagem.
- i** Se o início diferido estiver definido, a abertura do aparelho interrompe a contagem decrescente. Quando fechar novamente a porta, a contagem decrescente continuará a partir do ponto de interrupção.

Interrupção de um programa de lavagem

- Abra a porta da máquina.
 - O programa de lavagem pára.
- Feche a porta da máquina.
 - O programa de lavagem continua a partir do ponto de interrupção.

Como cancelar um programa de lavagem ou um início diferido

- i** Se um programa de lavagem ou um início diferido ainda não tiver sido iniciado, pode alterar a selecção.
- Quando um programa de lavagem ou um início diferido está em funcionamento, não é possível alterar a selecção. É necessário cancelar o programa de lavagem ou o início diferido.
- i** Quando cancela um início diferido, cancela automaticamente o programa de lavagem seleccionado. Tem de seleccionar novamente o programa de lavagem.
1. Prima o botão cancelar.
 2. O visor apresenta a mensagem CANCELAR? .
 3. Prima o botão OK/Iniciar para confirmar.
- i** Certifique-se de que existe detergente no distribuidor de detergente antes de iniciar um novo programa de lavagem.

No fim do programa de lavagem

- O aparelho pára automaticamente.
- Ouvem-se os sinais sonoros.

1. O visor exibe as mensagens FIM DO PROGRAMA e FAVOR DESLIGAR .
Se o depósito de sal e/ou o distribuidor de abrilhantador estiverem vazios, as mensagens relacionadas surgem no visor.
2. Abra a porta do aparelho.
3. Desligue o aparelho.
4. Para obter melhores resultados de secagem, mantenha a porta entreaberta durante alguns minutos.



- Se não desligar o aparelho, três minutos após o fim do programa de lavagem:
 - A intensidade da luz do visor diminui automaticamente.
 - O visor continua a apresentar as mensagens.

Isto ajuda a reduzir o consumo de energia.

Prima um dos botões (não o botão ligar/desligar), a intensidade da luz do visor aumenta novamente.

Retirar a carga

- Deixe a loiça arrefecer antes de a retirar da máquina. A loiça quente danifica-se facilmente.
- Esvazie primeiro o cesto inferior e, de seguida, o superior.
- Pode haver água nos lados e na porta da máquina. O aço inoxidável arrefece mais rapidamente do que os pratos.

Manutenção e limpeza

Para retirar e limpar os filtros

Os filtros sujos reduzem os resultados de lavagem. Embora a manutenção exigida seja muito baixa com estes filtros, recomendamos que efectue verificações periódicas e, se necessário, limpe-os.

1. Para retirar o filtro (A), rode-o para a esquerda e retire-o do filtro (B).

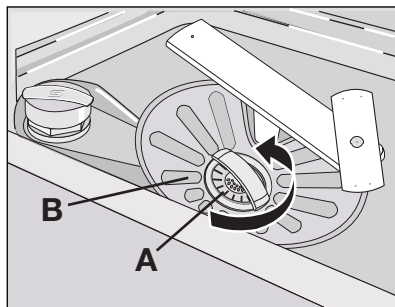

2. O filtro (A) tem duas partes. Para desmontar o filtro, separe-as.
3. Limpe as partes debaixo de água corrente.
4. Junte as duas partes do filtro (A) e pressione-as. Certifique-se de que encaixam correctamente uma na outra.
5. Retire o filtro (B).
6. Limpe por completo o filtro (B) debaixo de água corrente.

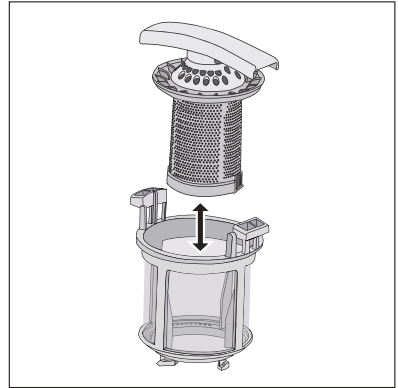

7. Coloque o filtro (B) na respectiva posição inicial. Certifique-se de que este encaixa correctamente sob as duas guias (C).
8. Coloque o filtro (A) na devida posição no filtro (B) e rode-o para a direita até que fique bloqueado.

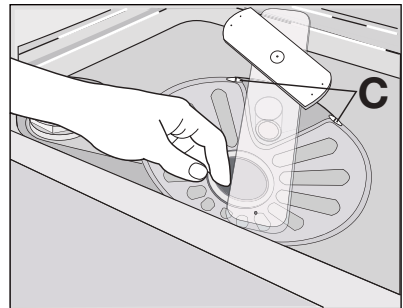

Para limpar os braços aspersores

Não retire os braços aspersores.

Se os orifícios dos braços aspersores ficarem obstruídos, retire a sujidade com um palito.

Para limpar as superfícies externas

Limpe as superfícies externas da máquina e do painel de controlo com um pano macio húmido. Utilize apenas detergentes neutros. Não utilize produtos abrasivos, esfregões ou solventes (ex.: acetona).

O que fazer se...

A máquina não arranca nem pára durante o funcionamento.

Tente primeiro encontrar uma solução para o problema (consulte a tabela). Se não conseguir, contacte o centro de assistência.

Avaria	Código de avaria	Possível causa	Solução possível
O aparelho não se enche de água.	<ul style="list-style-type: none"> • Ouve-se um sinal sonoro. • O visor apresenta a mensagem ABRIR TORNEIRA . 	A torneira da água está fechada.	Abra a torneira da água.

Avaria	Código de avaria	Possível causa	Solução possível
		A pressão da água é demasiado baixa.	Contacte os serviços de abastecimento de água da sua área.
		A torneira da água está obstruída ou com incrustações de calcário.	Limpe a torneira da água.
		O filtro na mangueira de entrada de água está obstruído.	Limpe o filtro.
		A ligação da mangueira de entrada de água não está correcta.	Certifique-se de que a ligação está correcta.
		A mangueira de entrada de água está danificada.	Certifique-se de que a mangueira de entrada de água não apresenta quaisquer danos.
O aparelho não escoar água.	<ul style="list-style-type: none"> • Ouve-se um sinal sonoro. • O visor apresenta a mensagem BOMBA BLOQUEADA 	O sifão do lava-loiça está bloqueado.	Limpe o sifão do lava-loiça.
		A ligação da mangueira de escoamento de água não está correcta.	Certifique-se de que a ligação está correcta.
		A mangueira de escoamento de água está danificada.	Certifique-se de que a mangueira de escoamento de água não apresenta quaisquer danos.
O dispositivo anti-inundação está activado.	<ul style="list-style-type: none"> • Ouve-se um sinal sonoro. • O visor apresenta a mensagem SERV. ASSIST. 30. 		Feche a torneira de água e contacte o centro de assistência.
O programa não arranca.		A porta do aparelho está aberta. O visor apresenta a mensagem FECHAR PORTA.	Feche a porta correctamente.
		A ficha de alimentação eléctrica não está ligada.	Ligue a ficha de alimentação eléctrica.
		Fusível queimado na caixa de fusíveis do contador.	Substitua o fusível.

Avaria	Código de avaria	Possível causa	Solução possível
		O início diferido está regulado.	Se pretender cancelar o início diferido, consulte "Seleccionar e iniciar um programa de lavagem".

Após a verificação, ligue o aparelho. O programa continua a partir do ponto de interrupção. Se a avaria persistir, contacte o centro de assistência.

Se o visor apresentar outros códigos de avaria, contacte o centro de assistência.

Os dados necessários para o centro de assistência encontram-se na placa de características. Recomendamos que anote os dados aqui:

Modelo (MOD.)
 Número do produto (PNC)
 Número de série (S.N.)

Os resultados de lavagem e de secagem não são satisfatórios

Problema	Possível causa	Solução possível
A loiça não está lavada.	O programa de lavagem seleccionado não era aplicável ao tipo de carga e sujidade.	Certifique-se de que o programa de lavagem é aplicável ao tipo de carga e sujidade.
	Os cestos não foram carregados correctamente. A água não chegou a todas as superfícies.	Carregue os cestos correctamente.
	Os braços aspersores não puderam rodar livremente devido à disposição incorrecta da loiça.	Certifique-se de que os braços aspersores não ficam bloqueados devido a uma disposição incorrecta da loiça.
	Os filtros estão sujos ou não estão montados e instalados correctamente.	Certifique-se de que os filtros estão limpos e correctamente montados e instalados.
	Utilizou uma quantidade insuficiente ou nenhum detergente.	Certifique-se de que a quantidade de detergente é suficiente.
Partículas de calcário na loiça.	O depósito de sal está vazio.	Encha o depósito de sal com sal para máquinas de lavar loiça.
	Ajuste incorrecto do descalcificador de água.	Ajuste o descalcificador de água.
	A tampa do depósito de sal não está bem fechada.	Certifique-se de que a tampa do depósito de sal está bem fechada.
Há riscos, manchas esbranquiçadas ou uma camada azulada nos copos e pratos.	A dosagem de abrillantador é demasiado elevada.	Diminua a dosagem de abrillantador.

Problema	Possível causa	Solução possível
Manchas de gotas de água secas em copos e pratos.	A dosagem de abrillantador é demasiado baixa.	Aumente a dose de abrillantador.
	A causa pode ser o detergente.	Utilize uma marca de detergente diferente.
A loiça está molhada.	Definiu um programa de lavagem sem fase de secagem ou com uma fase de secagem reduzida.	Deixe a porta aberta durante alguns minutos antes de retirar a loiça.
A loiça está molhada e baça.	O distribuidor de abrillantador está vazio.	Encha o distribuidor de abrillantador com abrillantador.
	A função Multi-pastilhas está activa. (O distribuidor de abrillantador é desligado automaticamente.)	Active o distribuidor de abrillantador. Consulte "Como activar o distribuidor de abrillantador".

Como activar o distribuidor de abrillantador

- Aceda ao menu opções e active o distribuidor de abrillantador. Consulte "Painel de comandos".

Dados técnicos

Dimensões	Largura	596 mm
	Altura	818 - 898 mm
	Profundidade	575 mm
Pressão do fornecimento de água	Mínima	0,5 bar (0,05 MPa)
	Máxima	8 bar (0,8 MPa)
Fornecimento de água ¹⁾	Água fria ou água quente	máximo 60 °C
Capacidade	Regulações de lugar	12

1) Ligue a mangueira de entrada de água a uma torneira de água com uma rosca de 3/4".

i A placa de características situada na parte interior da porta da máquina apresenta os dados sobre a ligação eléctrica.

i Se a água quente for proveniente de fontes alternativas de energia (por exemplo, painéis solares ou fotovoltaicos e eólicas), utilize um fornecimento de água quente para diminuir o consumo de energia.

Preocupações ambientais

O símbolo  no produto ou na embalagem indica que este produto não pode ser tratado como lixo doméstico. Em vez disso, deve ser entregue ao centro de recolha selectiva para

a reciclagem de equipamento eléctrico e electrónico. Ao garantir uma eliminação adequada deste produto, irá ajudar a evitar eventuais consequências negativas para o meio ambiente e para a saúde pública, que, de outra forma, poderiam ser provocadas por um tratamento incorrecto do produto. Para obter informações mais pormenorizadas sobre a reciclagem deste produto, contacte os serviços municipalizados locais, o centro de recolha selectiva da sua área de residência ou o estabelecimento onde adquiriu o produto.

Recicle os materiais que apresentem o símbolo . Coloque a embalagem nos contentores aplicáveis para reciclagem.

Gracias por elegir uno de nuestros productos de alta calidad.

Si quiere asegurarse de que el electrodoméstico funcione de forma óptima y continua, lea el manual de instrucciones atentamente. Las instrucciones que contiene le permitirán realizar todos los procesos con la máxima perfección y eficacia. Es aconsejable que guarde este manual en un lugar seguro para que pueda consultarlo siempre que lo necesite. Y no olvide entregárselo al futuro propietario del electrodoméstico.

Esperamos que disfrute de su nuevo electrodoméstico.

Índice de materias

Instrucciones de uso	49	Uso de detergente	58
Información sobre seguridad	49	Uso del abrillantador	59
Seguridad de niños y personas vulnerables	49	Ajuste la dosificación de abrillantador	59
Instrucciones generales de seguridad	49	Función Multitab	59
Uso del equipo	49	Carga de cubiertos y vajilla	60
Cuidado y limpieza	50	Consejos y sugerencias	60
Instalación	50	Soporte para vasos de cerveza	61
Medidas anti congelación	50	Programas de lavado	62
Conexión de agua	51	Selección e inicio de un programa de lavado	63
Conexión eléctrica	51	Selección e inicio de un programa de lavado	63
Luz interna	52	Interrupción de un programa de lavado	64
Servicio técnico	52	Cancelación de un programa de lavado o un inicio diferido	64
Desecho del aparato	52	Al final del programa de lavado	64
Descripción del producto	53	Retire la carga	65
Panel de mandos	53	Mantenimiento y limpieza	65
Teclas de desplazamiento	54	Extracción y limpieza de los filtros	65
Tecla de opciones	54	Limpieza de los brazos aspersores	66
Tecla Cancelar	54	Limpieza de las superficies exteriores	66
Tecla Aceptar/Iniciar	54	Qué hacer si...	66
Menú de opciones	54	Los resultados del lavado y el secado no son satisfactorios	68
Visor digital	55	Cómo activar el dosificador de abrillantador	69
Antes del primer uso	56	Datos técnicos	69
Primera puesta en marcha: selección del idioma del visor	56	Aspectos medioambientales	69
Ajuste del descalcificador de agua	56		
Ajuste manual	57		
Ajuste electrónico	57		
Uso de sal para lavavajillas	58		
Uso de detergente y abrillantador	58		

Instrucciones de uso



Información sobre seguridad

Antes de instalar y usar el electrodoméstico, lea atentamente este manual:

- por su seguridad personal y la seguridad de su hogar
- por respeto al medio ambiente
- por el correcto funcionamiento del electrodoméstico

Guarde estas instrucciones junto al aparato para que estén siempre a mano, incluso si se muda o lo vende.

El fabricante no se hace responsable de daños causados por una instalación incorrecta.

Seguridad de niños y personas vulnerables

- Este electrodoméstico no debe ser usado por niños, ni por personas con capacidades físicas o mentales reducidas, ni por personas sin experiencia en el manejo del aparato, a menos que cuenten con las instrucciones o la supervisión de la persona responsable de su seguridad.
- Mantenga el material de embalaje fuera del alcance de los niños. Existe riesgo de asfixia y de lesiones.
- Guarde todos los detergentes en un lugar seguro. No permita que los niños entren en contacto con los detergentes.
- Mantenga a los niños y las mascotas alejados del lavavajillas cuando la puerta se encuentre abierta.

Instrucciones generales de seguridad

- No cambie las especificaciones de este aparato. Existe riesgo de lesiones y de daños al aparato.
- Siga las instrucciones de seguridad facilitadas por el fabricante del detergente de lavavajillas para evitar quemaduras en ojos, boca y garganta.
- No beba agua procedente del aparato. El interior del aparato puede tener restos de detergente.
- Cierre siempre la puerta después de cargar o descargar el aparato para evitar lesiones o que alguien tropiece con la puerta abierta.
- No se siente ni se ponga de pie sobre la puerta abierta.

Uso del equipo

- Este aparato está diseñado exclusivamente para su uso doméstico. No utilice el aparato con fines comerciales o industriales, ni de ningún otro tipo.
- No utilice el aparato con fines distintos a aquel para el que está diseñado. Evitará lesiones y daños.
- Utilice el aparato exclusivamente para el lavado de utensilios del hogar adecuados para lavavajillas.
- No coloque productos inflamables ni objetos mojados con productos inflamables, dentro, cerca o encima del aparato. Existe peligro de explosión o incendio.
- Los cuchillos y otros objetos con puntas afiladas deben colocarse en el cesto para cubiertos con la punta hacia abajo. Si no lo hace así, colóquelos en posición horizontal en

el cesto superior o en el cesto para cuchillos. (No todos los modelos tienen cesto para cuchillos.)

- Utilice sólo productos específicos para lavavajillas (detergente, sal, abrillantador).
- El uso de cualquier otro tipo de sal no específico para lavavajillas puede causar daños al descalcificador de agua.
- Cargue la sal antes de iniciar un programa de lavado. Los granos de sal y el agua salada pueden causar corrosión o abrir un agujero en la parte baja del aparato.
- No llene el dosificador de abrillantador con una sustancia que no sea abrillantador (por ej., productos de limpieza de lavavajillas o detergentes líquidos). El aparato podría dañarse.
- Antes de iniciar un programa de lavado, compruebe que los brazos aspersores giran sin obstrucción.
- Si abre la puerta con el aparato en marcha, puede salir vapor caliente. Puede causar quemaduras en la piel.
- No retire la vajilla del aparato antes de que finalice el ciclo de lavado.

Cuidado y limpieza

- Antes de realizar cualquier tarea de mantenimiento, apague el aparato y desenchúfelo de la toma de corriente.
- No utilice productos inflamables ni corrosivos.
- No utilice el aparato sin los filtros. Compruebe que los filtros están instalados correctamente. Una instalación incorrecta de los filtros reduce la calidad del lavado y puede provocar daños en el aparato.
- No utilice pulverizadores ni vapor de agua para limpiar el aparato. Podría electrocutarse o dañar el aparato

Instalación

- Asegúrese de que el aparato no ha sufrido ningún daño durante el transporte. No enchufe el aparato si está dañado. Si fuera necesario, póngase en contacto con el proveedor.
- Retire todo el material de embalaje antes de utilizar el aparato por primera vez.
- Para evitar daños estructurales y lesiones, sólo personal cualificado debe encargarse de la instalación eléctrica, la fontanería, la puesta en marcha y el mantenimiento del aparato.
- Asegúrese de que el enchufe está desconectado de la toma de corriente durante la instalación.
- No perfore los lados del lavavajillas para evitar daños a los componentes hidráulicos y eléctricos.
- **¡Atención!** Siga las instrucciones de la plantilla adjunta para:
 - Instalar el aparato.
 - Montar la puerta del aparato.
 - Conectar el aparato al suministro de agua y al desagüe.
- Asegúrese de que el aparato se instala debajo y junto a estructuras seguras.

Medidas anti congelación

- No instale el aparato en lugares con temperaturas inferiores a 0°C.
- El fabricante no se hace responsable de los daños causados por congelación.

Conexión de agua

- Utilice mangueras nuevas para conectar el aparato al suministro de agua. No emplee mangueras usadas.
- No conecte el aparato a tuberías nuevas o que no se hayan utilizado durante largo tiempo. Deje correr el agua durante unos minutos y, a continuación, conecte la manguera de entrada.
- Asegúrese de no aplastar ni dañar las mangueras de agua al instalar el aparato.
- Cerciórese de que los conectores de agua están bien ajustados para evitar fugas.
- La primera vez que use el aparato, asegúrese de que las mangueras no tengan pérdidas.
- La manguera de entrada de agua tiene doble revestimiento, y lleva un cable eléctrico y una válvula de seguridad internos. La manguera de entrada de agua sólo está bajo presión cuando fluye el agua. Si se produce una fuga de agua en la manguera de entrada, la válvula de seguridad interrumpe el suministro.
 - Tenga cuidado al conectar la manguera de entrada de agua:
 - No sumerja la manguera de entrada ni la válvula de seguridad.
 - Si la manguera de entrada de agua o la válvula de seguridad sufren algún daño, desenchufe el aparato inmediatamente.
 - Póngase en contacto con el servicio técnico para sustituir la manguera de entrada de agua con válvula de seguridad.



ADVERTENCIA

Voltaje peligroso.

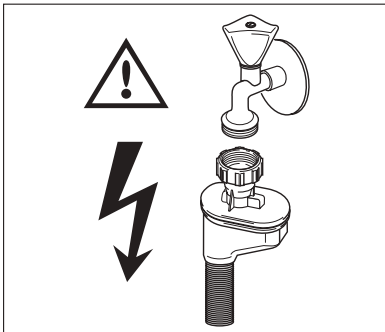

Conexión eléctrica

- El aparato debe tener conexión a tierra.
- Asegúrese de que las especificaciones eléctricas de la placa coincidan con las del suministro eléctrico de su hogar.
- Utilice siempre una toma de corriente con aislamiento de conexión a tierra.
- No utilice enchufes o conectores múltiples ni cables prolongadores. Existe riesgo de incendio.
- No sustituya ni cambie el cable de alimentación. Póngase en contacto con el servicio técnico.
- Asegúrese de no aplastar ni dañar el cable de alimentación y el enchufe.
- Asegúrese de que se puede acceder a la toma de corriente una vez instalado el aparato.
- No desconecte el aparato tirando del cable de alimentación. Tire siempre del enchufe.

Luz interna

Este lavavajillas cuenta con una luz interna que se enciende y se apaga al abrir y cerrar la puerta.



ADVERTENCIA

Radiación de LED visible; no mire directamente al haz de luz.

La lámpara LED es de la CLASE 2 de conformidad con IEC 60825-1: 1993 + A1:1997 + A2:2001.

Longitud de emisión de onda: 450 nm

Potencia máxima emitida: 548 μ W



Antes de cambiar la luz interna, dirijase al centro de servicio.

Desconecte el suministro de red en la toma de ésta antes de proceder a cambiar la luz interna.

Servicio técnico

- Sólo el personal técnico autorizado puede reparar o manipular el aparato. Póngase en contacto con el servicio técnico.
- Utilice únicamente recambios originales.

Desecho del aparato

- Para evitar el riesgo de lesiones y daños:
 - Desenchufe el aparato de la toma de corriente.
 - Corte el cable de alimentación y deséchélo.
 - Elimine el cierre de la puerta. Esto evita que los niños o las mascotas se queden encerrados en el interior del aparato. Existe riesgo de asfixia



ADVERTENCIA

Los detergentes para lavavajillas son peligrosos y pueden causar corrosión.

- En caso de accidente con estos detergentes, póngase en contacto de inmediato con el centro de toxicología local o con un médico.
- Si el detergente entra en contacto con la boca, póngase en contacto de inmediato con el centro de toxicología local o con un médico.
- Si el detergente entra en contacto con los ojos, póngase en contacto de inmediato con un médico y lave los ojos con agua.
- Mantenga los detergentes para lavavajillas en un lugar seguro, fuera del alcance de los niños.
- No deje abierta la puerta del aparato cuando haya detergente en el dosificador de detergente.
- Cargue el dosificador de detergente sólo antes de iniciar un programa de lavado.

Descripción del producto

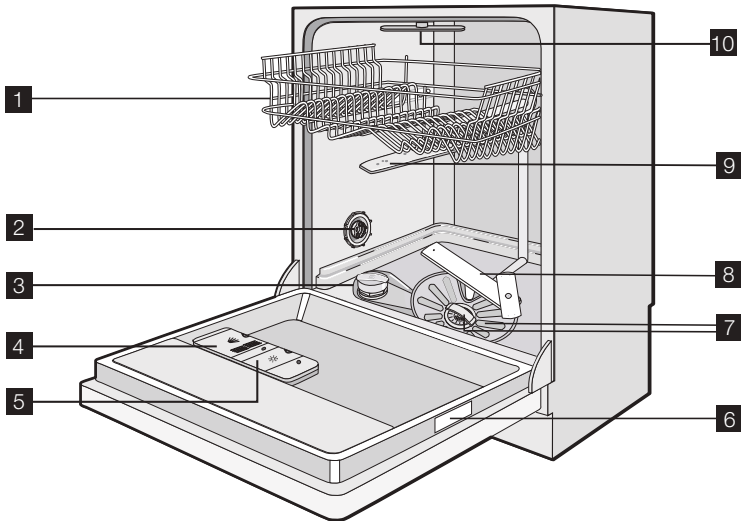

- 1** Cesto superior
- 2** Selector del ajuste de dureza del agua
- 3** Depósito de sal
- 4** Dosificador de detergente
- 5** Dosificador de abrillantador
- 6** Placa de especificaciones técnicas
- 7** Filtros
- 8** Brazo aspersor inferior
- 9** Brazo aspersor intermedio
- 10** Brazo aspersor superior

Panel de mandos

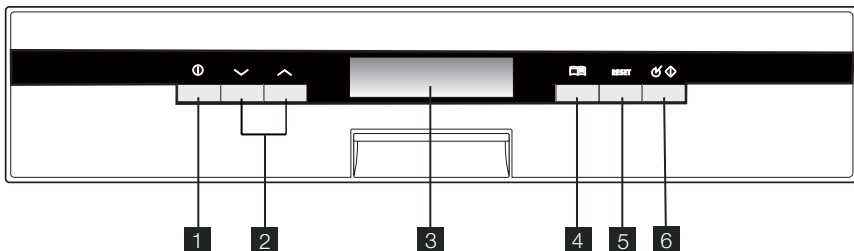

- 1 Botón de encendido/apagado
- 2 Teclas de desplazamiento
- 3 Visor digital
- 4 Tecla de opciones
- 5 Tecla Cancelar
- 6 Tecla Aceptar/Iniciar

 Los mensajes del visor digital y las señales acústicas le ayudarán a manejar el aparato.

Teclas de desplazamiento

Con estas teclas podrá realizar lo siguiente:

- seleccionar un programa de lavado en el menú de programas,
- seleccionar las opciones del menú de opciones.

Tecla de opciones

Utilice esta tecla para seleccionar opciones.

Para seleccionar una opción:

1. Encienda el aparato.
2. Pulse la tecla de opciones: el visor muestra una lista de opciones disponibles.
3. Pulse una de las teclas de desplazamiento para moverse por el menú y seleccionar la opción que desee.
4. Pulse la tecla Aceptar/Iniciar para confirmar o pasar al submenú.
5. Pulse una de las teclas de desplazamiento para seleccionar el ajuste del submenú.
6. Pulse la tecla Aceptar/Iniciar para confirmar.
7. Pulse la tecla de cancelación para salir del menú.

Tecla Cancelar

Utilice esta tecla para:

- Cancelar un programa de lavado o un inicio diferido. Consulte la sección "Selección e inicio de un programa de lavado".
- Para salir del menú de opciones.

Tecla Aceptar/Iniciar

Con esta tecla podrá realizar lo siguiente:

- confirmar o memorizar cualquier opción,
- iniciar el programa de lavado.

Menú de opciones



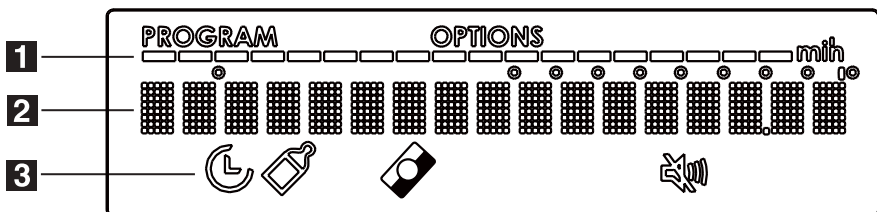

Menú	Submenú	Descripción de la opción
INICIO DIFER.		Con esta función puede retrasar el inicio del programa de lavado con un intervalo comprendido entre 1 y 24 horas. La cuenta atrás del inicio diferido retrocede en tramos de 1 hora (24, 23, 22, etc.).

Menú	Submenú	Descripción de la opción
EXTRA HYGIENE	ON OFF	Esta función proporciona un nivel de higiene más alto a la vajilla y la cristalería. En el último aclarado, la temperatura aumenta hasta 68°C y permanece a más de 65°C como mínimo entre 10 y 14 minutos. Esta función está disponible con todos los programas de lavado pero no afecta a determinados programas. Consulte "Programas de lavado".
MULTITAB	ON OFF	La función multitab es para pastillas de detergente combinadas. Consulte la sección "Función Multitab".
AJUSTES	IDIOMA ESPAÑOL	Puede seleccionar el idioma de los mensajes que aparecen en el visor. Hay varios idiomas disponibles.
	DUREZA AGUA	Puede ajustar el nivel de descalcificador de agua. Consulte la sección "Ajuste del descalcificador de agua". Hay 10 niveles disponibles.
	ABRILLANTADOR	Puede activar o desactivar el distribuidor de abrillantador. Ajuste de fábrica: desactivado.
	VOLUMEN	Puede ajustar el volumen de las señales acústicas. Hay 5 niveles disponibles. Nivel 0 = volumen desactivado.
	BRILLO	Puede aumentar o reducir la intensidad de la luz del visor. Hay 10 niveles disponibles. Ajuste de fábrica: nivel 10
	CONTRASTE	Puede aumentar o reducir el contraste del visor. Hay 10 niveles disponibles. Ajuste de fábrica: nivel 6

Visor digital



- 1** Las barras pequeñas indican el avance del programa de lavado.
- 2** Mensajes: los programas de lavado, las funciones opcionales y las fases de programa correspondientes aparecen en esta parte del visor.
- 3** Símbolos

Símbolos	
	INICIO DIFER. : se enciende cuando se ha ajustado el inicio diferido o mientras funciona la cuenta atrás.
	EXTRA HYGIENE : se enciende cuando se ajusta la función correspondiente o el programa de lavado INTENSIV PRO .
	MULTITAB : se enciende cuando se ajusta la función.
	VOLUMEN : se enciende cuando se desactivan las señales acústicas (nivel 0).

Antes del primer uso

Primera puesta en marcha: selección del idioma del visor

1. Encienda el aparato.
2. Cuando el visor muestra LANGUAGE ENGLISH y la palabra ENGLISH parpadea, puede confirmar o cambiar el idioma.
 - Pulse la tecla Aceptar/Iniciar para confirmar.
 - Pulse una de las teclas de desplazamiento para seleccionar otro idioma y pulse la tecla Aceptar/Iniciar para confirmar.
3. Pulse la tecla de cancelación para salir del menú.

Consulte las instrucciones para cada paso del procedimiento:

1. Compruebe si el ajuste del descalcificador coincide con la dureza del agua de su zona. Si fuera necesario, ajuste el descalcificador de agua.
2. Llene el depósito con sal para lavavajillas.
3. Cargue el dosificador de abrillantador.
4. Cargue los cubiertos y la vajilla en el aparato.
5. Ajuste el programa de lavado correcto para el tipo de carga y suciedad.
6. Ponga en el dosificador de detergente la cantidad de detergente adecuada.
7. Inicie el programa de lavado.



Si utiliza pastillas de detergente combinadas ("3 en 1", "4 en 1", "5 en 1", etc.), consulte "Función Multitab".

Ajuste del descalcificador de agua

El descalcificador elimina del agua las sales y los minerales que pueden tener un efecto negativo en el funcionamiento del aparato.

Medida de la dureza del agua en escalas equivalentes:

- Grados alemanes (dH°).
- Grados franceses (°TH).
- mmol/l (milimol por litro, unidad internacional de la dureza del agua).
- Grados Clarke.

Ajuste el descalcificador de agua en función de la dureza del agua de su zona. Si es necesario, solicite información a la compañía local de suministro de agua.

Dureza del agua				Ajuste de la dureza del agua	
°dH	°TH	mmol/l	Clarke	manualmente	electrónicamente
51 - 70	91 - 125	9,1 - 12,5	64 - 88	2 ¹⁾	10
43 - 50	76 - 90	7,6 - 9,0	53 - 63	2 ¹⁾	9
37 - 42	65 - 75	6,5 - 7,5	46 - 52	2 ¹⁾	8
29 - 36	51 - 64	5,1 - 6,4	36 - 45	2 ¹⁾	7
23 - 28	40 - 50	4,0 - 5,0	28 - 35	2 ¹⁾	6
19 - 22	33 - 39	3,3 - 3,9	23 - 27	2 ¹⁾	5 ¹⁾
15 - 18	26 - 32	2,6 - 3,2	18 - 22	1	4
11 - 14	19 - 25	1,9 - 2,5	13 - 17	1	3
4 - 10	7 - 18	0,7 - 1,8	5 - 12	1	2
< 4	< 7	< 0,7	< 5	1 ²⁾	1 ²⁾

1) Posición de fábrica.

2) No es necesario utilizar sal.



El descalcificador de agua se debe ajustar manual o electrónicamente.

Ajuste manual

Gire el selector de dureza de agua a la posición 1 o 2 (consulte la tabla).

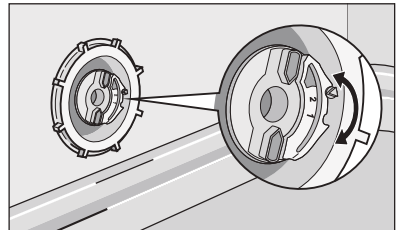

Ajuste electrónico

1. Acceda al menú de opciones.
2. Acceda a AJUSTES .
3. Pulse la tecla Aceptar/Iniciar para confirmar.
4. Acceda a DUREZA AGUA .
5. Pulse la tecla Aceptar/Iniciar para confirmar.
6. Utilice las teclas de desplazamiento para ajustar el nivel de descalcificación. Consulte en la tabla cuál es el nivel correcto.
7. Pulse la tecla Aceptar/Iniciar para confirmar.



Si el descalcificador de agua se ajusta electrónicamente al nivel 1, el mensaje del indicador luminoso de sal permanece apagado.

Uso de sal para lavavajillas

Siga estos pasos para cargar el depósito de sal:

1. Abra el depósito de sal girando la tapa hacia la izquierda.
2. Vierta un (1) litro de agua en el depósito de sal (sólo antes de cargar la sal por primera vez).
3. Utilice el embudo para introducir la sal en el depósito.
4. Elimine los restos de sal que puedan haber quedado en la entrada del depósito.
5. Cierre el depósito girando la tapa hacia la derecha.



i No se preocupe si el agua rebosa al cargar el depósito con sal; es normal que ocurra.

i El visor digital muestra un mensaje cuando el depósito de sal está vacío: RELLENAR SAL. El mensaje no aparece mientras funciona un programa de lavado. Después de llenar el recipiente de sal, el mensaje puede permanecer encendido durante algunas horas. Esto no afecta al funcionamiento del aparato.

Uso de detergente y abrillantador

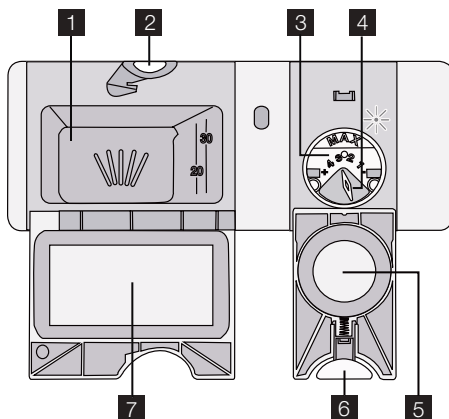

Uso de detergente

🌿 Para respetar el medio ambiente, no ponga más detergente del necesario. Siga las recomendaciones del fabricante del detergente que aparecen en el envase.

Siga estos pasos para llenar el dosificador de detergente

1. Abra **2** la tapa **7** del dosificador de detergente.
2. Coloque el detergente en la cámara del dosificador **1**.

3. Si el programa de lavado tiene una fase de prelavado, inserte una pequeña cantidad de detergente en la parte interior de la puerta del aparato.
4. Si utiliza pastillas de detergente, coloque la pastilla en el dosificador de detergente **1**.
5. Cierre el dosificador de detergente. Presione la tapa hasta que encaje en su lugar

i Cada marca de detergente tiene su propio tiempo de disolución. Algunas pastillas de detergente no ofrecen los mejores resultados con los programas de lavado cortos. Cuando utilice pastillas de detergente, elija programas de lavado largos para eliminar el producto a fondo.

Uso del abrillantador

i El abrillantador permite que la vajilla se seque sin dejar rayas ni manchas. El dosificador de abrillantador añade automáticamente el producto durante la última fase de aclarado.

Siga estos pasos para llenar el dosificador de abrillantador

1. Abra **6** la tapa **5** del dosificador de abrillantador.
2. Llene el dosificador **3** con abrillantador. La marca "max" indica el nivel máximo.
3. Limpie las salpicaduras de abrillantador con un paño absorbente para evitar que se forme demasiada espuma durante el lavado.
4. Cierre el dosificador de abrillantador. Presione la tapa hasta que encaje en su lugar

Ajuste la dosificación de abrillantador

Ajuste de fábrica: posición 3.

Puede ajustar la dosificación de abrillantador entre las posiciones 1 (dosificación más baja) y 4 (dosificación más alta).

Gire el selector de abrillantador **4** para aumentar o reducir la dosificación.

i El visor muestra un mensaje cuando el dosificador de abrillantador está vacío: RELLENAR ABRILL.

El mensaje no aparece mientras funcione un programa de lavado.

Función Multitab

La función multitab es para pastillas de detergente combinadas.

Estas pastillas combinan las funciones de detergente, abrillantador y sal para lavavajillas. Algunos tipos de pastillas también pueden contener otros productos.

Compruebe que estas pastillas son adecuadas para la dureza del agua que utiliza. Consulte las instrucciones del fabricante.

La función multitab seleccionada permanecerá activa hasta que la desactive expresamente.

La función multitab desactiva automáticamente la entrada de abrillantador y sal.

La función multitab desactiva los mensajes del dosificador de abrillantador y sal.

La función multitab puede aumentar la duración del programa de lavado.

i Active la función multitab antes de poner en marcha un programa de lavado. No es posible activar la función multitab con un programa de lavado en marcha.

Para activar la función multitab

- Acceda al menú de opciones y active la función multitab. Consulte el capítulo "Panel de mandos".

Para desactivar la función multitab y usar detergente, sal y abrillantador por separado:

1. Acceda al menú de opciones y desactive la función multitab. Consulte el capítulo "Panel de mandos".
2. Llene el depósito de sal y el dosificador de abrillantador.
3. Ajuste el descalcificador en el nivel más alto.
4. Ejecute un programa de lavado sin vajilla.
5. Ajuste el descalcificador de agua en función de la dureza del agua de su zona.
6. Ajuste la dosificación del abrillantador.

Carga de cubiertos y vajilla



Consulte el folleto "Ejemplos de cargas ProClean".

Consejos y sugerencias

No utilice el aparato para lavar objetos que absorben agua (esponjas, paños de limpieza, etc.)

- Antes de cargar cubiertos o platos en el lavavajillas, siga estos pasos:
 - Elimine los restos de comida.
 - Ablande los restos de comida adheridos a las cazuelas.
- Mientras carga los cubiertos y platos en el lavavajillas, siga estos pasos:
 - Coloque los objetos huecos (por ejemplo, tazas, vasos, cazuelas) boca abajo.
 - Asegúrese de que el agua no queda almacenada en los recipientes ni en los fondos.
 - Asegúrese de que los cubiertos y los platos no se superpongan.
 - Asegúrese de que los vasos no estén en contacto entre sí.
 - Coloque los objetos pequeños en el cesto de cubiertos.
 - Mezcle las cucharas con otros cubiertos para evitar que se acoplen entre sí.
 - Disponga los objetos de forma que el agua llegue a todas las superficies.
- Los objetos de plástico y las sartenes con revestimiento antiadherente tienden a retener gotas de agua.
- Coloque los objetos ligeros en el cesto superior. Asegúrese de que los objetos no se mueven.

Soporte para vasos de cerveza

Estos soportes especiales permiten sujetar y estabilizar los vasos de cerveza.

Si no utiliza los soportes para vasos de cerveza, puede realizar lo siguiente:

- plegar los soportes,
- retirar las sujeciones y el soporte.

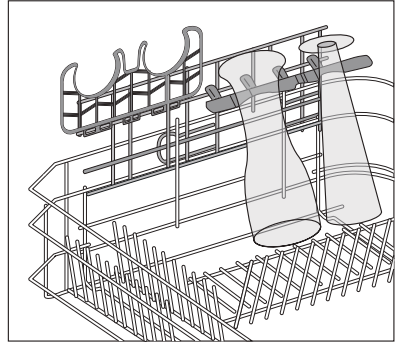

Retire las sujeciones y empuje el soporte hacia atrás para extraerlo.

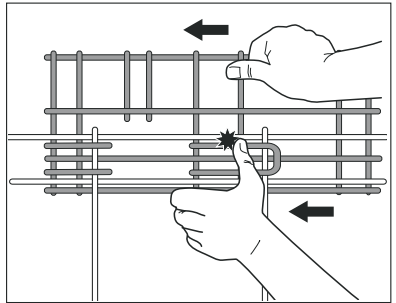

Si fuera necesario volver a utilizar los soportes para vasos de cerveza, empuje el soporte hacia la parte frontal para acoplarlo y monte de nuevo las sujeciones.

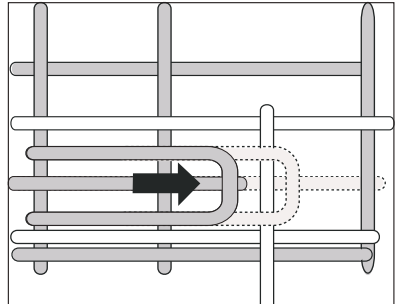

ADVERTENCIA

Tenga cuidado al retirar o fijar el soporte.

Programas de lavado

Programas de lavado

Programa	Grado de suciedad	Tipo de carga	Descripción del programa	Función EXTRA HYGIENE
AUTOMÁTICO ¹⁾	Cualquiera	Vajilla, cubertaría, cacerolas y sartenes	Prelavado Lavado principal 45°C o 70°C 1 o 2 aclarados intermedios Último aclarado Secado	Sí, con efecto.
30 MINUTOS ²⁾	Suciedad normal o ligera	Vajilla y cubertaría	Lavado principal 60°C Aclarados	Sí, con efecto.
INTENSIV PRO	Suciedad extrema	Vajilla, cubertaría, cacerolas y sartenes	Prelavado Lavado principal 70°C 1 aclarado intermedio Último aclarado Secado	Este programa de lavado incluye la función EXTRA HYGIENE. No es necesario ajustarla.
AHORRO ENERG. ³⁾	Suciedad normal	Vajilla y cubertaría	Prelavado Lavado principal 50°C 1 aclarado intermedio Último aclarado Secado	Sí, con efecto.
50 MINUTOS	Suciedad ligera	Vajilla y cubertaría	Lavado principal 55°C 1 aclarado intermedio Último aclarado	Sí, con efecto.
45° CRISTAL	Suciedad normal o ligera	Vajilla y cristalería finas	Lavado principal 45°C 1 aclarado intermedio Último aclarado Secado	Sí, sin efecto.
CALIENTA PLAT	Este programa calienta la vajilla antes del uso o elimina el polvo de los platos que no se han usado durante mucho tiempo.		1 aclarado en caliente	Sí, sin efecto.
PRELAVADO	Este programa efectúa un lavado rápido para evitar que se peguen los restos de comida a la vajilla y eliminar los malos olores del aparato. No utilice detergente con este programa.		1 aclarado en frío	Sí, sin efecto.

Programa	Grado de suciedad	Tipo de carga	Descripción del programa	Función EXTRA HYGIENE
EXTRA SILENT 4)	Suciedad normal	Vajilla y cubertería	Prelavado Lavado principal 50°C 1 aclarado intermedio Último aclarado Secado	Sí, sin efecto.

- 1) El aparato ajusta automáticamente la temperatura y la cantidad de agua. Esto depende del nivel de carga del aparato y del grado de suciedad de la vajilla. La duración del programa y el consumo pueden variar.
- 2) Si el aparato no está muy cargado, el programa ofrece una solución de ahorro de tiempo con resultados de lavado perfectos.
- 3) Programa de prueba para organismos de control. Para conocer los datos de las pruebas, consulte el folleto suministrado.
- 4) Es un programa de lavado que funciona con un nivel muy bajo de ruido. La bomba funciona a una velocidad muy baja para lograr una reducción del nivel acústico del 25% respecto al programa determinado. Debido a ello, el programa tiene una duración muy larga. Utilice este programa en horarios en los que el consumo eléctrico sea más barato.

Valores de consumo

Programa 1)	Energía (kWh)	Agua (litros)
AUTOMÁTICO	0,9 - 1,7	8 - 15
30 MINUTOS	0,8	9
INTENSIV PRO	1,5 - 1,7	13 - 15
AHORRO ENERG.	0,9 - 1,0	9 - 11
50 MINUTOS	1,0 - 1,1	10 - 11
45° CRISTAL	0,8 - 0,9	11 - 12
CALIENTA PLAT	0,8	4
PRELAVADO	0,1	4
EXTRA SILENT	1,1 - 1,2	9 - 11

1) En el visor se muestra la duración del programa.



La presión y temperatura del agua, las variaciones del suministro de energía y la cantidad de platos pueden modificar estos valores.

Selección e inicio de un programa de lavado

Selección e inicio de un programa de lavado

1. Cierre la puerta del aparato.
2. Encienda el aparato.
3. Seleccione, en su caso, las opciones necesarias. Consulte el capítulo "Panel de mandos".
4. Seleccione un programa de lavado. Consulte la sección "Programas de lavado".
5. Pulse la tecla Aceptar/Iniciar. El programa de lavado comienza de manera automática.
 - Si se ha ajustado el inicio diferido, la cuenta atrás comienza de manera automática. El programa de lavado se pone en marcha de forma automática cuando termina la cuenta atrás.

- Si el depósito de sal o el dosificador del abrillantador están vacíos, los mensajes correspondientes aparecen en el visor y el electrodoméstico no se pone en marcha. Pulse la tecla Aceptar/Iniciar de nuevo para comenzar el programa de lavado.

i Llene el depósito de sal y el dosificador de abrillantador cuando el electrodoméstico esté vacío y antes de empezar un programa de lavado.

i Si se ajusta el inicio diferido, la apertura de la puerta interrumpe la cuenta atrás. Cuando cierra la puerta, la cuenta atrás se reinicia a partir del punto en que se interrumpió.

Interrupción de un programa de lavado

- Abra la puerta del lavavajillas.
 - El programa de lavado se detiene.
- Cierre la puerta del aparato.
 - El programa de lavado continuará a partir del punto en que se haya interrumpido.

Cancelación de un programa de lavado o un inicio diferido

i Si el programa de lavado o el inicio diferido no han empezado, puede cambiar la selección. Cuando un programa de lavado o un inicio diferido están en marcha, no se puede cambiar la selección. Es necesario cancelar el programa de lavado o el inicio diferido.

i La cancelación del inicio diferido cancela automáticamente el programa de lavado, en cuyo caso deberá seleccionarlo de nuevo.

1. Pulse la tecla de cancelación.
2. El visor digital muestra el mensaje ¿ CANCELAR ?
3. Pulse la tecla Aceptar/Iniciar para confirmar.

i Compruebe que hay detergente en el dosificador antes de iniciar un nuevo programa de lavado.

Al final del programa de lavado

- El aparato se para automáticamente.
 - Se activan las señales acústicas.
1. El visor digital muestra los mensajes PROGR. TERMINADO y DESCONECTAR .
Si el depósito de sal o el dosificador de abrillantador están vacíos, los mensajes correspondientes aparecen en el visor.
 2. Abra la puerta del lavavajillas.
 3. Apague el aparato.
 4. Para que el contenido del lavavajillas se seque mejor, mantenga la puerta entreabierta durante unos minutos.



- Si no apaga el lavavajillas al cabo de tres minutos desde la finalización del programa de lavado:
 - La intensidad de la luz del visor disminuye automáticamente.
 - El visor digital continúa mostrando los mensajes.

Esto ayuda a ahorrar energía.

Pulse una de las teclas (excepto la de encendido/apagado); la intensidad de la luz de la pantalla aumenta de nuevo.

Retire la carga

- Deje enfriar la vajilla antes de retirarla del aparato. Los platos calientes son sensibles a los golpes.
- Vacíe primero el cesto inferior y, a continuación, el superior.
- Puede haber restos de agua en los lados y en la puerta del lavavajillas. El acero inoxidable se enfría con mayor rapidez que los platos.

Mantenimiento y limpieza

Extracción y limpieza de los filtros

Los filtros sucios reducen la calidad del lavado. Revíselos de vez en cuando y, si es necesario, límpielos.

1. Para extraer el filtro (A), gírelo hacia la izquierda y extráigalo del filtro (B).

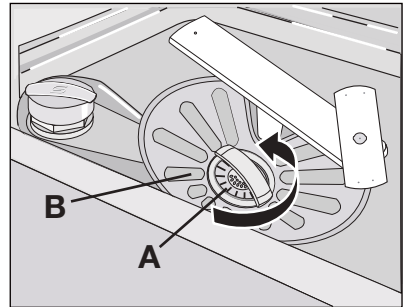

2. El filtro (A) se compone de 2 partes. Para desmontar el filtro, sepárelas.
3. Limpie a fondo las piezas con agua corriente.
4. Acople las 2 partes del filtro (A). Asegúrese de que encajan correctamente.
5. Extraiga el filtro (B).
6. Limpie a fondo el filtro (B) con agua corriente.

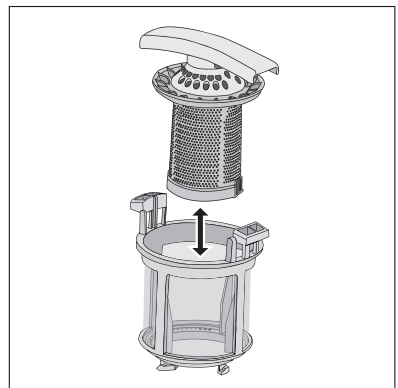

7. Coloque el filtro (B) en su posición. Asegúrese de que encaja correctamente bajo las dos guías (C).
8. Coloque el filtro (A) en posición en el filtro (B) y gírelo en la dirección de las agujas del reloj hasta que quede cerrado.

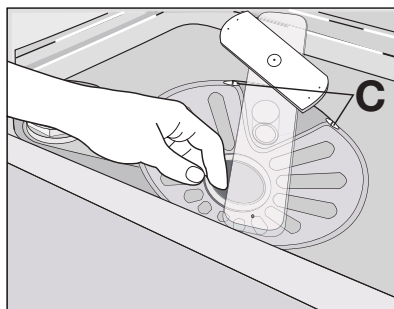

Limpeza de los brazos aspersores

No retire los brazos aspersores

Si los orificios de los brazos aspersores se taponan, retire la suciedad con un palillo.

Limpeza de las superficies exteriores

Limpe las superficies externas de la máquina y del panel de mandos con un paño suave y húmedo. Utilice sólo detergentes neutros. No utilice productos abrasivos, estropajos duros ni disolventes (acetona, etc.)

Qué hacer si...

El aparato no se pone en marcha o se detiene durante el funcionamiento.

Primero, intente buscar una solución al problema (consulte la tabla). Si no la encuentra, póngase en contacto con el servicio técnico.

Fallo de funcionamiento	Código de fallo	Causa probable	Posible solución
El aparato no carga agua.	<ul style="list-style-type: none"> • Suena una señal acústica. • El visor digital muestra el mensaje ABRIR GRIFO . 	El grifo de agua está cerrado.	Abra el grifo.
		La presión de agua es insuficiente.	Póngase en contacto con la empresa de suministro de agua.
		El grifo está obstruido o tiene incrustaciones calcáreas.	Limpe el grifo.
		El filtro de la manguera de entrada de agua está obstruido.	Limpe el filtro.
		La conexión de la manguera de entrada de agua no es correcta.	Compruebe que la conexión es correcta.

Fallo de funcionamiento	Código de fallo	Causa probable	Posible solución
		La manguera de entrada de agua está dañada.	Compruebe que la manguera de entrada de agua no está dañada.
El aparato no desagua.	<ul style="list-style-type: none"> • Suena una señal acústica. • El visor digital muestra el mensaje BOMBA BLOQUEADA . 	El desagüe está obstruido.	Desatásquelo.
		La conexión de la manguera de desagüe no es correcta.	Compruebe que la conexión es correcta.
		La manguera de desagüe está dañada.	Compruebe que la manguera de desagüe no está dañada.
El dispositivo anti inundación se ha puesto en marcha.	<ul style="list-style-type: none"> • Suena una señal acústica. • El visor digital muestra el mensaje SERV. POSTV. 30 . 		Cierre el grifo y póngase en contacto con el servicio técnico.
El programa no se pone en marcha.		La puerta del aparato está abierta. El visor digital muestra el mensaje CERRAR PUERTA .	Cierre la puerta correctamente.
		El cable de alimentación no está conectado a la toma de corriente.	Conecte el cable a la toma de corriente.
		Se ha fundido un fusible.	Cambie el fusible.
		Está ajustado el inicio diferido.	Si desea cancelar el inicio diferido, consulte "Selección e inicio de un programa de lavado".

Una vez finalizada la revisión, encienda el aparato. El programa continuará a partir del punto en que se haya interrumpido.

Si el fallo se vuelve a producir, póngase en contacto con el servicio técnico.

Si en el visor aparecen otros códigos de fallo, póngase en contacto con el servicio técnico.

Los datos necesarios para el servicio técnico están en la placa de datos técnicos.

Es conveniente que los anote aquí:

Modelo (MOD.)

Número de producto (PNC)

Número de serie (S.N.)

.....

Los resultados del lavado y el secado no son satisfactorios

Problema	Causa posible	Posible solución
La vajilla no está limpia.	El programa de lavado seleccionado no es el adecuado para el tipo de carga y el grado de suciedad de la vajilla.	Asegúrese de que el programa de lavado seleccionado es el adecuado para el tipo de carga y el grado de suciedad de la vajilla.
	Los cestos no se han cargado correctamente; el agua no ha llegado a todas las superficies.	Cargue los cestos correctamente.
	Los brazos aspersores no pueden girar libremente por la incorrecta disposición de la carga.	Asegúrese de que la disposición de la carga no obstaculice el libre movimiento de los brazos aspersores.
	Los filtros están sucios o mal instalados.	Compruebe que los filtros están limpios y bien instalados.
	No se ha utilizado detergente, o la cantidad introducida era insuficiente.	Asegúrese de poner la cantidad necesaria de detergente.
Se observan restos de cal en la vajilla.	El depósito de sal está vacío.	Llene el depósito con sal para lavavajillas.
	Ajuste incorrecto del descalcificador	Ajuste el descalcificador de agua.
	La tapa del depósito de sal no está debidamente cerrada.	Cierre bien la tapa del depósito de sal.
Se ven rayas, puntos blancos o una película azulada en vasos y platos.	La dosificación del abrillantador es demasiado alta.	Reduzca la dosificación del abrillantador.
Se observan gotas de agua en vajilla y cristalería.	La dosificación del abrillantador es muy baja.	Aumente la dosificación del abrillantador.
	La causa podría ser el detergente.	Utilice otra marca de detergente.
La vajilla está mojada.	Ha seleccionado un programa de lavado sin fase de secado o con una fase de secado reducida.	Deje la puerta del lavavajillas entreabierta y espere unos minutos antes de retirar la vajilla.
La vajilla aparece mojada y sin brillo.	El dosificador de abrillantador está vacío.	Cargue el dosificador de abrillantador.
	La función multitab está activada. (El dosificador de abrillantador se desactiva automáticamente.)	Active el dosificador de abrillantador. Consulte la sección "Cómo activar el dosificador de abrillantador".

Cómo activar el dosificador de abrillantador

- Entre en el menú de opciones y active el dosificador de abrillantador. Consulte "Panel de mandos".

Datos técnicos

Medidas	Anchura	596 mm
	Altura	818 - 898 mm
	Profundidad	575 mm
Presión del suministro de agua	Mínima	0,5 bares (0,05 MPa)
	Máxima	8 bares (0,8 MPa)
Suministro de agua ¹⁾	Agua fría o caliente	máximo 60°C
Capacidad	Cubiertos	12

1) Conecte la manguera de entrada de agua a un grifo con rosca de 3/4 pulgadas.



La placa de especificaciones técnicas del borde interior de la puerta del aparato contiene los datos de conexión eléctrica.



Si el agua caliente procede de fuentes de energía alternativas (por ejemplo, paneles solares, fotovoltaicos o eólicos), utilice una toma de agua caliente para reducir el consumo de energía.

Aspectos medioambientales

El símbolo que aparece en el aparato o en su embalaje, indica que este producto no se puede tratar como un residuo normal del hogar. Se deberá entregar, sin coste para el poseedor, bien al distribuidor, en el acto de la compra de un nuevo producto similar al que se deshecha, bien a un punto municipal de recolección selectiva de equipos eléctricos y electrónicos para su reciclaje. Al asegurarse de que este producto se desecha correctamente, usted ayudará a evitar posibles consecuencias negativas para el medio ambiente y la salud pública, lo cual podría ocurrir si este producto no se gestionara de forma adecuada. Para obtener información más detallada sobre el reciclaje de este producto, póngase en contacto con el Ayuntamiento de su Municipio, ó con la tienda donde lo compró.

Recicle los materiales con el símbolo . Coloque el material de embalaje en los contenedores adecuados para reciclarlo.

www.electrolux.com



www.aeg-electrolux.it

Para comprar acessórios e consumíveis na nossa loja web, por favor, visite: www.aeg-electrolux.com.pt

Para comprar accesorios, consumibles y recambios en nuestra tienda online, por favor visite nuestro site: www.aeg-electrolux.es